

## Вбудована електроплита

---

### Інструкція з експлуатації

**Примітка: Перед експлуатацією уважно ознайомтеся з цією інструкцією**

## ЗМІСТ

ПРАВИЛА ТЕХНІКИ БЕЗПЕКИ	- 3 -
ОПИС ПРИЛАДУ	- 5 -
ВСТАНОВЛЕННЯ	- 6 -
ЕКСПЛУАТАЦІЯ	- 8 -
ТЕХНІЧНЕ ОБСЛУГОВУВАННЯ ТА ПОШУК Й УСУНЕННЯ НЕСПРАВНОСТЕЙ	- 9 -
УТИЛІЗАЦІЯ	- 10 -

## **ПРАВИЛА ТЕХНІКИ БЕЗПЕКИ**

Переконайтеся, що поблизу від місця встановлення є розетка (позаду пристрою)

Для пристрою рекомендується користуватися мережею електроживлення спеціального призначення.

Додаткові електричні прилади, підключені до тієї ж самої мережі, можуть приводити до підвищення номінального навантаження мережі. У разі якщо після встановлення пристрою постійно спрацьовує роз'єднувач ланцюга або запобіжник спрацьовує, необхідна відокремлена мережа електроживлення.

**! Прилад має бути установлений кваліфікованою особою відповідно до рекомендацій, викладених в інструкції. Неправильне встановлення може завдати шкоди людям, тваринами або призвести до пошкодження майна.**

Виробник не несе відповідальності за неправильне встановлення, яка може завдати шкоди людям, тваринами або призвести до пошкодження майна.

Електрозабезпечення має бути припинено у разі проведення будь-яких робіт з технічного обслуговування або регулювання.

Ваша варильна поверхня є електричним пристроєм. Тому при роботі з нею, як і з будь-яким електричним пристроєм, зокрема з приладами, оснащеними електричним нагрівачем, необхідно дотримуватися основних заходів безпеки для зменшення ризику загоряння, опіків, ураження електричним струмом або інших серйозних травм чи смерті.

Під час роботи прилад нагрівається. Будьте обережні, не торкайтеся гарячих частин електроплити.

Пильнуйте, щоб діти не підходили близько до плити. Прямий контакт з пристроєм під час роботи може призвести до опіків!

Унеможливіть контакт дрібних частин побутової техніки, в тому числі дротів, з варильною поверхнею, оскільки ізоляційний матеріал цього обладнання не стійкий до високих температур.

Не користуйтеся варильною поверхнею у разі наявності технічних дефектів. Будь-які несправності мають бути ліквідовані кваліфікованим та уповноваженим фахівцем.

У разі виникнення будь-якої ситуації, викликаній технічною несправністю, відключіть живлення, повідомте про несправність у сервісний центр та викличте фахівця з ремонту

Правила та положення цієї інструкції мають бути суворо дотримані. Не дозволяйте особам, які не ознайомлені з цією інструкцією, користуватися варильною поверхнею.

Меблі зі шпону мають бути вироблені з використанням клею, який повинен витримувати температуру до 100°C.

Використовуйте електричну варильну поверхню лише відповідно до рекомендацій, викладених в цій інструкції. Будь-яке інше використання, не рекомендоване виробником, може призвести до пожежі, ураження електричним струмом або травмування.

Якщо шнур живлення пошкоджений, його необхідно замінити для запобігання небезпеки. Ці роботи мають бути виконані виробником, його агентом з обслуговування або відповідною кваліфікованою особою.

Цей прилад не призначений для використання дітьми, а також особами з обмеженими фізичними, сенсорними або розумовими здібностями, або у разі відсутності у них достатнього досвіду та знань, крім випадків, коли вони перебувають під контролем або керівництвом осіб, відповідальних за їхню безпеку.

Діти мають бути під наглядом та не повинні гратися з пристроєм.

Прилад не призначений для роботи із застосуванням зовнішнього таймера або системи дистанційного керування.

Переконайтеся, що настінні розетки у вашому домі відповідним чином заземлені.

Рекомендується регулярно перевіряти кабель живлення на предмет відсутності можливих ознак пошкодження, не можна використовувати прилад у разі пошкодження кабелю.

## ОПИС ПРИЛАДУ

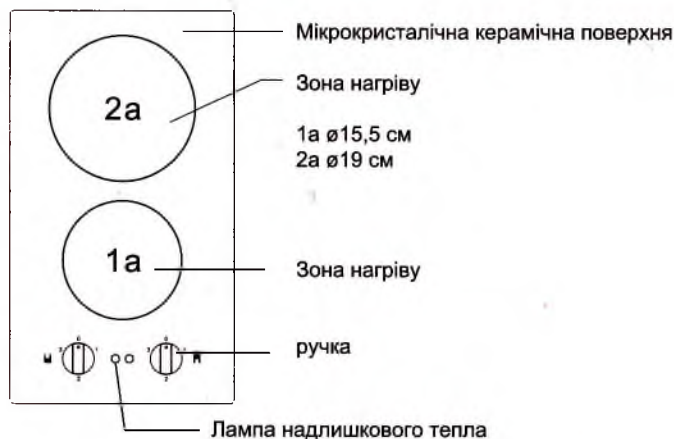

### Технічні дані

Модель	Розміри приладу (В x Д xШ) мм	Електричне живлення	Макс. ном. потужність
VB-62	46x510x290	220-240В/50Гц	3000 Вт
Нагрівальні елементи			
	1a	1200 Вт	Ø 140 мм
	2a	1800 Вт	Ø 175 мм

### Лампа залишкового тепла



Лампа надлишкового тепла горить, коли відповідна конфорка має високу температуру та не можна торкатися зони нагріву. Коли лампа гасне, це означає, що температура відповідної зони нагріву знизилась.

## ВСТАНОВЛЕННЯ

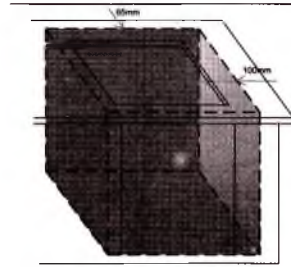
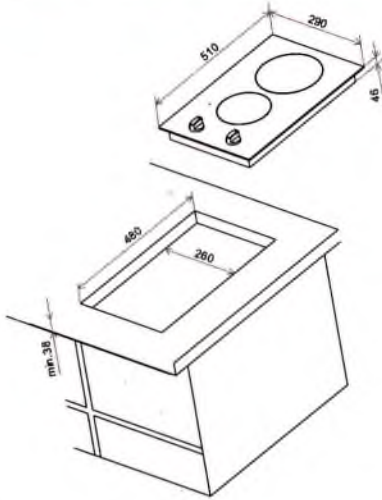

### Важливо:

Мінімальна відстань між краями отвору, зробленого на робочій поверхні столу, та прилеглими частинами меблів має бути не менше 100 мм, відстань до задньої стінки шафи має бути 65 мм.

### Підготовка

- Видаліть весь пил з робочої поверхні, яка безпосередньо оточує отвір для установки приладу, переконайтеся, що поверхня чиста.
- Зніміть захисну стрічку паперу із самоклеючої стрічки, яка прикріплена до нижньої частини поверхні скла.
- Розмістіть варильну поверхню в отворі робочої поверхні столу та сильно натисніть до забезпечення надійної фіксації з робочою поверхнею столу.

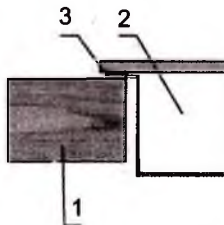

1. Робоча поверхня столу
2. Керамічна варильна поверхня
3. Самоклеюча стрічка

**Увага!**

Усі електромонтажні роботи мають виконуватися кваліфікованим та уповноваженим електриком.

Не можна вносити жодних змін в ізоляцію приладу.

Пристрій призначений для підключення трифазного змінного струму (220-240 В / 50 Гц).  
Схема підключення розташована на кришці розподільчої коробки. Переконайтеся, що кабель відповідає типу з'єднання, а також номінальній потужності пристрою.

## ЕКСПЛУАТАЦІЯ

Управління зонами нагріву керамічної варильної поверхні.

### Вибір посуду

Обирайте каструлі, діаметр яких відповідає розміру зони нагріву. Для приготування їжі в металевих формах для запікання передбачена розширена зона нагріву з розмірами 140x250. Не користуйтеся посудом з увігнутим або опуклим дном. Завжди накривайте посуд відповідною кришкою. Ми рекомендуємо користуватися посудом з товстим, рівним дном. Якщо зона нагріву та посуд забруднені, унеможливується використання тепла в повній мірі.



НЕПРАВИЛЬНО



НЕПРАВИЛЬНО



ПРАВИЛЬНО



НЕПРАВИЛЬНО



НЕПРАВИЛЬНО

### Вибір рівня тепла

Зони нагріву мають різні рівні тепла. Рівень тепла можна регулювати поступово, повертаючи відповідні ручки праворуч або ліворуч.

### Вибір рівня тепла

- 0 Відключено
- 1 МІН. Нагрівання
- 2 Повільне смаження
- 3 МАКС. Швидке нагрівання, швидке приготування їжі, смаження







Увага: Перед виконанням технічного обслуговування або чищення необхідно відключити прилад від основного джерела живлення. Переконайтеся, що виделка кабелю живлення приладу відключена від розетки

1. Бризки не будуть тверднути та прилипати до скла, оскільки воно майже не нагрівається.
2. Мікрокристалічна поверхня має підтримуватися в чистому вигляді, у разі появи забруднення необхідно очистити поверхню якомога швидше.
3. Невеликі плями можуть бути видалені за допомогою кухонного паперу або тканини.
4. Більш стійкі плями потребують використання спеціальних засобів для чищення скло-керамічних поверхонь. Використовуйте їх відповідно до інструкцій.



**Важливо:**

1. Не використовуйте абразивні матеріали або порошки для чищення, які можуть подрятати варильну поверхню.
2. Не використовуйте пароочисники.
3. У разі появи будь-яких тріщин негайно від'єднайте прилад від мережі живлення.

## УТИЛІЗАЦІЯ

### Розпакування



Під час транспортування захисна упаковка використовується для захисту пристрою від ушкоджень. Після розпакування пакувальний матеріал має бути утилізований відповідним чином без завдання шкоди навколишньому середовищу.

Всі матеріали, які використовуються для упаковки, підлягають 100 % вторинній переробці та позначені відповідним символом.



**УВАГА:** Під час розпакування зберігайте всі пакувальні матеріали (поліетиленові пакети, полістирол тощо) в недоступному для дітей місці!

Ми не несемо відповідальності за будь-які пошкодження або нещасні випадки, які виникли внаслідок використання приладу без дотримання рекомендацій, які містяться в цій інструкції.

## ПРАВИЛЬНА УТИЛІЗАЦІЯ ПРИЛАДУ



Це маркування означає, що виріб заборонено викидати разом з іншими побутовими відходами на всій території ЄС. Для запобігання можливої шкоди для навколишнього середовища та здоров'я людини від неконтрольованої утилізації, переробка має виконуватися відповідним чином для забезпечення екологічно раціонального повторного використання матеріальних ресурсів. Щоб повернути використаний продукт користуйтеся, будь ласка, системами повернення та збору або звертайтеся до оператора роздрібною торгівлі, де продукт був придбаний. Вони можуть прийняти цей продукт для екологічно безпечної утилізації.