

**KEDDY** 

STOVES THAT KEEP YOU WARM FOR A LIFETIME  
KAMINE FÜR WOHLIGE WÄRME - EIN LEBEN LANG  
DES FOYERS POUR LA VIE







## MADE IN SWEDEN.

*There are no secrets behind our stoves, just Swedish winters, durable materials and dedicated people. Every stove and insert that leaves our factory is a genuine piece of craftsmanship made primarily from cast iron and designed to keep you warm for a lifetime.*

## MADE IN SWEDEN.

*Unsere Kamine bergen keine Geheimnisse. Sie sind vielmehr geprägt von schwedischen Wintern, soliden Materialien und engagierten Menschen. Jeder Kamin und Einsatz, der unser Werk verlässt, ist genuines Handwerk. Die Hauptrolle spielt dabei Gusseisen, das ein Leben lang für wohlige Wärme sorgt.*

## MADE IN SWEDEN.

*Il n'y a pas de secrets derrière l'origine de nos foyers. Seulement des hivers suédois, des matériaux solides et des personnes dévouées. Chaque poêle à bois et chaque insert de cheminée qui quittent notre usine résultent d'un artisanat authentique, avec la fonte pour ingrédient essentiel. Ils sont conçus pour vous tenir au chaud tout au long de votre vie.*





## K700 SERIES.

*K700 is our latest stove and the smallest in our range. But that did not stop us from making it in genuine cast iron, with a self-closing door and 20-year guarantee as standard. Because even small stoves deserve high quality. A fact that is also reflected in its efficiency, which is over 80 per cent. The stove can be used in Smoke Control Areas.*

---

## K700-SERIE.

*K700 ist unser Neuzugang und der kleinste Kamin in unserem Sortiment. Natürlich ist er ebenfalls aus echtem Gusseisen mit einer selbstschließenden Tür gefertigt und wir gewähren standardmäßig 20 Jahre Garantie. Selbst kleinste Kamine verdienen eine hohe Qualität. Dies zeigt sich nicht zuletzt im hohen Wirkungsgrad, der bei mehr als 80% liegt.*

---

## SÉRIE K700.

*K700, notre poêle le plus récent, est le plus petit de notre gamme. Mais cela ne nous empêche pas de le fabriquer en fonte véritable, avec une porte autofermante et une garantie de 20 ans de série. Car même les petits poêles à bois méritent une qualité élevée. Ceci se traduit notamment par le rendement, qui est supérieur à 80 pour cent.*





#### K700

K700 is an innovative cast iron stove. Among other things it is equipped with a self-closing door, and despite its small size its efficiency can reach over 80 per cent.

#### K700

Bei K700 handelt es sich um einen innovativen Gusseisenkamin. Unter anderem ist er mit einer selbstschließenden Tür ausgestattet. Trotz seiner geringen Größe liegt der Wirkungsgrad bei mehr als 80%.

#### K700

K700 est un poêle en fonte innovant. Il est notamment équipé d'une porte autofermante et son rendement est élevé pour sa petite taille, puisqu'il dépasse les 80 pour cent.



#### K700 SOAPSTONE TOP

This is essentially the same stove as the standard K700. The difference is in the top, which is made from soapstone for even better heat retention.

#### K700 SPECKSTEINOBERTEIL

Diese Version entspricht im Grunde genommen der Standardausführung von K700. Der Unterschied besteht darin, dass das Oberteil aus Speckstein gefertigt ist, was einer besseren Wärmespeicherung dient.

#### K700 DESSUS EN PIERRE OLLAIRE

C'est à la base le même poêle que le K700 en version standard. La différence réside dans le dessus, qui est ici en pierre ollaire, pour une capacité d'accumulation de chaleur supérieure.



DECOR DOOR  
DEKORTÜR  
PORTE DÉCOR

### STOVE FACTS

POWER (kW) **4-9**  
EFFICIENCY (%) **83**

### KAMINFAKTEN

LEISTUNG (kW) **4-9**  
WIRKUNGSGRAD (%) **83**

### CARACTÉRISTIQUES DU FOYER

PUISSANCE (kW) **4-9**  
RENDEMENT (%) **83**



## K800 SERIES.

*K800 was designed by the prize-winning Formacy Design agency and was inspired by modern interiors and everyday objects such as lamps and wine glasses. Because it is cast in a mould we were able to combine precisely the design we wanted with the durability and character that only cast iron can deliver.*

*The stove can be used in Smoke Control Areas.*

---

## K800-SERIE.

*K800 wurde vom preisgekrönten Unternehmen Formacy Design entworfen, das sich dafür von moderner Einrichtung und Alltagsgegenständen wie z.B. Lampen und Weingläsern inspirieren ließ. Bei dieser Konstruktion handelt es sich um Formguss. Daher können wir genau das Design mit der Haltbarkeit und dem Charakter kombinieren, wie dies nur Gusseisen bietet.*

---

## SÉRIE K800.

*K800, conçu par l'agence primée Formacy Design, s'inspire à la fois d'un style d'aménagement intérieur moderne et d'objets quotidiens courants, tels qu'une lampe et un verre à vin. Grâce à la technique du moulage en forme, nous pouvons obtenir exactement le design voulu, avec la durabilité et le caractère spécifiques de la fonte.*



#### K815

K815 is a fully cast design that incorporates innovative technology. The shape of the base is inspired by the stem of a wine glass.

#### K815

Bei K815 handelt es sich um eine Konstruktion aus einem Guss mit innovativer Technologie. Der Kaminsockel wurde von der Form eines Weinglases inspiriert.

#### K815

K815 est une construction entièrement moulée, associée à une technique innovante. Le pied du foyer s'inspire de la forme d'un verre à vin.



#### K816

K816 builds on the same technology as other models in the K800 series. The difference is the base, which in this case is a sturdy plinth in cast iron.

#### K816

K816 basiert auf derselben Technologie wie die anderen Modelle der K800-Serie. Der Sockel unterscheidet sich jedoch. Er besteht in diesem Fall aus massivem Gusseisen.

#### K816

K816 repose sur la même technique que les autres modèles de la série K800. La différence réside dans le pied, constitué ici d'un robuste socle en fonte.

#### K800 WITH FOLLOWING OPTIONS:



Soapstone top



Soapstone surround

#### K800 IST IN FOLGENDEN OPTIONALEN VARIANTEN ERHÄLTICH:



Specksteinoberseite



Specksteineinfassung

#### K800 AVEC OPTIONS SUIVANTES:



Plaque supérieure en pierre ollaire



Habillage en pierre ollaire

#### STOVE FACTS

POWER (kW)	<b>3-9</b>
EFFICIENCY (%)	<b>80</b>

#### KAMINFAKTEN

LEISTUNG (kW)	<b>3-9</b>
WIRKUNGSGRAD (%)	<b>80</b>

#### CARACTÉRISTIQUES DU FOYER

PUISSANCE (kW)	<b>3-9</b>
RENDEMENT (%)	<b>80</b>



## K1100 SERIES.

*K1100 is one of our newest stoves and reflects the same heritage as all our products: a stove in genuine cast iron.  
But in this case we have also explored alternative materials for the surround – such as high-quality glass.  
The smart design combines traditional cast iron with fresh thinking, and delivers an efficiency of 81 per cent.  
The stove can be used in Smoke Control Areas.*

---

## K1100-SERIE.

*K1100 ist einer unserer neuesten Kaminöfen. Er verkörpert dieselbe Tradition wie alle unsere Produkte: ein Kaminofen aus echtem Gusseisen. Für die Materialien der Einfassung, wie z.B. exklusives Glas, haben wir eine intensive Forschung betrieben. Das durchdachte Design vereint Gusseisentradition mit Innovation und sorgt für einen Wirkungsgrad von 81%.*

---

## SÉRIE K1100.

*K1100, l'un de nos plus récents poêles, bénéficie du même héritage que tous nos autres produits : un foyer en fonte véritable. Nous nous sommes par contre permis d'explorer d'autres matériaux pour l'habillage, par exemple un vitrage luxueux. Une nouvelle conception permet d'associer la fonte traditionnelle avec une solution innovante, ce qui permet d'obtenir un rendement de 81 pour cent.*





#### K1110

K1110 is constructed in genuine cast iron with a steel plate surround and glass top. New technology makes it one of the most efficient stoves on the market (efficiency of 81 per cent). Glass side panels and a glass front are options.

#### K1110

Bei K1110 handelt es sich um eine genuine Gusseisenkonstruktion mit einer Einfassung aus Stahl und einer Oberseite aus Glas. Dank innovativer Technologie zählt das Modell zu den marktweit leistungsfähigsten Kaminen (Wirkungsgrad: 81%). Seitenverglasung und Glasfront sind optional erhältlich.

#### K1110

K1110 est une construction en fonte authentique, avec un habillage métallique et une partie supérieure vitrée. Grâce à une technique nouvelle, ce modèle est l'un des poêles à bois les plus efficaces du marché (rendement de 81 pour cent). Vitre latérale et façade vitrée en option.



#### K1120

In contrast to K1110, the K1120 has a high-gloss piano finish. Glass side panels and a glass front are options.

#### K1120

K1120 unterscheidet sich von K1110 durch seine Oberfläche in Klavierlackoptik. Seitenverglasung und Glasfront sind optional erhältlich.

#### K1120

K1120 se distingue de K1110 par une surface laquée piano. Vitre latérale et façade vitrée en option.



#### K1130

In contrast to K1110, the steel surround on K1130 is finished in white. Glass side panels and a glass front are options.

#### K1130

K1130 unterscheidet sich von K1110 durch die weiße Oberflächengestaltung der Stahleinfassung. Seitenverglasung und Glasfront sind optional erhältlich.

#### K1130

K1130 se distingue de K1110 par la surface blanche de l'habillage métallique. Vitre latérale et façade vitrée en option.



#### K1140

In contrast to K1110, the steel surround on K1140 has a champagne finish. Glass side panels and a glass front are options.

#### K1140

K1140 unterscheidet sich von K1110 durch die champagnerfarbene Oberflächengestaltung der Stahleinfassung. Seitenverglasung und Glasfront sind optional erhältlich.

#### K1140

K1140 se différencie de K1110 par la surface couleur champagne de l'habillage métallique. Vitre latérale et façade vitrée en option.

### STOVE FACTS

POWER (kW) **4-9**  
EFFICIENCY (%) **81**

### KAMINFAKTEN

LEISTUNG (kW) **4-9**  
WIRKUNGSGRAD (%) **81**

### CARACTÉRISTIQUES DU FOYER

PUISSANCE (kW) **4-9**  
RENDEMENT (%) **81**



## MASONRY STOVES.

*A modern interpretation of the open fireplace. That's how we see our masonry stoves. And we believe you will agree, when you see how the large cast iron doors make the fire a central feature no matter where you are in the room. But the high thermal output of our masonry stoves also make them a reliable heat source that is designed to retain the heat in your home, instead of wasting it up the chimney.*

---

## GEMAUERTE KAMINE.

*Eine moderne Kamininterpretation. So sehen wir unsere gemauerten Kamine. Genau wie Sie vermutlich. Die großen Gusseisentüren bieten ein noch imposanteres Feuererlebnis, wo auch immer Sie sich im Raum aufhalten. Gleichzeitig macht diese beeindruckende Leistung unsere gemauerten Kamine zu zuverlässigen Wärmequellen. Damit die Wärme im Haus bleibt, statt durch den Schornstein zu entweichen.*

---

## POÊLES DE MAÇONNERIE.

*Une interprétation moderne de la cheminée ouverte. C'est ainsi que nous voyons nos poêles de maçonnerie. Et probablement vous aussi, quand vous découvrirez les grandes portes en fonte qui vous laissent profiter du spectacle du feu, où que vous vous trouviez dans la pièce. En même temps, du fait de leur puissance élevée, les poêles de maçonnerie sont des sources de chaleur fiables, construites pour que la chaleur reste dans la maison au lieu de s'en aller par la cheminée.*





**K10**  
K10 combines solidity with versatility. This is a sturdily built masonry stove, but with slimmer dimensions that make it ideal for smaller rooms too. Its traditional styling is similar in many ways to its bigger brother, the K20. There is a choice of doors to suit your fireplace, see page 13 for options.

**K10**  
Bei K10 kombinieren wir das Gediegene mit dem Flexiblen. Ein leistungsfähiger gemauerter Kamin, der sich aufgrund seiner kompakten Außenabmessungen selbst in kleinere Räume einfügt. Mit seiner klassischen Formgebung ähnelt K10 in vielerlei Hinsicht seinem Geschwistermodell K20. Sie können zwischen verschiedenen Türen für Ihren Kaminofen wählen, siehe Seite 13.

**K10**  
Avec K10, nous combinons le solide et le flexible. Un poêle de maçonnerie puissant, mais avec des dimensions extérieures allégées, lui permettant de s'intégrer parfaitement dans les petites pièces. Avec son design classique, K10 ressemble beaucoup à son grand frère K20. Le poêle peut être choisi avec différentes portes, voir les versions possibles en page 13.

#### STOVE FACTS K10

POWER (kW)	<b>4-9</b>
EFFICIENCY (%)	<b>80</b>
COOL-DOWN TIME (h)	<b>&lt;9</b>

#### STOVE FACTS K20/K21

POWER (kW)	<b>5-10</b>
EFFICIENCY (%)	<b>80</b>
COOL-DOWN TIME (h)	<b>&lt;11</b>

*Calculated after operating at maximum output for 4 hours.*



**K20**  
With its elegant lines and ingenious detailing, the K20 is reminiscent of a traditional open fireplace. Despite its looks, however, the actual design is anything but traditional. Modern technology makes the K20 a highly effective heat source. The spacious, genuine cast iron hearth delivers a power output of up to 10 kW and, coupled with its big glass doors, allows the fire inside to be shown off to full visual effect.

**K20**  
Mit seiner eleganten Formensprache und den ausgeklügelten Details erinnert K20 an klassische Kamine. Die Konstruktion ist jedoch alles andere als klassisch. Moderne Technik macht K20 zu einer hocheffizienten Wärmequelle. Die geräumige Feuerstätte aus massivem Gusseisen erreicht eine Leistung von bis zu 10 kW und bringt zudem mit seiner großzügigen Verglasung die Pracht des Feuers voll zur Geltung.

**K20**  
Avec ses formes élégantes et ses détails astucieux, K20 fait penser à une cheminée classique. Malgré cela, sa conception est toute autre que classique. Faisant appel à des techniques modernes, K20 est une source de chaleur hautement efficace. Le vaste foyer en fonte épaisse donne une puissance maximale de 10 kW. En même temps, ses grandes portes vitrées permettent de bien voir le feu.

#### KAMINFAKTEN K10

LEISTUNG (kW)	<b>4-9</b>
WIRKUNGSGRAD (%)	<b>80</b>
ABKÜHLZEIT (h)	<b>&lt;9</b>

#### KAMINFAKTEN K20/K21

LEISTUNG (kW)	<b>5-10</b>
WIRKUNGSGRAD (%)	<b>80</b>
ABKÜHLZEIT (h)	<b>&lt;11</b>

*Berechnet für das Befeuern über 4 h bei maximaler Leistung.*



**K21**  
K21 is basically the same masonry stove as K20, but is designed to be placed in a corner.

**K21**  
K21 entspricht im Wesentlichen dem gemauerten Kamin K 20. Doch dieses Modell lässt sich in einer Ecke aufstellen.

**K21**  
K21 est à la base le même poêle de maçonnerie que le K20, mais il est conçu pour être placé dans un angle de pièce.

#### CARACTÉRISTIQUES DU FOYER K10

PUISSANCE (kW)	<b>4-9</b>
RENDEMENT (%)	<b>80</b>
TEMPS DE REFROIDISSEMENT (h)	<b>&lt;9</b>

#### CARACTÉRISTIQUES DU FOYER K20/K21

PUISSANCE (kW)	<b>5-10</b>
RENDEMENT (%)	<b>80</b>
TEMPS DE REFROIDISSEMENT (h)	<b>&lt;11</b>

*Calculé pour une combustion à puissance maximale pendant 4 heures.*



## THE WORLD'S COSIEST HEARTH.

*Our inserts are made from genuine cast iron and are suitable for all types of open fireplaces. The generous hearth and efficient combustion system make our inserts very effective heat sources. In fact our new inserts are the most efficient inserts on the market for open fireplaces, with an efficiency of 83 per cent.*

*SK1001 and SK1002 can be used in Smoke Control Areas.*

---

## DAS GEMÜTLICHSTE FEUERSPEKTAKEL DER WELT.

*Unsere Einsätze sind aus reinem Gusseisen gefertigt und eignen sich für alle offenen Kamine. Die geräumige Feuerstelle sowie das effiziente Verbrennungssystem verwandeln unsere Einsätze in effiziente Wärmequellen.*

*In der Tat zählen unsere neuen Einsätze zu den effektivsten für offene Kamine auf dem Markt.*

*Sie zeichnen sich durch einen Wirkungsgrad von 83% aus.*

---

## UNE RÉBELLION BIEN SYMPATHIQUE CONTRE L'ÉLECTRICITÉ.

*Nos inserts de foyer sont fabriqués en fonte authentique et conviennent à tous les types de cheminée. Le vaste foyer et le système de combustion performant font de nos inserts de foyer des sources de chauffage efficaces. Le fait est que nos nouveaux inserts de cheminée sont les plus efficaces du marché, avec un rendement de 83 pour cent.*





SK1001/SK2001  
Models SK1001 and SK2001 have two self-closing doors with curved glass.

SK1001/SK2001  
Die Modelle SK1001/SK2001 verfügen über zwei selbstschließende Türen mit gewölbtem Glas.

SK1001/SK2001  
Le modèle SK1001/SK2001 a deux portes autofermantes avec vitres arrondies.



SK1002/SK2002  
Models SK1002 and SK2002 have a single self-closing door with curved glass.

SK1002/SK2002  
Die Modelle SK1002/SK2002 verfügen über eine selbstschließende Tür mit gewölbtem Glas.

SK1002/SK2002  
Le modèle SK1002/SK2002 a une porte autofermante avec vitre arrondie.

#### STOVE FACTS SK1000

POWER (kW)	<b>4-9</b>
EFFICIENCY (%)	<b>83</b>
WEIGHT (KG)	<b>100</b>

#### KAMINFAKTEN SK1000

LEISTUNG (kW)	<b>4-9</b>
WIRKUNGSGRAD (%)	<b>83</b>
GEWICHT (KG)	<b>100</b>

#### CARACTÉRISTIQUES DU FOYER SK1000

PUISSANCE (kW)	<b>4-9</b>
RENDEMENT (%)	<b>83</b>
POIDS (KG)	<b>100</b>

#### STOVE FACTS SK2000

POWER (kW)	<b>5-10</b>
EFFICIENCY (%)	<b>83</b>
WEIGHT (KG)	<b>125</b>

#### KAMINFAKTEN SK2000

LEISTUNG (kW)	<b>5-10</b>
WIRKUNGSGRAD (%)	<b>83</b>
GEWICHT (KG)	<b>125</b>

#### CARACTÉRISTIQUES DU FOYER SK2000

PUISSANCE (kW)	<b>5-10</b>
RENDEMENT (%)	<b>83</b>
POIDS (KG)	<b>125</b>



## TRADITIONAL DESIGN - NEW TECHNOLOGY.

*Our tile stoves have an impressive efficiency of 86 per cent, which is one of the highest efficiency values ever measured. They are also a great choice for the environment. Emissions are very low and they comfortably meet the strictest environmental requirements.*

---

## DESIGN DER GUSTAVIANISCHEN EPOCHE. INNOVATIVE TECHNOLOGIE.

*Unsere Kachelöfen zeichnen sich durch einen Wirkungsgrad von 86% aus. Damit weisen sie einen der höchsten jemals gemessenen Werte überhaupt auf. Eine gute Wahl für unsere Umwelt also. Die Emissionen sind äußerst gering und übertreffen die strengsten Umweltauflagen bei weitem.*

---

## DESIGN GUSTAVIEN. NOUVELLE TECHNIQUE.

*Nos poêles de faïence ont un rendement élevé, 86 pour cent, ce qui est l'une des valeurs les plus élevées jamais atteintes. C'est également un choix excellent pour l'environnement. Les rejets, extrêmement faibles, sont largement conformes aux exigences environnementales les plus rigoureuses.*





#### CHRISTINEBERG

Christineberg fuses nostalgic design with modern technology. Taking inspiration from the Gustavian style of the late eighteenth century and combining it with a design developed in partnership with KTH Royal Institute of Technology in Stockholm, this is a tile stove that epitomises generations of Swedish craftsmanship and delivers first-class heat output. Christineberg is easy to install and accommodate – it fits equally well against a straight wall or in a corner.

#### 🔥 STOVE FACTS

POWER (kW)	<b>10</b>
EFFICIENCY (%)	<b>86</b>
COOL-DOWN TIME (h)	<b>&lt;24</b>

*Calculated after operating at maximum output for 4 hours.*

#### CHRISTINEBERG

Christineberg verbindet nostalgisches Design mit moderner Technologie. Traditionen und Komponenten wurden der gustavianischen Epoche im 18. Jahrhundert entlehnt. Die Konstruktion wurde in Zusammenarbeit mit der Königlichen Technischen Hochschule Stockholm entwickelt. Dieser Kachelofen vermittelt einen Eindruck traditioneller schwedischer Handwerkskunst und steht für eine Leistung in absoluter Spitzenklasse. Christineberg lässt sich einfach montieren und positionieren. Das Modell passt sowohl an gerade Wände als auch in Eckbereiche.

#### 🔥 KAMINFAKTEN

LEISTUNG (kW)	<b>10</b>
WIRKUNGSGRAD (%)	<b>86</b>
ABKÜHLZEIT (h)	<b>&lt;24</b>

*Berechnet für das Befeuern über 4 h bei maximaler Leistung.*

#### CHRISTINEBERG

Christineberg est un mariage harmonieux entre design nostalgique et technique moderne. Avec des origines et des composants issus de la période gustavienne du XVIIIe siècle et une conception développée en collaboration avec l'école d'ingénieurs « Kungliga Tekniska Högskolan » de Stockholm, ce poêle en faïence est le fruit de la tradition artisanale suédoise la plus classique et offre un rendement des plus élevés qui soient. Christineberg est facile à installer et à placer, que ce soit le long d'un mur droit ou dans un angle.

#### 🔥 CARACTÉRISTIQUES DU FOYER

PUISSANCE (kW)	<b>10</b>
RENDEMENT (%)	<b>86</b>
TEMPS DE REFROIDISSEMENT (h)	<b>&lt;24</b>

*Calculé pour une combustion à puissance maximale pendant 4 heures.*

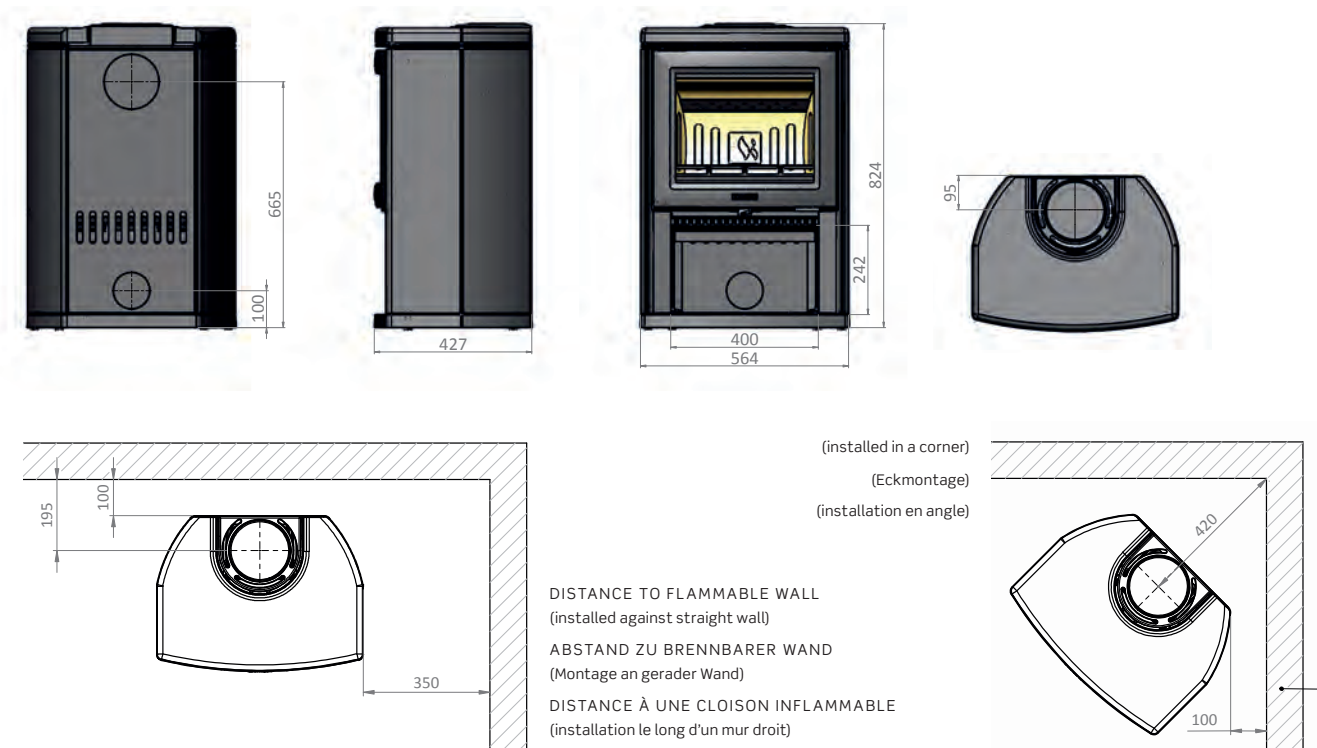

## K700

WIDTH X HEIGHT X DEPTH	564 x 824 x 427 mm	FLUE	Ø 125
WEIGHT	ca 170 kg	POWER	4–9 kW
FLOOR CONSTRUCTION	Wood joists	FUEL	Wood
HEIGHT TO REAR OUTLET (CENTRE)	665 mm	NORDIC ECOLABEL NO.	378016
EFFICIENCY	83%		

## K700

BREITE X HÖHE X TIEFE	564 x 824 x 427 mm	SCHORNSTEIN	Ø 125
GEWICHT	ca 170 kg	LEISTUNG	4–9 kW
UNTERGRUND	Holzbalken	BRENNSTOFF	Brennholz
HÖHE BIS ZUM RÜCKS. ANSCHL. (MITTE)	665 mm	SVANEN-LIZENZNR.	378016
WIRKUNGSGRAD	83%		

## K700

LARGEUR X HAUTEUR X PROFONDEUR	564 x 824 x 427 mm	CHEMINÉE	Ø 125
POIDS	env. 170 kg	PUISSANCE	4–9 kW
SUPPORT	Solivage bois	COMBUSTIBLE	Bois
HAUTEUR À RACCORDEMENT ARRIÈRE (CENTRE)	665 mm	«SVANEN» NO. LIC.	378016
RENDEMENT	83%		

## ACCESSORIES

FLOOR GLASS/FLOOR PLATE  
HOB  
EXTERIOR AIR INTAKE

## OPTIONS

SOAPSTONE TOP  
DECOR DOOR

## ZUBEHÖR

GLASBODEN/BODENBLECH  
KOCHPLATTE  
AUSSENLUFTANSCHLUSS

## OPTIONAL

SPECKSTEINOBERSEITE  
DEKORTÜR

## ACCESSOIRES

VITRE DE SOL/PLAQUE MÉTALLIQUE DE SOL  
PLAQUE DE CUISSON  
RACCORDEMENT À L'AIR EXTÉRIEUR

## OPTIONS

PLAQUE SUPÉRIEURE EN PIERRE OLLAIRE  
PORTE DÉCOR

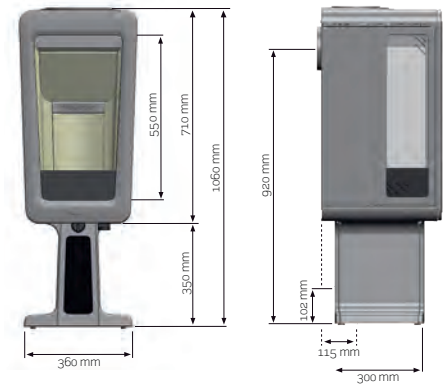
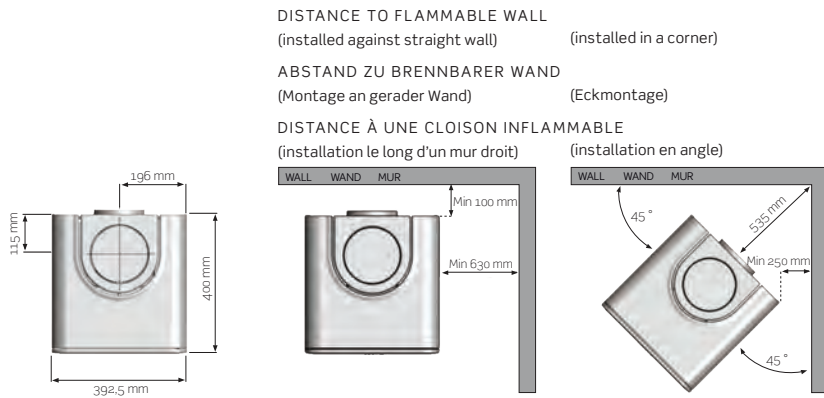

### K815

WIDTH X HEIGHT X DEPTH	392,5x1060x400 mm
FLOOR CONSTRUCTION	Wood joists
HEIGHT TO REAR OUTLET (CENTRE)	920 mm (926 mm*)
EFFICIENCY	Approx 80%
HEIGHT OF HEARTH	710 mm
HEIGHT OF BASE	350 mm
WEIGHT	Approx 125-135 kg
FLUE	Ø 150
POWER	3-9 kW
FUEL	Wood
NORDIC ECOLABEL NO.	378016

### K815

BREITE X HÖHE X TIEFE	392,5x1060x400 mm
UNTERGRUND	Holzbalken
HÖHE BIS ZUM RÜCKS. ANSCHL. (MITTE)	920 mm (926 mm*)
WIRKUNGSGRAD	ca 80%
FEUERSTELLENHÖHE	710 mm
SOCKELHÖHE	350 mm
GEWICHT	ca 125-135 kg
SCHORNSTEIN	Ø 150
LEISTUNG	3-9 kW
BRENNSTOFF	Brennholz
SVANEN-LIZENZNR.	378016

### K815

LARGEUR X HAUTEUR X PROFONDEUR	392,5x1060x400 mm
SUPPORT	Solivage bois
HAUTEUR À RACCORDEMENT ARRIÈRE (CENTRE)	920 mm (926 mm*)
RENDEMENT	env. 80%
HAUTEUR FOYER	710 mm
HAUTEUR SOCLE	350 mm
POIDS	env. 125-135 kg
CHEMINÉE	Ø 150
PUISSANCE	3-9 kW
COMBUSTIBLE	Bois
«SVANEN» NO. LIC.	378016

### K816

WIDTH X HEIGHT X DEPTH	392,5x1145 x 400 mm
FLOOR CONSTRUCTION	Wood joists
HEIGHT TO REAR OUTLET (CENTRE)(CENTRUM)	1006 mm (1012 mm*)
EFFICIENCY	Approx 80%
HEIGHT OF HEARTH	710 mm
HEIGHT OF BASE	430 mm
WEIGHT	Approx 140-150 kg
FLUE	Ø 150
POWER	3-9 kW
FUEL	Wood
NORDIC ECOLABEL NO.	378016

### K816

BREITE X HÖHE X TIEFE	392,5x1145 x 400 mm
UNTERGRUND	Holzbalken
HÖHE BIS ZUM RÜCKS. ANSCHL. (MITTE)	1006 mm (1012 mm*)
WIRKUNGSGRAD	ca 80%
FEUERSTELLENHÖHE	710 mm
SOCKELHÖHE	430 mm
GEWICHT	ca 140-150 kg
SCHORNSTEIN	Ø 150
LEISTUNG	3-9 kW
BRENNSTOFF	Brennholz
SVANEN-LIZENZNR.	378016

### K816

LARGEUR X HAUTEUR X PROFONDEUR	392,5x1145 x 400 mm
SUPPORT	Solivage bois
HAUTEUR À RACCORDEMENT ARRIÈRE (CENTRE)	1006 mm (1012 mm*)
RENDEMENT	env. 80%
HAUTEUR FOYER	710 mm
HAUTEUR SOCLE	430 mm
POIDS	env. 140-150 kg
CHEMINÉE	Ø 150
PUISSANCE	3-9 kW
COMBUSTIBLE	Bois
«SVANEN» NO. LIC.	378016

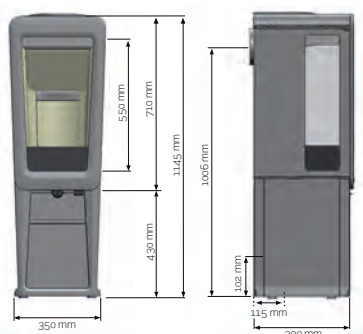

### ACCESSORIES

FLOOR GLASS/FLOOR PLATE  
HOB  
DECOR DOOR  
EXTERIOR AIR INTAKE

### OPTIONS

SELF-REGULATING DAMPER

### ZUBEHÖR

GLASBODEN/BODENBLECH  
KOCHPLATTE  
DEKORTÜR  
AUSSENLUFTANSCHLUSS

### OPTIONAL

SELBSTREGULIERENDE KLAPPE

### ACCESSOIRES

VITRE DE SOL/PLAQUE MÉTALLIQUE DE SOL  
PLAQUE DE CUISSON  
PORTE DÉCOR  
RACCORDEMENT À L'AIR EXTÉRIEUR

### OPTIONS

CLAPET AUTORÉGLABLE



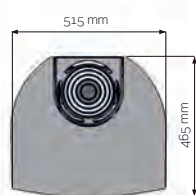
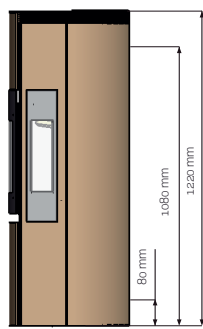
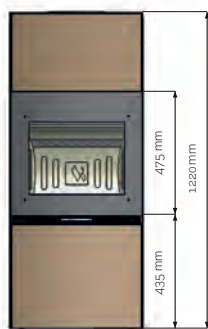

DISTANCE TO FLAMMABLE WALL  
(installed against straight wall)

ABSTAND ZU BRENNBARER WAND  
(Montage an gerader Wand)

DISTANCE À UNE CLOISON INFLAMMABLE  
(installation le long d'un mur droit)

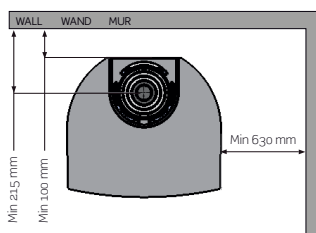

(installed in a corner)

(Eckmontage)

(installation en angle)

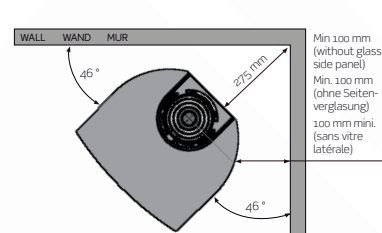

## K1100

WIDTH X HEIGHT X DEPTH	515 x 1220 x 465 mm	FLUE	Ø 150
WEIGHT	ca 130 kg	POWER	4-9 kW
FLOOR CONSTRUCTION	Wood joists	FUEL	Wood
HEIGHT TO REAR OUTLET (CENTRE)	1080 mm	NORDIC ECOLABEL NO.	378016
EFFICIENCY	81 %		

## K1100

BREITE X HÖHE X TIEFE	515 x 1220 x 465 mm	SCHORNSTEIN	Ø 150
GEWICHT	ca 130 kg	LEISTUNG	4-9 kW
UNTERGRUND	Holzbalken	BRENNSTOFF	Brennholz
HÖHE BIS ZUM RÜCKS. ANSCHL. (MITTE)	1080 mm	SVANEN-LIZENZNR.	378016
WIRKUNGSGRAD	81 %		

## K1100

LARGEUR X HAUTEUR X PROFONDEUR	515 x 1220 x 465 mm	CHEMINÉE	Ø 150
POIDS	env. 130 kg	PUISSANCE	4-9 kW
SUPPORT	Solvage bois	COMBUSTIBLE	Bois
HAUTEUR À RACCORDEMENT ARRIÈRE (CENTRE)	1080 mm	«SVANEN» NO. LIC.	378016
RENDEMENT	81 %		

## ACCESSORIES

FLOOR GLASS/FLOOR PLATE  
HOB  
EXTERIOR AIR INTAKE  
THERMAL STORE

## ZUBEHÖR

GLASBODEN/BODENBLECH  
KOCHPLATTE  
AUSSENLUFTANSCHLUSS  
WÄRMESPEICHER

## ACCESSOIRES

VITRE DE SOL/PLAQUE MÉTALLIQUE DE SOL  
PLAQUE DE CUISSON  
RACCORDEMENT À L'AIR EXTÉRIEUR  
ACCUMULATEUR DE CHALEUR

## OPTIONS

GLASS SIDE PANELS  
GLASS FRONT

## OPTIONAL

SEITENVERGLASUNG  
GLASFRONT

## OPTIONS

VITRE LATÉRALE  
FAÇADE VITRÉE

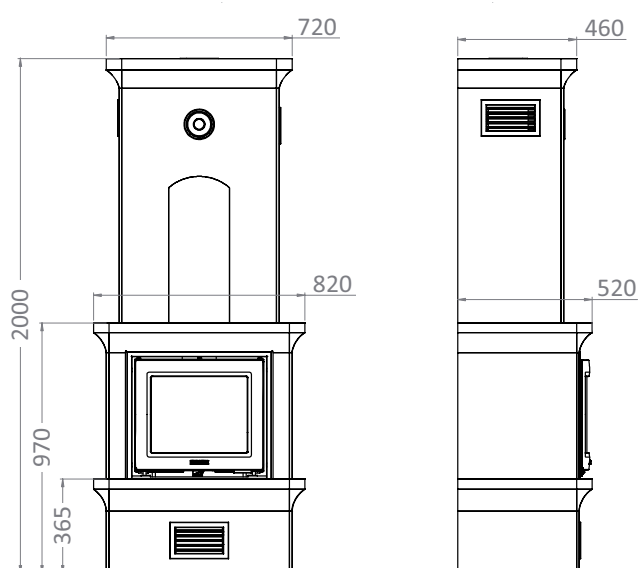

### K10

WIDTH X HEIGHT X DEPTH	700 x 2000 x 460 mm	WEIGHT	Approx 550 kg
FLOOR CONSTRUCTION	Concrete foundation	FLUE	Ø 150
HEIGHT TO REAR OUTLET (CENTRE)	1740 mm	POWER	Up to 9 kW
EFFICIENCY	80%	COOL-DOWN TIME	Up to 9 hrs
FUEL	Wood	STANDARD	EN 13240

### K10

BREITE X HÖHE X TIEFE	700 x 2000 x 460 mm	GEWICHT	ca 550 kg
UNTERGRUND	Fundament	SCHORNSTEIN	Ø 150
HÖHE BIS ZUM RÜCKS. ANSCHL. (MITTE)	1740 mm	LEISTUNG	Bis zu 9 kW
WIRKUNGSGRAD	80%	ABKÜHLUNGSZEIT	Bis zu 9 h
BRENNSTOFF	Brennholz	STANDARD	EN 13240

### K10

LARGEUR X HAUTEUR X PROFONDEUR	700 x 2000 x 460 mm	POIDS	env. 550 kg
SUPPORT	Fondation	CHEMINÉE	Ø 150
HAUTEUR À RACCORDEMENT ARRIÈRE (CENTRE)	1740 mm	PUISSANCE	Jusqu'à 9 kW
RENDEMENT	80%	TEMPS DE REFROIDISSEMENT	Jusqu'à 9 h
COMBUSTIBLE	Bois	STANDARD	EN 13240

### ACCESSORIES

INSERT WITH TWO DOORS

### ZUBEHÖR

KAMIN MIT 2 TÜREN

### ACCESSOIRES

FOYER AVEC 2 PORTES

### OPTIONS

STONE FLOOR SURROUND / FLOOR PLATE.  
EXTERIOR AIR INTAKE  
FAN WITH SPEED CONTROL  
FIRE PROOF WALL

### OPTIONAL

STEINBODEN/BODENPLATTE.  
AUSSENLUFTANSCHLUSS  
VENTILATOR MIT DREHZAHLREGELUNG  
FEUERFESTE WAND

### OPTIONS

PIERRE DE SOL/PLAQUE MÉTALLIQUE DE SOL  
RACCORDEMENT À L'AIR EXTÉRIEUR  
VENTILATEUR AVEC RÉGULATEUR DE RÉGIME  
CLOISON PARE-FEU

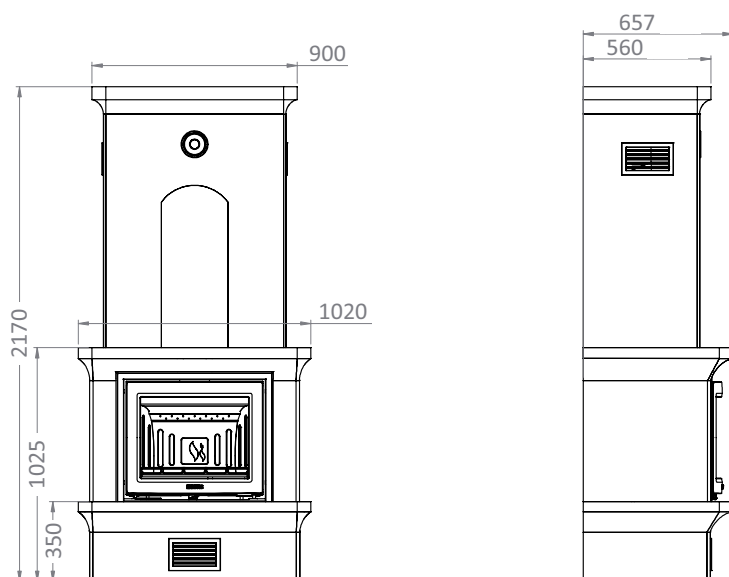

## K20

WIDTH X HEIGHT X DEPTH	900 x 2170 x 560 mm	WEIGHT	Approx 850 kg
FLOOR CONSTRUCTION	Concrete foundation	FLUE	Ø 150
HEIGHT TO REAR OUTLET (CENTRE)	1875 mm	POWER	Up to 10 kW
EFFICIENCY	80%	COOL-DOWN TIME	Up to 1 hrs
FUEL	Wood	STANDARD	EN 13240

## K20

BREITE X HÖHE X TIEFE	900 x 2170 x 560 mm	GEWICHT	ca 850 kg
UNTERGRUND	Fundament	SCHORNSTEIN	Ø 150
HÖHE BIS ZUM RÜCKS. ANSCHL. (MITTE)	1875 mm	LEISTUNG	Bis zu 10 kW
WIRKUNGSGRAD	80%	ABKÜHLUNGSZEIT	Bis zu 11 h
BRENNSTOFF	Brennholz	STANDARD	EN 13240

## K20

LARGEUR X HAUTEUR X PROFONDEUR	900 x 2170 x 560 mm	POIDS	env. 850 kg
SUPPORT	Fondation	CHEMINÉE	Ø 150
HAUTEUR À RACCORDEMENT ARRIÈRE (CENTRE)	1875 mm	PUISSANCE	Jusqu'à 10 kW
RENDEMENT	80%	TEMPS DE REFROIDISSEMENT	Jusqu'à 11 h
COMBUSTIBLE	Bois	STANDARD	EN 13240

## ACCESSORIES

INSERT WITH TWO DOORS

## OPTIONS

STONE FLOOR SURROUND / FLOOR PLATE.  
EXTERIOR AIR INTAKE  
FAN WITH SPEED CONTROL  
FIRE PROOF WALL

## ZUBEHÖR

KAMIN MIT 2 TÜREN

## OPTIONAL

STEINBODEN/BODENPLATTE.  
AUSSENLUFTANSCHLUSS  
VENTILATOR MIT DREHZAHLESTEUERUNG  
FEUERFESTE WAND

## ACCESSOIRES

FOYER AVEC 2 PORTES

## OPTIONS

PIERRE DE SOL/PLAQUE MÉTALLIQUE DE SOL  
RACCORDEMENT À L'AIR EXTÉRIEUR  
VENTILATEUR AVEC RÉGULATEUR DE RÉGIME  
CLOISON PARE-FEU



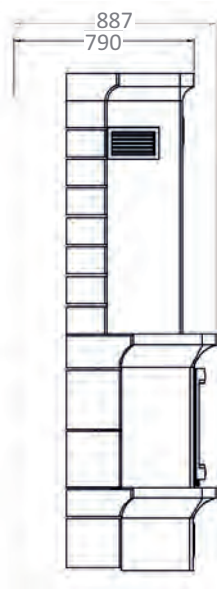
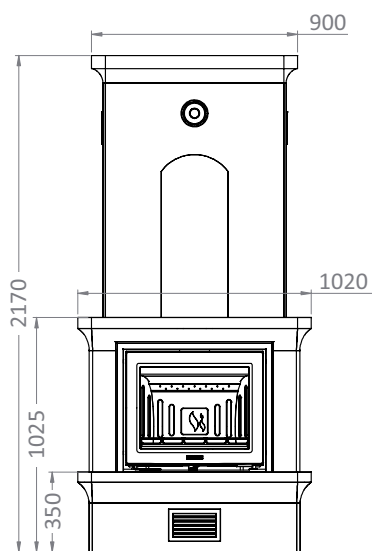

### K21

WIDTH X HEIGHT X DEPTH	900 x 2170 x 790 mm	WEIGHT	Approx 800 kg
FLOOR CONSTRUCTION	Concrete foundation	FLUE	Ø 150
HEIGHT TO REAR OUTLET (CENTRE)	1875 mm	POWER	Up to 10 kW
EFFICIENCY	80%	COOL-DOWN TIME	Up to 1 hrs
FUEL	Wood	STANDARD	EN 13240

### K21

BREITE X HÖHE X TIEFE	900 x 2170 x 790 mm	GEWICHT	ca 800 kg
UNTERGRUND	Fundament	SCHORNSTEIN	Ø 150
HÖHE BIS ZUM RÜCKS. ANSCHL. (MITTE)	1875 mm	LEISTUNG	Bis zu 10 kW
WIRKUNGSGRAD	80%	ABKÜHLUNGSZEIT	Bis zu 11 h
BRENNSTOFF	Brennholz	STANDARD	EN 13240

### K21

LARGEUR X HAUTEUR X PROFONDEUR	900 x 2170 x 790 mm	POIDS	env. 800 kg
SUPPORT	Fondation	CHEMINÉE	Ø 150
HAUTEUR À RACCORDEMENT ARRIÈRE (CENTRE)	1875 mm	PUISSANCE	Jusqu'à 10 kW
RENDEMENT	80%	TEMPS DE REFROIDISSEMENT	Jusqu'à 11 h
COMBUSTIBLE	Bois	STANDARD	EN 13240

### ACCESSORIES

INSERT WITH TWO DOORS

### OPTIONS

STONE FLOOR SURROUND / FLOOR PLATE.  
EXTERIOR AIR INTAKE  
FAN WITH SPEED CONTROL  
FIRE PROOF WALL

### ZUBEHÖR

KAMIN MIT 2 TÜREN

### OPTIONAL

STEINBODEN/BODENPLATTE.  
AUSSENLUFTANSCHLUSS  
VENTILATOR MIT DREHZAHLREGELUNG  
FEUERFESTE WAND

### ACCESSOIRES

FOYER AVEC 2 PORTES

### OPTIONS

PIERRE DE SOL/PLAQUE MÉTALLIQUE DE SOL  
RACCORDEMENT À L'AIR EXTÉRIEUR  
VENTILATEUR AVEC RÉGULATEUR DE RÉGIME  
CLOISON PARE-FEU

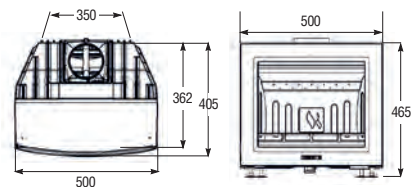

### model SK1000

WIDTH X HEIGHT X DEPTH	500 x 465 x 405* mm	WEIGHT	Approx 100 kg
EFFICIENCY	Approx 83%	FUEL	Wood
POWER	4-9 kW	NORDIC ECOLABEL NO.	378016

\* Add 15 mm for projecting outlet.

Add 5 mm to height measurements if adjustable feet are fitted.

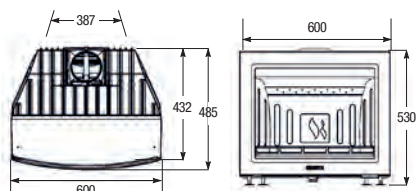

### model SK2000

WIDTH X HEIGHT X DEPTH	600 x 530 x 485* mm	WEIGHT	Approx 125 kg
EFFICIENCY	Approx 83%	FUEL	Wood
POWER	5-10 kW	NORDIC ECOLABEL NO.	378016

\* Add 15 mm for projecting outlet.

Add 5 mm to height measurements if adjustable feet are fitted.

## ACCESSORIES

DECOR SURROUND  
HOT AIR GRILLE  
DECOR GRILLE  
EXTERIOR AIR INTAKE  
INSTALLATION KIT  
STEEL FLUE  
INSERT FRAME  
45-DEGREE ELBOW

## ZUBEHÖR

DEKORRAHMEN  
WARMLUFTGITTER  
DEKORGITTER  
AUSSENLUFTANSCHLUSS  
INSTALLATIONSSET  
STAHLROHR  
STATIV ZUR FREIEN VERMAUERUNG  
ANSCHLUSSSTÜCK 45°

## ACCESSOIRES

HABILLAGE DÉCOR  
GRILLE À AIR CHAUD  
GRILLE DÉCOR  
RACCORDEMENT À L'AIR EXTÉRIEUR  
KIT D'INSTALLATION  
CONDUIT ACIER  
SUPPORT POUR MAÇONNERIE INDÉPENDANTE  
MANCHON À 45 DEGRÉS

### modell SK1000

BREITE X HÖHE X TIEFE	500 x 465 x 405* mm	GEWICHT	ca 100 kg
WIRKUNGSGRAD	ca 83%	BRENNSTOFF	Brennholz
LEISTUNG	4-9 kW	SVANEN-LIZENZNR.	378016

\* Plus 15 mm für hervorstehendes Anschlussstück.

Mit den verstellbaren Füßen lässt sich die Höhe um 5 mm erhöhen.

### modell SK2000

BREITE X HÖHE X TIEFE	600 x 530 x 485* mm	GEWICHT	ca 125 kg
WIRKUNGSGRAD	ca 83%	BRENNSTOFF	Brennholz
LEISTUNG	5-10 kW	SVANEN-LIZENZNR.	378016

\* Plus 15 mm für hervorstehendes Anschlussstück.

Mit den verstellbaren Füßen lässt sich die Höhe um 5 mm erhöhen.

### modèle SK1000

LARGEUR X HAUTEUR X PROFONDEUR	500 x 465 x 405* mm	POIDS	env. 100 kg
RENDEMENT	env. 83%	COMBUSTIBLE	Bois
PUISSANCE	4-9 kW	«SVANEN» (LE CYGNE), NO. LIC.	378016

\* 15 mm en plus pour dépassement du manchon.

Les pieds réglables permettent d'augmenter la hauteur de 5 mm.

### modèle SK2000

LARGEUR X HAUTEUR X PROFONDEUR	600 x 530 x 485* mm	POIDS	env. 125 kg
RENDEMENT	env. 83%	COMBUSTIBLE	Bois
PUISSANCE	5-10 kW	«SVANEN» (LE CYGNE), NO. LIC.	378016

\* 15 mm en plus pour dépassement du manchon.

Les pieds réglables permettent d'augmenter la hauteur de 5 mm.

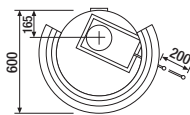
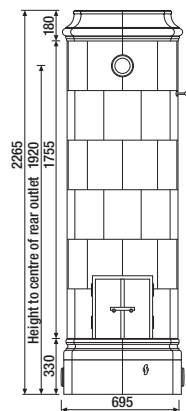

### christineberg

WIDTH X HEIGHT X DEPTH	695 x 2265 x 600 mm	WEIGHT	Approx 700 kg
FLOOR CONSTRUCTION	Concrete foundation	FLUE	Ø 150
HEIGHT TO REAR OUTLET (CENTRE)	1920 mm	POWER	10 kW
EFFICIENCY	86 %	COOL-DOWN TIME	Up to 24 hrs
FUEL	Wood	BUILDING PRODUCT CERT.	0171

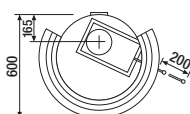
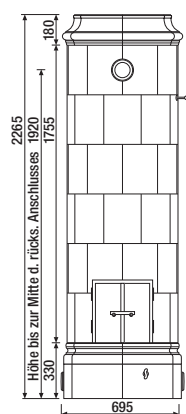

### christineberg

BREITE X HÖHE X TIEFE	695 x 2265 x 600 mm	GEWICHT	ca 700 kg
UNTERGRUND	Fundament	SCHORNSTEIN	Ø 150
HÖHE BIS ZUM RÜCKS. ANSCHL. (MITTE)	1920 mm	LEISTUNG	10 kW
WIRKUNGSGRAD	86 %	ABKÜHLUNGSZEIT	Bis zu 24 h
BRENNSTOFF	Brennholz	BAUPROD.ZERT.	0171

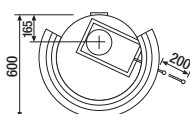
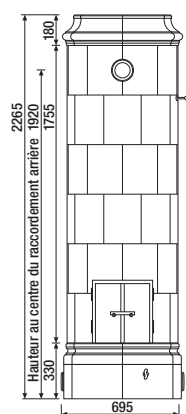

### christineberg

LARGEUR X HAUTEUR X PROFONDEUR	695 x 2265 x 600 mm	POIDS	env. 700 kg
SUPPORT	Fondation	CHEMINÉE	Ø 150
HAUTEUR À RACCORDEMENT ARRIÈRE (CENTRE)	1920 mm	PUISSANCE	10 kW
RENDEMENT	86 %	TEMPS DE REFROIDISSEMENT	Jusqu'à 24 h
COMBUSTIBLE	Bois	CERT. PROD. CONSTR.	0171

## ACCESSORIES

FLOOR PLATE

## OPTIONS

RAISED TILES  
EXTENDED TILES  
DECOR TILES

## ZUBEHÖR

BODENSCHUTZ

## OPTIONAL

KACHELRÖHUNG  
KACHELVERLÄNGERUNG  
DEKORVERKACHELUNG

## ACCESSOIRES

PROTECTION DE SOL

## OPTIONS

REHAUSSEMENT EN CARRELAGE  
PROLONGEMENT EN CARRELAGE  
CARRELAGE DÉCOR



