

# VITALS

КЕРІВНИЦТВО З ЕКСПЛУАТАЦІЇ

GRINDING TOOL

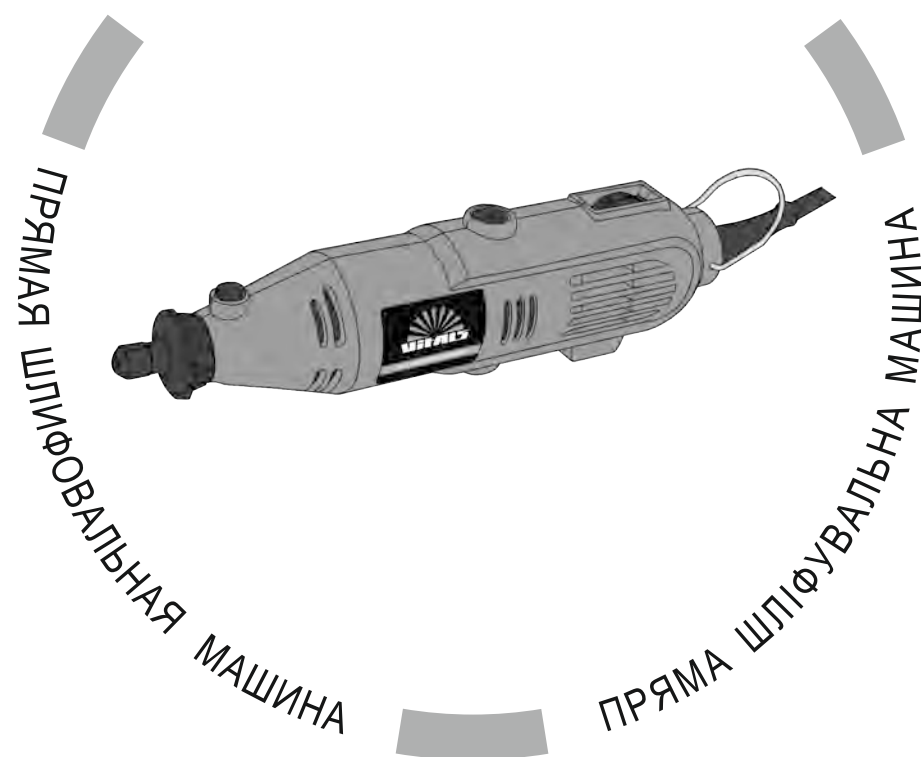

WWW.VITALS.COM.UA

MODEL

МОДЕЛЬ

МОДЕЛЬ

Eu 1330jm

1. Загальний опис	6
2. Комплект поставки	8
3. Технічні характеристики	8
4. Вимоги безпеки	9
4.1. Важлива інформація з безпеки	9
4.2. Безпека експлуатації	9
5. Експлуатація	14
5.1. Підготовка до роботи	14
5.2. Робота	15
6. Технічне обслуговування	17
7. Транспортування, зберігання та утилізація	18
8. Можливі несправності та шляхи їх усунення	20
9. Гарантійні зобов'язання	22

## ШАНОВНИЙ ПОКУПЕЦЬ!

Ми висловлюємо Вам свою подяку за вибір продукції ТМ «Vitals».

Продукція ТМ «Vitals» виготовлена за сучасними технологіями, що забезпечує її надійну роботу на протязі досить тривалого часу за умови дотримання правил експлуатації та заходів безпеки. Дана продукція виготовлена на замовлення ТОВ «Агромаштрейд», м. Дніпро, вул. Надії Алексеєнко, 70, т. 056-374-89-39. Продукція продається фізичним та юридичним особам в місцях роздрібної та оптової торгівлі за цінами, вказаними продавцем, у відповідності до чинного законодавства.

Пряма шліфувальна машина Vitals Eu 1330jm за своєю конструкцією та експлуатаційними характеристиками відповідає вимогам нормативних документів України, а саме:

ДСТУ ІЕС 60745-2-1: 2010; ДСТУ ІЕС 61000-3-2: 2004;  
ДСТУ EN 61000-3-3: 2004; ДСТУ CISPR 14-1: 2004;  
ДСТУ CISPR 14-2: 2007.

Дане керівництво містить всю інформацію про продукцію, яка необхідна для її правильного використання, обслуговування та регулювання, а також необхідні заходи безпеки під час експлуатації продукції.

Дбайливо зберігайте це керівництво і звертайтеся до нього у разі виникнення питань стосовно експлуатації, зберігання та транспортування продукції. У разі зміни власника продукції передайте дане керівництво новому власнику.

У разі виникнення будь-яких претензій до продукції або необхідності отримання додаткової інформації, а також проведення технічного обслуговування та ремонту, підприємством, яке приймає претензії, є ТОВ «Агромаштрейд», м. Дніпро, вул. Надії Алексеєнко, 70, т. 056-374-89-39. Додаткову інформацію з сервісного обслуговування Ви можете отримати за телефоном 056-374-89-38, або на сайті [www.vitals.com.ua](http://www.vitals.com.ua).

У той же час слід розуміти, що керівництво не в змозі передбачити абсолютно всі ситуації, які можуть мати місце під час використання продукції. У разі виникнення ситуацій, які не зазначені в цьому керівництві, або у разі необхідності отримання додаткової інформації, зверніться до найближчого сервісного центру ТМ «Vitals».

Виробник не несе відповідальність за збиток та можливі пошкодження, які заподіяні внаслідок неправильного поводження з продукцією або використання продукції не за призначенням.

Продукція ТМ «Vitals» постійно вдосконалюється, у зв'язку з цим, можливі зміни, які не порушують основні принципи управління, зовнішній вигляд, конструкцію, комплектацію та оснащення продукції, так і зміст цього керівництва без повідомлення споживачів. Всі можливі зміни спрямовані тільки на покращення та модернізацію продукції.

## ЗНАЧЕННЯ КЛЮЧОВИХ СЛІВ



### ОБЕРЕЖНО!

Позначає потенційно небезпечні ситуації, яких слід уникати, в іншому випадку може виникнути небезпека для життя та здоров'я.



### УВАГА!

Позначає потенційно небезпечні ситуації, які можуть призвести до легких травм або до поломки виробу.



### ПРИМІТКА!

Відзначає важливу додаткову інформацію.

# 1

## ЗАГАЛЬНИЙ ОПИС

Пряма шліфувальна машина Vitals Eu 1330jm виконана з дотриманням усіх вимог безпеки, має сучасний дизайн, надійна в роботі, а також проста в обігу та обслуговуванні.

Пряма шліфувальна машина є ручним електричним інструментом, призначеним для полірування і шліфування невеликих поверхонь деревини, скла, пластмаси, каменю, металу, а також свердління в цих матеріалах отворів свердлами з циліндричним хвостовиком, максимальний діаметр яких не перевищує 3,2 мм.

У роботі використовується спеціальний змінний робочий інструмент: алмазні шарошки, абразивні шарошки і папір, відрізні, точильні та шліфувальні диски, полірувальні валики, свердла, зенкери та інши.

Основна відмінність даного виробу від кутової шліфувальної машини полягає в тому, що шпindelь прямої шліфувальної машини, на якому закріплюється робочий інструмент, розташований уздовж поздовжньої осі корпусу виробу.

Принцип дії прямої шліфувальної машини максимально простий: під час вмикання виробу обертальний рух від валу електричного двигуна передається на шпindelь, на якому закріплений цанговий патрон із закріпленим у ньому робочим інструментом.

Джерелом електроживлення шурупокрута служить однофазна мережа змінного струму напругою 230 В частотою 50 Гц.

Крім високих показників продуктивності та надійності, пряма шліфувальна машина має низку інших переваг:

- надійний електричний двигун;
- висока швидкість обертання шпинделя;
- плавне регулювання швидкості обертання шпинделя;
- низький рівень вібрації;
- три цанги в комплекті поставки;
- багата комплектація змінним робочим інструментом - 234 шт.;
- гумована рукоятка.

Опис основних компонентів шліфувальної машини представлений нижче.

малюнок 1

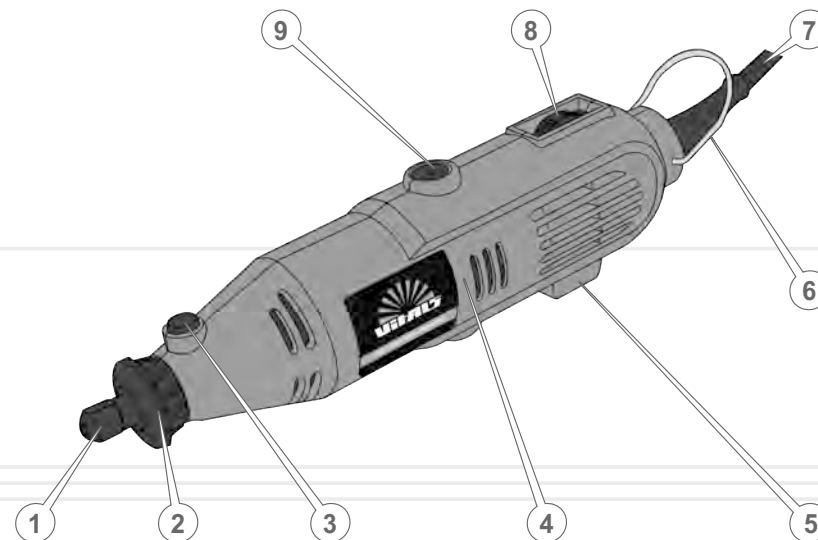

### Специфікація до малюнка 1

1. Цанговий патрон.
2. Захисний ковпачок.
3. Кнопка-фіксатор шпинделя.
4. Корпус електричного двигуна.
5. Клавiша «Вмикання/Вимикання».
6. Скоба.
7. Кабель електроживлення.
8. Колесо-регулятор частоти обертання шпинделя.
9. Кришка відсіку вугільної щітки.

## 2

### КОМПЛЕКТ ПОСТАВКИ

1. Пряма шліфувальна машина.
2. Комплект інструментів і аксесуарів в контейнері - 234 шт.
3. Керівництво з експлуатації.
4. Упаковка.



#### ПРИМІТКА!

Завод-виробник залишає за собою право вносити у зовнішній вигляд, конструкцію та комплект поставки шліфувальної машини незначні зміни, які не впливають на роботу виробу.

## 3

### ТЕХНІЧНІ ХАРАКТЕРИСТИКИ

МОДЕЛЬ	Eu 1330jm
Номинальна напруга, В	230
Частота обертів холостого ходу, хв <sup>-1</sup>	8000 - 30000
Потужність споживання, Вт	135
Регулювання швидкості	+
Діаметр цанг, мм	1,6 / 2,4 / 3,2
Габарити упаковки, мм	260 x 55 x 360
Вага нетто / брутто, кг	0,5 / 1,6

8

## 4

### ВИМОГИ БЕЗПЕКИ

#### 4.1. ВАЖЛИВА ІНФОРМАЦІЯ З БЕЗПЕКИ

Перш ніж почати експлуатувати шліфувальну машину, уважно ознайомтеся з вимогами щодо техніки безпеки та попередженнями, які викладені в цьому керівництві.

Більшість травм під час експлуатації виробу виникає внаслідок недотримання основних положень правил техніки безпеки. Травм можна уникнути, якщо суворо дотримуватися запобіжних заходів та завчасно передбачити потенційну небезпеку.

Ні за яких обставин не використовуйте виріб способом або в цілях, не передбачених цим керівництвом.

Неправильна експлуатація виробу або експлуатація ненавченою людиною може привести до нещасного випадку.



#### ОБЕРЕЖНО!

Забороняється експлуатація виробу непідготовленими до роботи людьми.

#### 4.2. БЕЗПЕКА ЕКСПЛУАТАЦІЇ

1. НЕ ДОЗВОЛЯЙТЕ КОРИСТУВАТИСЯ ВИРОБОМ ДІТЯМ ТА ОСОБАМ З ОБМЕЖЕНИМИ МОЖЛИВОСТЯМИ.
2. БУДЬТЕ ПОВНІСТЮ СКОНЦЕНТРОВАНИ НА РОБОТІ.  
Не відволікайтеся під час роботи шліфувальною машиною, так як це може викликати втрату контролю і стати причиною отримання травм різного ступеня тяжкості.
3. НЕ ДОВІРЯЙТЕ ШЛІФУВАЛЬНУ МАШИНУ НЕПОВНОЛІТНІМ, ЗА ВИНЯТКОМ УЧНІВ, ЯКИМ ВИПОВНИЛОСЯ 16 РОКІВ, ЩО НАВЧАЮТЬСЯ РОБОТІ ВИРОБОМ ПІД ПИЛЬНИМ НАГЛЯДОМ ІНСТРУКТОРІВ.
4. НЕ ЗАЛИШАЙТЕ ВИРІБ УВІМКНЕНИМ БЕЗ НАГЛЯДУ.
5. НЕ ДОПУСКАЙТЕ ПРИСУТНОСТІ СТОРОННІХ ЛЮДЕЙ І ТВАРИН У ЗОНІ ПРОВЕДЕННЯ РОБІТ.

9

6. НІ В ЯКОМУ РАЗІ НЕ ВМИКАЙТЕ І НЕ ЕКСПЛУАТУЙТЕ ВИРІБ У ВИПАДКУ ХВОРОБИ, В СТАНІ СТОМЛЕННЯ, НАРКОТИЧНОГО АБО АЛКОГОЛЬНОГО СП'ЯНІННЯ, А ТАКОЖ ПІД ВПЛИВОМ СИЛЬНОДІЮЧИХ ЛІКАРСЬКИХ ПРЕПАРАТІВ, ЯКІ ЗНИЖУЮТЬ ШВИДКІСТЬ РЕАКЦІЇ ТА УВАГУ.
7. СТЕЖТЕ ЗА ЦІЛІСНІСТЮ ТА СПРАВНІСТЮ ВИРОБУ.  
Ні за яких обставин не вмикайте і не експлуатуйте виріб у разі наявності пошкоджень, а також з ненадійно закріпленими частинами та деталями.
8. НАДЯГАЙТЕ ВІДПОВІДНИЙ ОДЯГ ТА ВЗУТТЯ ПІД ЧАС РОБОТИ З ВИРОБОМ.  
Працюючи виробом, надягайте облягаючий одяг і застібніть всі ґудзики. Взувайте взуття з підошвою, яка не ковзає. Для захисту органів зору від потрапляння пилу, дрібних частинок матеріалу, що оброблюється, та стружки, надягайте спеціальні захисні окуляри. Обов'язково використовуйте респіратор.
9. НЕ ТОРКАЙТЕСЬ ДО ОБЕРТОВИХ ДЕТАЛЕЙ ВИРОБУ.  
Не підносьте пальці та інші частини тіла до обертючих частин шліфувальної машини.
10. ПІД ЧАС РОБОТИ МІЦНО УТРИМУЙТЕ ВИРІБ.
11. НЕ УТРИМУЙТЕ ШЛІФМАШИНУ ВОЛОГИМИ РУКАМИ.
12. ЗА УМОВ РОБОТИ НА ВИСОТІ ВИКОРИСТОВУЙТЕ ДРАБИНУ.
13. НЕ ПЕРЕВАНТАЖУЙТЕ ЕЛЕКТРИЧНИЙ ДВИГУН ШЛІФМАШИНИ, ЧЕРГУЙТЕ РОБОТУ З ВІДПОЧИНКОМ. НЕ ДОПУСКАЙТЕ ЗУПИНКИ ЕЛЕКТРИЧНОГО ДВИГУНА ВНАСЛІДОК НАДМІРНОГО НАВАНТАЖЕННЯ.
14. ПІД ЧАС СВЕРДЛІННЯ ОТВОРІВ В ЗАГОТІВЛЯХ НАДІЙНО ЗАКРІПЛЮЙТЕ ЇЇ В ЛЕЩАТАХ АБО СТРУБЦІНІ.
15. СТЕЖТЕ ЗА ТИМ, ЩОБ ПІД ЧАС РОБОТИ ШЛІФМАШИНИ ДРІБНІ ЧАСТИНКИ МАТЕРІАЛУ, ЩО ОБРОБЛЯЄТЬСЯ, І СТРУЖКА НЕ ПОТРАПЛЯЛИ У ВЕНТИЛЯЦІЙНІ ОТВОРИ КОРПУСУ ВИРОБУ.
16. ПІД ЧАС РОБОТИ НЕ ПРИБИРАЙТЕ РУКАМИ ТИРСУ, СТРУЖКУ, ПИЛ ТА БРУД, ВИКОРИСТОВУЙТЕ ЩІТКУ.

17. ЩОБ НЕ ВІДБУЛОСЯ ВИПАДКОВЕ ВІД'ЄДНАННЯ МЕРЕЖЕВОГО КАБЕЛЮ ВІД ПОДОВЖУВАЧА, ВИКОРИСТОВУЙТЕ ДОДАТКОВІ КРІПЛЕННЯ МЕРЕЖЕВОЇ ВИЛКИ, НАПРИКЛАД, РІЗНОМАНІТНІ ЗАТИСКАЧІ.
18. НЕ ТОРКАЙТЕСЯ ІНСТРУМЕНТУ, КОЛИ ЕЛЕКТРИЧНИЙ ДВИГУН ШЛІФМАШИНИ УВІМКНЕНИЙ, АБО ВІДРАЗУ ПІСЛЯ ЗАКІНЧЕННЯ РОБОТИ ЗАДЛЯ УНИКНЕННЯ ТЕРМІЧНОГО ОПІКУ.
19. НЕ ВМИКАЙТЕ ШЛІФМАШИНУ ДО ТИХ ПІР, ПОКИ НЕ ПЕРЕКОНАЄТЕСЬ, ЩО СВЕРДЛО АБО ІНШИЙ ІНСТРУМЕНТ НАДІЙНО ЗАФІКСОВАНО В ПАТРОНІ.
20. ВИКОРИСТОВУЙТЕ В РОБОТІ ТІЛЬКИ СПРАВНІ СВЕРДЛА І ІНСТРУМЕНТИ.  
Не користуйтеся пошкодженими або тупими інструментами, оскільки при цьому підвищується ймовірність отримання травм.
21. ЗАБЕЗПЕЧТЕ ГАРНЕ ОСВІТЛЕННЯ РОБОЧОГО МІСЦЯ.  
Робота шліфмашиною в темряві або в умовах недостатньої видимості може призвести до травми.
22. ПРАЦЮЙТЕ ТІЛЬКИ В ПРИМІЩЕННІ, ЯКЕ ДОБРЕ ПРОВІТРЮЄТЬСЯ.  
Не експлуатуйте виріб у приміщеннях із високим рівнем загазованості, а також у приміщеннях, в яких зберігаються легкозаймисті матеріали.
23. НЕ ЕКСПЛУАТУЙТЕ ШЛІФМАШИНУ В БЕЗПОСЕРЕДНІЙ БЛИЗЬКОСТІ (МЕНШЕ 5 МЕТРІВ) ВІД МІСЦЕЗНАХОДЖЕННЯ ЛЕГКОЗАЙМИСТИХ МАТЕРІАЛІВ.
24. НЕ ПРАЦЮЙТЕ ШЛІФМАШИНОЮ НА ВІДКРИТОМУ ПОВІТРІ ПІД ЧАС ДОЩУ АБО СНІГОПАДУ.  
Експлуатація виробу на відкритому повітрі під час дощу або снігопаду може призвести до електричного шоку або поломки виробу. Якщо виріб намокнув, ні в якому разі не використовуйте його. Не мийте виріб та не лейте на нього воду. Якщо виріб якимось чином намокнув, насухо витріть корпус. Якщо вода потрапила всередину корпусу, негайно вимкніть виріб. Не намагайтеся самі розкривати корпус виробу – зверніться до сервісного центру.

25. З МЕТОЮ ЗАХИСТУ ВІД УРАЖЕННЯ ЕЛЕКТРИЧНИМ СТРУМОМ УНИКАЙТЕ ТОРКАННЯ ШЛІФМАШИНОЮ ЗАЗЕМЛЕНИХ ПРЕДМЕТІВ.
26. НЕ ВИКОРИСТОВУЙТЕ ВИРІБ, ЯКЩО ПОШКОДЖЕНА ІЗОЛЯЦІЯ МЕРЕЖЕВОГО КАБЕЛЮ. УНИКАЙТЕ ЗРОЩЕННЯ КАБЕЛІВ, ВИКОРИСТОВУЙТЕ ЦІЛЬНІ КАБЕЛІ ВІДПОВІДНИХ ДОВЖИНИ І ПЕРЕРІЗУ.  
Перш ніж розпочати роботу, перевіряйте стан мережного кабелю з метою виявлення обривів, пошкоджень, слідів зносу. Не використовуйте зігнутий, скручений або пошкоджений мережевий кабель.
27. ВІД'ЄДНУЙТЕ МЕРЕЖЕВИЙ КАБЕЛЬ ВІД ДЖЕРЕЛА ЕЛЕКТРОЖИВЛЕННЯ ПІД ЧАС ПЕРЕВІРКИ, РОЗПЛУТУВАННЯ АБО ЛІКВІДАЦІЇ УШКОДЖЕНЬ, А ТАКОЖ ПІД ЧАС РЕГУЛЮВАННЯ, ОБСЛУГОВУВАННЯ ТА ОЧИЩЕННЯ ШЛІФМАШИНИ.  
Від'єднуйте виріб від електричної розетки під час переміщення з однієї ділянки роботи на іншу, а також під час перерви.
29. НЕ ПЕРЕНОСЬТЕ ВИРІБ ЗА МЕРЕЖЕВИЙ КАБЕЛЬ ЧИ ЗА ІНСТРУМЕНТ.
30. У ВИПАДКУ ВИКОРИСТАННЯ ПОДОВЖУВАЧА МЕРЕЖЕВОГО КАБЕЛЮ В БОБІНІ – ПОВНІСТЮ РОЗМОТАЙТЕ КАБЕЛЬ ЗАДЛЯ УНИКНЕННЯ ПЕРЕГРІВАННЯ ТА СПАЛАХУВАННЯ.
31. РОЗМІЩУЙТЕ ПОДОВЖУВАЧ НА БЕЗПЕЧНІЙ ВІДСТАНІ ВІД ШЛІФМАШИНИ ТА ПОЗА ЗОНОЮ МОЖЛИВОГО ПАДІННЯ ВЕЛИКИХ ЧАСТИН МАТЕРІАЛУ, ЯКИЙ ОБРОБЛЯЄТЬСЯ.
32. У ВИПАДКУ ВИНИКНЕННЯ БУДЬ-ЯКИХ ВІДХИЛЕНЬ У НОРМАЛЬНІЙ РОБОТІ ШЛІФМАШИНИ, НЕГАЙНО ЗНЕСТРУМТЕ ВИРІБ, З'ЯСУЙТЕ Й УСУНЬТЕ ПРИЧИНУ НЕСПРАВНОСТІ.

**ОБЕРЕЖНО!**

Слідкуйте за справністю виробу. У разі несправності, появи запаху, характерного для горілої ізоляції, сильного стукоту, шуму, іскор, негайно вимкніть виріб і зверніться до сервісного центру.

**УВАГА!**

Дане керівництво не може врахувати всі випадки, які можуть виникнути в реальних умовах експлуатації шліфувальної машини. Тому, під час роботи з виробом необхідно керуватися здоровим глуздом, дотримуватися граничної уваги та акуратності.

### 5.1. ПІДГОТОВКА ДО РОБОТИ

1. Перш ніж почати користуватися шліфувальною машиною, дістаньте виріб і всі його комплектуючі з пакувальної коробки.
2. Огляньте шліфувальну машину на предмет цілісності та справності корпусу, частин, деталей, робочого інструмента, що використовується в роботі, а також легкості ходу всіх рухомих частин.
3. Вставте до упору в цанговий патрон (1) (див. мал. 1) необхідний у роботі робочий інструмент з комплекту поставки виробу і надійно затягніть гайку патрона, фіксуючи шпиндель гвинтом (3).
4. Підключіть шліфмашину до однофазної електричної мережі змінного струму напругою 230 В частотою 50 Гц.
5. Увімкніть шліфувальну машину відповідно п. 5.2., натиснувши на клавішу (5). В режимі холостого ходу протягом 10 секунд оцініть працездатність виробу на предмет підвищеної вібрації, сторонніх шумів та інших дефектів роботи. Якщо дефекти в роботі виробу не виявлені, експлуатація шліфувальної машини дозволяється, в іншому випадку зверніться до сервісного центру.

Встановлювати і вилучати інструмент необхідно тільки після повної зупинки електричного двигуна. Недотримання даної вимоги призведе до травми.



#### ПРИМІТКА!

Слідкуйте за тим, щоб діаметр хвостовика робочого інструмента (насадки) відповідав діаметру цанги.

#### Підготовка до роботи робочого інструмента

малюнок 2

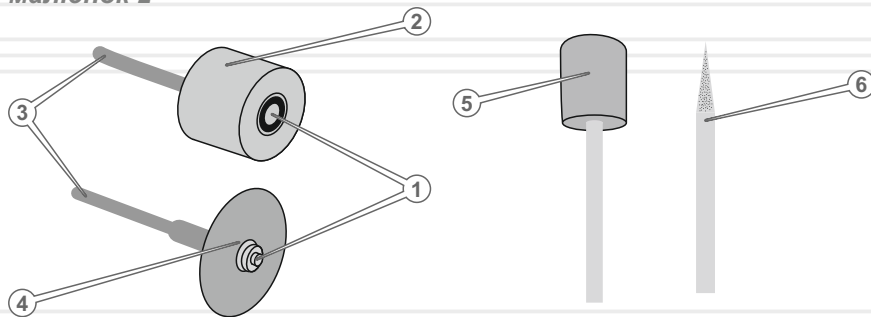

14

В роботі шліфувальною машиною використовується робочий інструмент: алмазні шарошки (6) (див. мал. 2), абразивні шарошки (5), абразивний папір (2), відрізнi диски (4), точильні диски, шліфувальні диски, полірувальні валики, свердла та ін.

Щоб підготувати до роботи абразивний папір циліндричної форми (2), необхідно акуратно надіти абразивний папір на гумовий валик і надійно зафіксувати валик на тримачі (3) гвинтом (1), використовуючи комбінований ключ-викрутку.

Щоб підготувати до роботи абразивний диск (4), необхідно надійно зафіксувати абразивний диск на тримачі (3) гвинтом (1), використовуючи комбінований ключ-викрутку.

Шарошки представляють собою цілісний робочий інструмент з алмазною (6) або абразивною (5) голівкою різної форми та розміру зерна.

#### Встановлення та зняття робочого інструмента

1. Натисніть повністю кнопку-фіксатор шпинделя (3) (див. мал.1) і утримуйте кнопку в натиснутому стані, щоб шпиндель не міг обернутися. У разі необхідності покрутiть шпиндель рукою, щоб забезпечити надійну фіксацію шпинделя.
2. Встановіть на шпиндель цангу 1,6 мм, 2,4 мм або 3,2 мм, але не затягуйте гайку патрона.
3. Встановіть до упору в цанговий патрон необхідний для роботи робочий інструмент. Діаметр хвостовика робочого інструмента повинен відповідати діаметру цанги, яка встановлена в патрон. Надійно затягніть гайку цангового патрона комбінованим ключем-викруткою з комплекту поставки виробу.
4. Перевірте надійність кріплення робочого інструмента.
5. Процедура зняття робочого інструмента здійснюється в зворотній послідовності.



#### УВАГА!

Заборонено натискати кнопку-фіксатор шпинделя доки електричний двигуна повністю не зупиниться. У разі недотримання даної вимоги виріб може вийти з ладу.

15

## Регулювання швидкості обертання електричного двигуна

За допомогою колеса-регулятора (8) (див. мал. 1) можна змінювати частоту обертання шпинделя в межах 8000 - 35000 хв<sup>-1</sup>. Частоту обертання шпинделя можна плавно регулювати шляхом повороту колеса-регулятора (1) в межах 6 позицій. Положення «0» відповідає мінімальній частоті обертання шпинделя, положення «6» - максимальній частоті обертання шпинделя.

Підбір частоти обертання шпинделя необхідно здійснювати, виходячи з характеру роботи. Якщо планується оброблення пластмаси, для уникнення оплавлення оброблюваної поверхні, необхідно встановлювати знижені оберти. У разі оброблення металу, скла, каменю або дерева, необхідно встановлювати високі оберти.



### ПРИМІТКА!

Дане керівництво не є посібником з правил роботи шліфувальною машиною. Для отримання інформації зверніться до кваліфікованого фахівця або до відповідних довідників.

## ТЕХНІЧНЕ ОБСЛУГОВУВАННЯ

Шліфувальна машина забезпечена сучасними електричним двигуном, частинами та деталями, які розроблені з урахуванням вимог довгострокової та безперебійної роботи виробу. Тим не менш, дуже важливо регулярно проводити нескладні роботи з технічного обслуговування, описані в даному розділі керівництва.



### ОБЕРЕЖНО!

Перш ніж розпочинати роботи з технічного обслуговування шліфувальної машини, вимкніть виріб та від'єднайте його від мережі електроживлення.

Комплекс робіт з технічного обслуговування прямої шліфувальної машини включає:

- огляд корпусу виробу, частин та деталей, акумуляторної батареї і зарядного пристрою на відсутність механічних і термічних ушкоджень;
- очищення корпусу виробу, акумуляторної батареї, зарядного пристрою і робочого інструмента від бруду та пилу;
- перевірку справності кнопки-фіксатора шпинделя, колеса-регулятора частоти обертання шпинделя;
- перевірку справності клавіші «Вмикання/Вимикання»;
- заміну вугільних щіток.

У разі виявлення механічних та термічних пошкоджень виробу, зверніться до сервісного центру.

Очищувати корпус шліфувальної машини, акумуляторної батареї та зарядного пристрою необхідно м'якою серветкою. Не можна допускати потрапляння вологи, стружки, пилу та бруду, а також дрібних частинок матеріалу, що оброблюється, в вентиляційні отвори на корпусі виробу. Якщо на корпусі присутні складні плями, необхідно видалити їх за допомогою м'якої серветки, попередньо змоченої в мильному розчині або спеціальному миючому засобі.

В процесі очищення не рекомендується використовувати абразивні матеріали, різні розчинники, аміачну воду, бензин, спирт, які можуть пошкодити корпус виробу.

Видаляти пил та бруд з металевих частин цангового патрона, а також у важкодоступних місцях виробу необхідно щіточкою. Ретельно почистіть цанговий патрон від пилу та бруду, та нанесіть тонкий шар мастила на патрон.



#### ПРИМІТКА!

У разі виникнення труднощів під час проведення технічного обслуговування виробу, зверніться за допомогою до сервісного центру.

## 7

### ТРАНСПОРТУВАННЯ, ЗБЕРІГАННЯ ТА УТИЛІЗАЦІЯ

#### Транспортування

Транспортувати шліфувальну машину дозволяється всіма видами транспорту, які забезпечують збереження виробу, у відповідності з загальними правилами перевезень.

Розміщення і кріплення шліфувальної машини в транспортних засобах повинні забезпечувати стійке положення виробу та відсутність можливості його переміщення під час транспортування.

Подбайте про те, щоб не пошкодити шліфувальну машину, під час транспортування. Не розміщуйте на виробі важкі предмети.

Під час вантажно-розвантажувальних робіт і транспортування виріб не повинен підлягати ударам та впливу атмосферних опадів.

Не переносьте виріб за цанговий патрон або робочий інструмент. Під час зміни робочого місця необхідно вимкнути шліфувальну машину.

Допустимі умови транспортування виробу: температура навколишнього середовища повинна перебувати в межах від  $-15^{\circ}\text{C}$  до  $+55^{\circ}\text{C}$ , відносна вологість повітря не повинна перевищувати 90%.

#### Зберігання

Зберігати шліфувальну машину рекомендується в приміщенні, яке добре провітрюється за температури  $-15^{\circ}\text{C}$  -  $+55^{\circ}\text{C}$  і відносній вологості повітря не більше ніж 90%.

#### Під час підготовки виробу до зберігання:

1. Витягніть із затискного патрона інструмент.
2. Видаліть пил та бруд із зовнішньої частини корпусу шліфмашини.
3. Змастіть тонким шаром машинного масла металеві частини кулачкового патрона.
6. Покладіть шліфувальну машину та інструменти у контейнер.

Якщо шліфувальна машина зберігалася за температури  $0^{\circ}\text{C}$  і нижче, то перш ніж використовувати виріб, його необхідно витримати в теплому приміщенні за температури від  $+5^{\circ}\text{C}$  до  $+40^{\circ}\text{C}$  на протязі двох годин. Даного проміжку часу необхідно дотримуватися для видалення можливого конденсату. Якщо шліфувальну машину почати використовувати відразу ж після переміщення з холоду, виріб може вийти з ладу.



#### УВАГА!

Зберігати виріб в одному приміщенні з горючими речовинами, кислотами, лугами, мінеральними добривами та іншими агресивними речовинами забороняється.

#### Утилізація

Не викидайте виріб у контейнер з побутовими відходами! Шліфувальна машина, у якої закінчився термін використання, а також оснастка і упаковка повинні здаватися на утилізацію та переробку.

Інформацію про утилізацію Ви можете отримати в місцевій адміністрації.



## МОЖЛИВІ НЕСПРАВНОСТІ ТА ШЛЯХИ ЇХ УСУНЕННЯ

УКРАЇНСЬКА

ОПИС НЕСПРАВНОСТІ	Можлива причина	Шляхи усунення
Шліфмашина під час натискання на клавішу «Вмикання/Вимикання» не працює	Відсутній електричний контакт на лінії подачі електроживлення	З'ясуйте причину, відновіть контакт
	Пошкоджений мережний кабель або силова вилка	Зверніться до сервісного центру
	Несправний електричний двигун	Зверніться до сервісного центру
	Несправна клавіша «Вмикання/Вимикання»	Зверніться до сервісного центру
	Зношені вугільні щітки	Зверніться до сервісного центру
Електричний двигун надто сильно іскрить	Пошкоджена обмотка електричного двигуна	Зверніться до сервісного центру
	Зношені вугільні щітки	Зверніться до сервісного центру
Потужності електричного двигуна недостатньо, під час роботи чути свист (скрип)	Надмірний тиск на шліфмашину в процесі роботи	Знизьте тиск на виріб
	Зношений/пошкоджений робочий інструмент	Замініть робочий інструмент
Радіальне биття цангового патрона	Цанговий патрон вийшов з ладу	Замініть цанговий патрон
Не регулюються оберти електричного двигуна	Несправна клавіша «Вмикання/Вимикання»	Зверніться до сервісного центру

20

ОПИС НЕСПРАВНОСТІ	Можлива причина	Шляхи усунення
Корпус виробу має надмірний нагрів	Велике навантаження на електричний двигун	Знизьте навантаження на електричний двигун (вимкніть до охолодження)
	Електричний двигун несправний	Зверніться до сервісного центру

УКРАЇНСЬКА

21

Гарантійний термін експлуатації прямиї шліфувальної машини Vitals **Eu 1330jm** становить 18 (вісімнадцять) місяців із вказаної в гарантійному талоні дати роздрібного продажу. Термін служби даної продукції становить 3 (три) роки з дати роздрібного продажу. Гарантійний термін зберігання становить 3 (три) роки з дати випуску продукції.

Даний товар не вимагає проведення робіт із введення в експлуатацію.

На протязі гарантійного терміну експлуатації несправні деталі та вузли будуть замінюватися за умови дотримання всіх вимог керівництва і відсутності ушкоджень, пов'язаних з неправильною експлуатацією, зберіганням та транспортуванням виробу.

Споживач має право на безкоштовне гарантійне усунення несправностей, виявлених і пред'явлених в період гарантійного терміну експлуатації і обумовлених виробничими недоліками.

Гарантійне усунення несправностей здійснюється шляхом ремонту або заміни несправних частин виробу в сертифікованих сервісних центрах. У зв'язку зі складністю конструкції ремонт може тривати понад двох тижнів. Причину виникнення несправностей та терміни їх усунення визначають фахівці сервісного центру.

**ПРИМІТКА!**

Виріб приймається на гарантійне обслуговування тільки в повній комплектації, ретельно очищений від бруду та пилу.

Гарантійні зобов'язання втрачають свою силу в наступних випадках:

- Відсутність або неможливість прочитати гарантійний талон.
- Неправильне заповнення гарантійного талона, відсутність в ньому дати продажу або печатки (штампа) і підпису продавця, серійного номера виробу.
- Наявність виправлень або підчисток в гарантійному талоні.
- Повна або часткова відсутність серійного номера на виріб, неможливість його прочитати а також невідповідність серійного номера виробу номеру, який вказаний в гарантійному талоні.

- Недотримання правил експлуатації, зазначених у цьому керівництві, в тому числі порушення регламенту технічного обслуговування.
- Експлуатація несправного або некомплектного виробу, що стала причиною виходу його з ладу.
- Потраплення всередину виробу сторонніх речовин або предметів.
- Виріб має значні механічні або термічні пошкодження, явні сліди недбалості експлуатації, зберігання або транспортування.
- Виріб використовувався не за призначенням.
- Проводилися ремонт, розкриття або спроба модернізації виробу споживачем або третіми особами поза сервісних центрів.
- Несправність сталася внаслідок стихійного лиха (пожежа, повінь, ураган тощо.).

Замінені по гарантії деталі та вузли переходять у розпорядження сервісного центру.

Під час виконання гарантійного ремонту гарантійний термін збільшується на час перебування виробу в ремонті. Відлік доданого терміну починається з дати приймання виробу в гарантійний ремонт.

У разі якщо з технічних причин ремонт виробу неможливий, сервісний центр видає відповідний акт, на підставі якого користувач самостійно вирішує питання з організацією-постачальником про заміну виробу або повернення грошей.

Після закінчення гарантійного терміну сервісні центри продовжують здійснювати обслуговування та ремонт виробу, але вже за рахунок споживача.

Гарантійні зобов'язання не поширюються на несправності, які виникли внаслідок природного зносу або перевантаження виробу.

Гарантійні зобов'язання не поширюються на комплектуючі: цанговий патрон, кабель електроживлення, робочий інструмент.

Гарантійні зобов'язання не поширюються на неповноту комплектації виробу, яка могла бути виявлена під час його продажу.

Право на гарантійний ремонт не є підставою для інших претензій.



## ГАРАНТІЙНИЙ ТАЛОН

Купуючи виріб, вимагайте перевірки його справності, комплектності і відсутності механічних пошкоджень, наявності відмітки дати продажу, штампа магазину та підпису продавця. Після продажу претензії щодо некомплектності і механічних пошкоджень не приймаються.

Виріб

Модель

Серійний номер

Торгівельна організація

Адреса торгівельної організації

Виріб перевірів і продав

Дата продажу

Печатка або штамп торгівельної організації

Претензій до зовнішнього вигляду, справності та комплектності виробу не маю. З правилами користування та гарантійними умовами ознайомлений.

(Підпис покупця)



Виріб

Модель

Серійний номер

Вилучено (дата):

Торгівельна організація

Дата продажу

Видано (дата):

Майстер (ПІП та підпис)

Печатка або штамп сервісного центру

Печатка або штамп торгівельної організації



Виріб

Модель

Серійний номер

Вилучено (дата):

Торгівельна організація

Дата продажу

Видано (дата):

Майстер (ПІП та підпис)

Печатка або штамп сервісного центру

Печатка або штамп торгівельної організації



Виріб

Модель

Серійний номер

Вилучено (дата):

Торгівельна організація

Дата продажу

Видано (дата):

Майстер (ПІП та підпис)

Печатка або штамп сервісного центру

Печатка або штамп торгівельної організації

ВІДРИВНИЙ ТАЛОН

ВІДРИВНИЙ ТАЛОН

ВІДРИВНИЙ ТАЛОН

## ФОРМУЛЯР ГАРАНТІЙНИХ РОБІТ

Виріб після гарантійного ремонту отримав у робочому стані,  
без дефектів. Претензій не маю.

<input type="text"/>	<input type="text"/>	<input type="text"/>
Дата	П.І.П. покупця	Підпис покупця

Виріб після гарантійного ремонту отримав у робочому стані,  
без дефектів. Претензій не маю.

<input type="text"/>	<input type="text"/>	<input type="text"/>
Дата	П.І.П. покупця	Підпис покупця

Виріб після гарантійного ремонту отримав у робочому стані,  
без дефектів. Претензій не маю.

<input type="text"/>	<input type="text"/>	<input type="text"/>
Дата	П.І.П. покупця	Підпис покупця

№	Дата проведення ремонту		Опис ремонтних робіт та заміненних деталей	Прізвище майстра та печатка сервісного центру
	Початок	Закінчення		
<input type="text"/>	<input type="text"/>	<input type="text"/>	<input type="text"/>	<input type="text"/>
<input type="text"/>	<input type="text"/>	<input type="text"/>	<input type="text"/>	<input type="text"/>
<input type="text"/>	<input type="text"/>	<input type="text"/>	<input type="text"/>	<input type="text"/>
<input type="text"/>	<input type="text"/>	<input type="text"/>	<input type="text"/>	<input type="text"/>