



Керівництво по
експлуатації та
попередження 

VICTRIX PRO

35 - 55 1 I

1.0361171A



Шановний клієнт,

Ми дякуємо Вам за вибір продукції високої якості Immergas, яка забезпечить Вам добробут і безпеку на тривалий час. Як Клієнт Immergas, Ви завжди можете звернутися за допомогою до працівників нашого Уповноваженого Сервісного Центру, що регулярно проходять підготовку та перепідготовку для гарантії постійної ефективною роботи Вашого приладу. Уважно прочитайте наступні сторінки: дотримання корисних пропозицій з правильного використання гарантує Вам задоволення продуктом Immergas.

Запрошуємо Вас якомога швидше звернутися до нашого Уповноваженого Сервісного Центру у Вашій зоні для запиту на проведення попередньої перевірки. Наш фахівець перевірить, щоб Ваш прилад був у доброму робочому стані, виконає необхідні настройки, калібрування та продемонструє правильне використання приладу.

Для будь-якого втручання та обслуговування звертайтеся тільки до Уповноваженого Сервісного Центру Immergas: тут Ви знайдете оригінальні запасні частини і фахівців з спеціальною підготовкою від виробника.

Загальні попередження

Вся продукція Immergas захищена відповідною транспортною упаковкою.

Продукція повинна зберігатися в сухому і захищеному від негоди місці.

Інструкція з експлуатації є невід'ємною і важливою частиною продукту і повинна бути переданою новому користувачеві у разі зміни власника.

Її слід зберігати і читати уважно, так як всі повідомлення надають важливу інформацію для забезпечення безпеки під час встановлення, використання та обслуговування.

Цей технічний посібник містить технічну інформацію щодо установки котельних агрегатів Immergas. Щодо інших питань, пов'язаних із встановленням самих котлів (наприклад, безпеки праці, охорони навколишнього середовища, запобігання нещасних випадків), необхідно дотримуватись норм чинного законодавства.

Згідно положень чинного законодавства системи повинні розробляти та встановлювати уповноважені на проведення таких робіт спеціалісти, у рамках, передбачених чинним законодавством. Установка і обслуговування повинні здійснюватися відповідно до діючих правил, у відповідності з інструкцією заводу-виробника та кваліфікованим персоналом, тобто особами зі спеціальним досвідом в галузі таких систем, як того вимагає закон.

Невірна установка або монтаж приладу та/або його складових, додаткових пристроїв та устаткування Immergas можуть призвести до непередбачених наслідків у відношенні до людей, тварин та речей. Для правильної установки пристрою уважно прочитайте інструкцію.

Налаштування приладу повинно бути проведено кваліфікованим фахівцем, Уповноваженого Сервісного Центру Immergas, що буде гарантом якості та професіоналізму.

Прилад повинен використовуватися виключно для тієї мети, для якої він був виготовлений. Будь-яке інше використання вважається неправильним і тому потенційно небезпечним.

У випадку помилки в монтажі, експлуатації та технічному обслуговуванні, або у зв'язку з недотриманням технічних вимог чинного законодавства, правил чи інструкцій, що містяться в цьому посібнику (надані виробником), виключається будь-яка відповідальність виробника за будь-які збитки, та призводить до втрати гарантії на пристрій.

За додатковою інформацією відносно нормативів установки газових котлів звертайтеся до сайту Immergas за адресою: www.immergas.com

ДЕКЛАРАЦІЯ ВІДПОВІДНОСТІ

Відповідно до Директиви "Газова техніка" 2009/142/ЕС, Директиви «Електромагнітна сумісність» ("ЕМС") 2004/108/ЕС, Директиви "Performance" 92/42 / ЕС та «Низька напруга» ("Low Voltage") 2006/95/ЕС.

Виробник: Immergas С.п.А. вул. Чіза- Лігуре (Cisa Ligure) N° 95 42041 Брешелло (Провінція Реджо-Емілія)

Мауро Гварескі

ЗАЯВЛЯЄ: котли Immergas моделі:

Victrix Pro 35 - 55 I I

відповідають усім директивам ЄС

Директор по Дослідженню та Розвитку

Підпис:

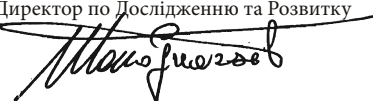

ЗМІСТ

УСТАНОВКА	стор.	КОРИСТУВАННЯ	стор.	ТЕХНІЧНЕ ОБСЛУГОВУВАННЯ	стор.
1 Установка котла	5	2 Інструкції з експлуатації та технічного обслуговування.....	21	3 Введення в експлуатацію котельного приладу (початкова перевірка)	27
1.1 Вказівки з установки	5	2.1 Прибирання, чистка та технічне обслуговування.....	21	3.1 Гідравлічна схема	27
1.2 Місце розташування пристроїв	5	2.2 Провітрювання та вентиляція приміщень установки.....	21	3.2 Електрична схема	28
1.3 Провітрювання та вентиляція приміщень установки.....	6	2.3 Загальні вказівки.....	21	3.3 Можливі неполадки та їх причини	29
1.4 Установка зовнішня.....	6	2.4 Панель управління.....	22	3.4 Програмування електронної плати котла	29
1.5 Захист від замерзання.....	6	2.5 Використання котла	22	3.5 Налаштування котла в разі типу газу.....	31
1.6 Основні розміри	7	2.6 Сигнали неполадок та аномалій	24	3.6 Перевірки, які необхідно здійснити після зміни типу газу	31
1.7 Підключення газу (Прилад категорії П _{ЕНЗР}).....	7	2.7 Інформаційне меню	26	3.7 Перевірка теплової потужності	31
1.8 Підключення до гідравлічної системи.....	7	2.8 Вимикання котла	26	3.8 Регулювання співвідношення повітря-газ	31
1.9 Підключення до електричного живлення.....	8	2.9 Відновлення тиску системи опалення	26	3.9 Регулювання потужності опалення	31
1.10 Прилади терморегулювання (Опція) ..	9	2.10 Злив системи.....	26	3.10 Регулювання потужності виробництва гарячої води (тільки при підключенні до зовнішнього бойлера - опція)	31
1.11 Зовнішній датчик температури	9	2.11 Захист від замерзання	26	3.11 Функція «Сажотрус».....	31
1.12 Димові системи Immergas.....	10	2.12 Миття обшивки	26	3.12 Функція антиблокування насоса та 3-ходового клапана (опція).....	32
1.13 Таблиці еквівалентних довжин.....	11	2.13 Остаточне відключення	26	3.13 Функція проти замерзання термосифонів.....	32
1.14 Установка горизонтального концентричного комплексу.....	12			3.14 Функція антивологості електродів.....	32
1.15 Установка вертикальних концентричних монтажних комплектів.....	13			3.15 Щорічний контроль та технічне обслуговування приладу	32
1.16 Установка вертикальних терміналів ø 80	14			3.16 Демонтаж обшивки.....	33
1.17 Установка горизонтальних терміналів ø 80	15			3.17 Змінна теплова потужність	35
1.18 Вивід димоходу через камін або через технічні отвори	16			3.18 Параметри згорання.....	36
1.19 Виведення димових газів з котельних приладів, установлених каскадним способом.....	16			3.19 Технічні дані	37
1.20 Заповнення системи опалення.....	16			3.20 Умовні позначення заводської таблиці	38
1.21 Наповнювання сифону для збору конденсату.....	16				
1.22 Введення в експлуатацію газової системи.....	16				
1.23 Введення в експлуатацію котла (ввімкнення).....	16				
1.24 Циркуляційний насос.....	17				
1.25 Комплекти в наявності за запитом.....	17				
1.16 Складові котельного приладу.....	18				
1.27 Гідравлічна схема з опціями	19				
1.28 Приклади варіантів установки для одиночного котельного приладу	20				

1 УСТАНОВКА КОТЛА

1.1 ВКАЗІВКИ З УСТАНОВКИ.

Тільки досвідчений та кваліфікований мон-тажник уповноважений виконувати монтаж газових котлів Immergas.

Котли Victrix Pro 35 1 I в одиночній або каскадній установці (2 і більше) можуть бути встановлені надворі або у приміщенні з відповідними технічними характеристиками (котельня).

Установка повинна відповідати усім нормам та вимогам діючого законодавства. Лише у разі одиночної установки котли Victrix Pro 35 1 I можуть бути встановлені також у приміщеннях житлового призначення, у відповідності до технічних вимог чинних норм щодо установки.

Місце установки приладу Immergas та його аксесуарів повинні мати відповідні характеристики (технічні та структурні), що дозволяють (в умовах безпеки, ефективності та простоти):

- установку (відповідно до вимог технічного законодавства та технічних норм);
- операції з технічного обслуговування (в тому числі заплановані, регулярні, звичайні, позачергові);
- Демонтаж (назовні, в місце, передбачене для завантаження і транспортування обладнання та компонентів), а також заміна того ж обладнання і / або еквівалентних компонентів

Увага: ці котли повинні використовуватися для обігрівання приміщень та подібного призначення; вони служать для нагрівання води до температури, що не перевищує температуру кипіння при нормальному атмосферному тиску; таким чином, вони повинні підключатися то системи опалення з характеристиками, що відповідають їх експлуатаційним якостям та їх потужності.

До початку установки приладу необхідно перевірити його цілісність після перевезення; у разі виникнення сумнівів негайно звернутися до поставника.

Елементи упаковки (скоби, цвяхи, пластикові мішки, пакувальний полістирол та ін.) не залишати в межах досяжності дітей, оскільки вони можуть стати джерелом небезпеки. Біля приладу не повинні знаходитися ніякі легкозаймисті речовини (папір, дрантя, пластик, полістирол, тощо).

У разі несправності, поломки або поганої роботи, прилад повинен бути вимкнений, після цього слід звернутися до кваліфікованого фахівця (наприклад Уповноваженого Сервісного Центру Immergas, який має конкретні технічні знання і оригінальні запчастини). Ні в якому разі не намагатися відремонтувати або перевірити прилад самим.

Недотримання наведених вище правил несе за собою особисту відповідальність та не-ефективність гарантії.

- **Норми установки:** ні в якому разі не передбачена установка цих приладів на підлогу або на основу (Мал. 1-1), тільки установка на стіну. Стіна повинна бути рівною, без заглиблень та бугрів. Монтаж котла на стіні має гарантувати стійке та надійне його закріплення. *Дюбелі (по-ставляються у комплекті) у разі наявності опорної скоби або шаблону для кріплення повинні використовуватися виключно для кріплення останніх до стіни;* вони можуть забезпечити необхідну опору лише в тому випадку, якщо вставлені вірно (згідно правил поводження з технікою) в стіні, що збудовані з повної або напівповної цегли. Якщо стіни з цегли або порожнистих блоків, перегородок з обмеженою міцністю, або відмінні від згаданих вище, необхідно провести перевірку міцності системи підтримки. Котли повинні бути встановлені таким чином, щоб запобігти зіткненням та пошкодженням.

ПРИМІТКА: гвинти для анкерів з шестигранною головкою, присутні у комплекті, можна використовувати тільки для кріплення кронштейна на стіну.

1.2 МІСЦЕ РОЗТАШУВАННЯ ПРИСТРОЇВ.

Котли можна встановлювати (якщо це не суперечить місцевим нормам):

- знадвору;
- у зовнішніх приміщеннях, в тому числі прилягаючих до обслуговуваної будівлі, розташованих на відкритій ділянці, за умови, що вони структурно відділені та не мають з нею спільних стін, або ж розташовані під навісом біля обслуговуваної будівлі за умови, що не мають з нею спільних стін;
- у приміщеннях, передбачених для іншого використання, або в приміщеннях, що є частиною обслуговуваної будівлі.

Ці приміщення повинні використовуватися виключно для установок систем опалювання, а їх характеристики повинні відповідати вимогам, передбаченим дійсним законодавством.

Н.В.: лише у випадку з Victrix Pro 35 1 I при одиночній установці пристрій можна встановлювати також у жилу або подібному до нього приміщенні у відповідності до вимог чинного законодавства.

Увага: установка пристроїв з живленням газом з густотою, що перевищує 0,8 (G.P.L.), дозволяється виключно у наземних окремих приміщеннях, або ж у суміжних приміщеннях, також наземних. В обох випадках на рівні проходів не повинно бути ніяких канав або впадин, в яких могли б накопичуватися гази, тим самим створюючи небезпечну ситуацію.

Висота приміщення установки

Установка одного окремого приладу: мінімальна висота приміщення повинна бути 2 м.

Установка кількох пристроїв каскадним способом (2 ÷ 5 Victrix Pro): приймаючи до уваги розміри котла, димового колектору (повинен встановлюватися з нахилом в 3%) та гідравлічних колекторів, мінімальна висота приміщення повинна бути 2,30 м.

Вказані вище значення висоти дозволяють виконати правильну установку пристроїв згідно вимог технічних нормативів чинного законодавства.

Розміщення пристроїв у приміщенні.

Одиночний пристрій: відстань між зовнішнім краєм котла та вертикальними або горизонтальними стінами приміщення повинна бути такою, щоб забезпечувала доступ до органів регулювання, безпеки та контролю, а також для операцій з планового технічного обслуговування.

Кілька пристроїв, встановлені в одному приміщенні, але не з'єднані між собою: мінімальна відстань між пристроями, встановленими на одній стіні, повинна бути 200 мм, щоб забезпечувала доступ до органів регулювання, безпеки та контролю, а також виконання операцій з планового технічного обслуговування всіх встановлених пристроїв.

Установка каскадного типу (2 ÷ 5 Victrix Pro): Інструкції для правильної установки каскадного типу наведені у відповідній документації або на сайті www.immergas.com у розділі великої потужності.

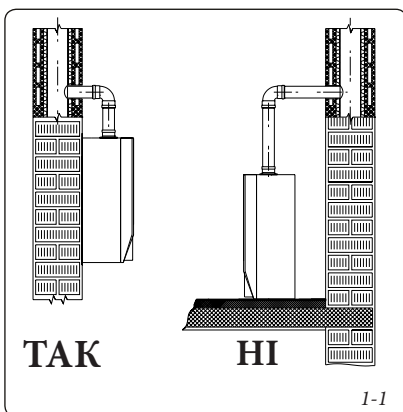

1.3 ПРОВІТРЮВАННЯ ТА ВЕНТИЛЯЦІЯ ПРИМІЩЕНЬ УСТАНОВКИ.

Приміщення повинні мати на зовнішніх стінах один або кілька отворів для провітрювання. Дозволяється захист отворів для провітрювання за допомогою металевих решіток, сіток та/або протидощових заслінок за умови, що корисна площа провітрювання при цьому не зменшується.

Отвори для провітрювання повинні бути зроблені таким чином і в таких місцях, щоб попередити утворенню накопичень газу, незалежно від структури покриття.

Провітрювання для установки в зовнішніх приміщеннях. Мінімальні корисні площі при умові загальної теплової продуктивності повинні бути не менше, ніж:

а) наземні приміщення ($S = Q \times 10$)

$S > 350 \text{ см}^2$ для кожного Victrix Pro 35 1 I

$S > 515 \text{ см}^2$ для кожного Victrix Pro 55 1 I

(наприклад: для установки 3 шт. Victrix Pro 35 1 I каскадного типу мінімальна площа складає $350 \times 3 = 1050 \text{ см}^2$)

б) приміщення напівпідвального та підвального типу до глибини - 5 м від вихідного рівня ($S = Q \times 15$).

$S > 525 \text{ см}^2$ для кожного Victrix Pro 35 1 I

$S > 775 \text{ см}^2$ для кожного Victrix Pro 55 1 I

(наприклад: для установки 3 шт. Victrix Pro 35 1 I каскадного типу мінімальна площа складає $525 \times 3 = 1575 \text{ см}^2$)

в) приміщення підвального типу з заглибленням між - 5 м та - 10 м від вихідного рівня ($S = Q \times 20$ з мінімальною в 5000 см^2).

$S > 5000 \text{ см}^2$ для усіх конфігурацій

У будь-якому разі кожний отвір повинен мати корисну площу щонайменше в 100 см^2 .

Увага: при установці пристроїв з живленням газом з густотою, що перевищує 0,8 (G.P.L.) у зовнішніх приміщеннях, наземних, щонайменше 2/3 площ провітрювання повинні знаходитися вздовж проходів на мінімальній висоті в 0,2 м.

Отвори провітрювання повинні знаходитися від заглиблень, впадин та сполучних отворів до житлових структур, проходів, дренажних систем на відстані щонайменше в 2 м при тепловій потужності, що не перевищує 116 кВт, та 4,5 м при більших значеннях теплової потужності.

Провітрювання приміщень, передбачених для іншого використання, або приміщень, що є частиною обслуговуваної будівлі. Площа отвору провітрювання повинна бути щонайменше 3000 см^2 у разі натурального газу та 5000 см^2 у разі G.P.L..

Завжди дотримуватися вказівок та вимог відповідних нормативів та чинного законодавства.

1.4 УСТАНОВКА ЗОВНІШНЯ

Котел має рівень електрозахисту IPX5D і може бути встановлений також знадвору, якщо така установка не суперечить місцевим нормам, без необхідності використання додаткових захисних засобів.

Увага: усі комплекти опцій, що потенційно можуть бути під'єднані до котла, повинні мати захисні засоби у відповідності до їх рівня електрозахисту.

1.5 ЗАХИСТ ВІД ЗАМЕРЗАННЯ.

Мінімальна температура -5 °C. Котел оснащений функцією антифриз, яка вводить в дію насос і запальник, коли температура води, що міститься в середині котла, падає нижче 5 °C.

Функція антифриз працюватиме лише у випадку:

- котел правильно підключено до газового та електричного контуру;

- на котел постійно подаються електричне живлення та газ;

- головний вимикач увімкнено;

- котел не заблоковано через проблему розпалювання;

- основні компоненти котла справні.

За цих умов котел є захищеним проти замерзання при температурі середовища -5°C.

Мінімальна температура -15 °C. У разі, коли котел встановлений в місці, де температура опускається нижче -5 °C, і якщо не стане подачі газу (або котел заблокується від недостатності запалювання), прилад може розморозитись..

Щоб уникнути ризику замерзання, дотримуйтесь таких вказівок:

- захищати від морозу систему циркуляції води в котлі, додаючи туди антифриз хорошої якості, який не вважається шкідливим для здоров'я людини. Необхідно ретельно дотримуватися інструкції виробника цієї рідини, щодо потрібного відсотка відповідно до мінімальної температури, при якій ви хочете зберегти прилад. Потрібно виготовити водний розчин з класом потенційного заміщення води 2 (EN 1717).

Матеріали, з яких виготовлений контур опалення котлів Immergas, стійкі до антифризу рідини на основі етилен гліколю і пропілену (у разі, коли суміші виготовлені якісно).

Щодо терміну використання та утилізації цих речовин звертайтеся до їх виробника.

- Захищайте від замерзання сифон випуску конденсату та відповідний вивід за допомогою додаткового обладнання, що поставляється за окремим замовленням (комплект проти замерзання), та складається з двох електричних резисторів, відповідної електропроводки та термостату керування (уважно ознайомтеся з інструкціями з монтажу, які знаходяться в упаковці з комплектом цього обладнання).

Захист проти замерзання котла буде забезпечено, тільки якщо:

- котел правильно підключено до електричного контуру;

- головний вимикач увімкнено;

- основні компоненти комплексу проти замерзання справні.

За цих умов котел є захищеним проти замерзання при температурі середовища -15°C. Виробник не несе відповідальності за збитки, цивилічні внаслідок збоїв в електричному енергопостачанні або внаслідок недотримання вказівок, що наведені вище.

1.6 ОСНОВНІ РОЗМІРИ.

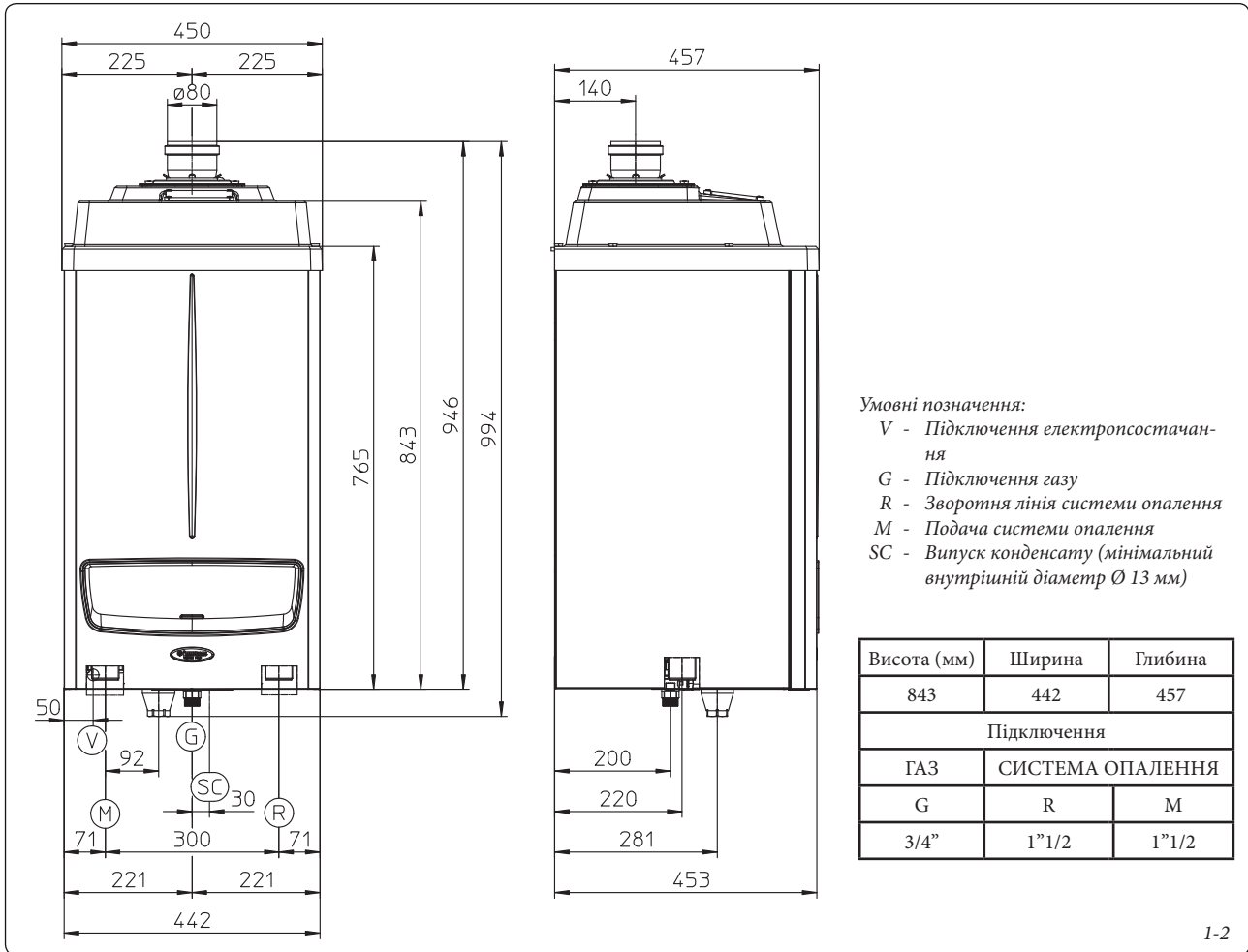

1.7 ПІДКЛЮЧЕННЯ ГАЗУ (ПРИЛАД КАТЕГОРІЇ II_{2H3/P}).

Наші котельні прилади сконструйовані для роботи на газу метан (G20) або G.P.L./зріджений пропан. Трубопровід подачі повинен бути однаковим або більшим, ніж з'єднувальна трубка котла 3/4" G.

N.B.: труба підведення газу повинна мати відповідні параметри, що задовольняють вимогам чинних норм для гарантії правильної подачі газу до запальника, включаючи умови максимальної потужності приладу, а також для гарантії належної експлуатації приладу (технічні дані). Система під'єднання повинна відповідати нормам. Перед тим, як виконати під'єднання газу, необхідно виконати ретельне внутрішнє очищення труб системи підведення, щоб усунути усі можливі осади, які могли б перешкодити правильній роботі котла. Крім того, слід перевірити, чи газ в системі відповідає газіві, для якого був виготовлений котел (див. заводську табличку на котлі). Якщо вони відрізняються, слід внести зміни в настройки котла для того, щоб пристосувати його для використання іншого типу газу (див. налаштування пристроїв у разі зміни типу газу). Важливо перевірити динамічний тиск мережі (метану або G.P.L./зрідженого пропану), що буде використовуватися для котельного приладу, оскільки недостатньо високий рівень тиску може негативно впливати на ефективність роботи приладу, спричиняючи незадоволення користувача. Переконайтеся, що під'єднання газового клапана є правильним. Знайдіть приміщення, в якому встановлено

пристрій, на трубопроводі підведення газу на добре видному та легкодоступному місці слід встановити ручний відсічний клапан для швидкого перекриття з поверненням на 90° та упор-обмежувач положень «повністю відкрито» та «повністю закрито».

N.B.: внутрішня система постачання газу повинна бути виготовлена у відповідності до вимог відповідних норм та чинного законодавства та згідно з загальними правилами розробки та виготовлення машин та обладнання. Якщо прилад не перевищує максимальну номінальну теплову потужність в 35 кВт (Victrix Pro 35 I 1 при одиночній установці), достатньо дотримуватися вимог, передбачених чинними технічними нормами.

Якість газу. Прилад було спроектовано для роботи на газі, без будь-яких домішок, інакше необхідно приєднати відповідні фільтри по лінії до пристрою для очищення газу.

Баки для зберігання (якщо газ подається з резервуару GPL/зрідженого пропану).

- Може статися, що нові резервуари для зберігання GPL/зрідженого пропану можуть містити інертний осадок газу (азоту), що може призвести до змішування з газом, який подається на прилад, і спричинити аномалії в роботі.
- Під час довготривалих періодів зберігання може утворюватися шар осаджувальних компонентів у суміші GPL/зрідженого пропану. Це може призвести до зміни теплотворної здатності суміші, яка подається до приладу з подальшою зміною його продуктивності.

1.8 ПІДКЛЮЧЕННЯ ДО ГІДРАВЛІЧНОЇ СИСТЕМИ.

Увага: до того, як розпочати приєднання котла для збереження права на гарантійне обслуговування на конденсаційний модуль ретельно промити термічну систему (всі труби, нагрівальні компоненти і т.п.) за допомогою спеціальних протравних речовин або розчинників накипу, щоб усунути будь-який можливий осадок, що може негативно вплинути на роботу котла.

Рекомендується провести хімічну обробку води у відповідності з чинними технічними нормами з метою захисту системи від накипу (наприклад, відкладення кальцію), утворення осаду та інших шкідливих відкладень.

Рекомендується встановити на системі фільтр для збору та відокремлення домішок, що можуть потрапити в систему (очисний фільтр). Для попередження виникнення осаду, наростів, накипу та корозії слід дотримуватися вимог відповідних технічних норм, що передбачають хімічну обробку води у тепловому контурі для побутового використання.

Гідравлічні з'єднання слід виконувати ретельно, керуючись точками приєднання на шаблоні котла. Випуск запобіжного клапана повинен бути під'єднаний до зливної лінії, що мається на котлі, хоч і не встановлена, і в свою чергу мусить бути приєднана до каналізаційного трубопроводу. Якщо ця рекомендація не буде виконана, і в разі активації запобіжного клапана приміщення буде залите водою, виробник котла відхилив будь-яку відповідальність.

Увага: Immergas ні в якому разі не буде нести відповідальність за пошкодження з причини включення автоматичних заповнювачів від інших виробників.

З метою дотримання вимог до систем, визначених у EN 1717 щодо забруднення питної води та дотримання чинних технічних норм щодо приміщень, рекомендується застосувати комплект зворотнього клапану, який встановлюється перед з'єднанням впуску холодної води в котел. Крім того, рекомендується, щоб рідина-теплоносій (напр.: вода + гліколь), що подається в первинну систему котла (система опалювання), належала до категорій 1, 2 або 3, визначених нормою EN 1717.

Увага: щоб зберегти якнайдовше життя та експлуатаційні характеристики приладу, рекомендується встановлювати відповідний пристрій для обробки води у разі, якщо вода має характеристики, які можуть призвести до утворення накипу.

Випуск конденсату. Для випуску конденсату води, що накопичується в приладі, слід виконати з'єднання з системою каналізації, використовувати труби з характеристиками опору проти кислотних конденсатів та внутрішнім діаметром \varnothing щонайменше 13 мм. Система сполучення пристрою з каналізацією повинна передбачати захист від заморожування рідини, що знаходиться в ньому. Перед пуском пристрою в експлуатацію слід переконатися в тому, що конденсат випускається належним чином. Крім

того, слід дотримуватися вимог технічних норм та правил чинного законодавства щодо виведення відпрацьованої рідини.

1.9 ПІДКЛЮЧЕННЯ ДО ЕЛЕКТРИЧНОГО ЖИВЛЕННЯ.

Наступні операції повинні проводитися після відключення напруги живлення.

Електрична схема повинна завжди відповідати вимогам відповідних технічних нормативів та чинного законодавства. Котел має ступінь захисту IPX5D для всього приладу. Електрична безпека гарантована тільки в разі, якщо прилад добре з'єднаний з ефективною системою заземлення, яка виконана у відповідності до діючих стандартів безпеки.

Увага: Immergas С.п.А. не несе ніякої відповідальності за збитки, заподіяні людям або майну, що виникли в разі відсутності заземлення котла і відступу від діючих стандартів безпеки.

Крім того, необхідно перевірити відповідність електромережі максимальній потужності приладу, що зазначена на заводській таблиці, яка знаходиться на котлі. Котли укомплектовані спеціальним кабелем живлення типу "X" без розетки. Шнур живлення повинен бути підключений до мережі 220 В \pm 10% / 50 Гц LN в залежності від полярності і заземлення \oplus , у такій мережі повинен бути вимикач відключення від перенапруги III категорії. Головний перемикач повинен бути встановлений знадвору приміщень, його положення повинно бути як слід відміченим та легко доступним.

У разі заміни кабелю живлення звернутися до кваліфікованого уповноваженого фахівця (наприклад, до Уповноважено Сервісного Центру Immergas). Кабель живлення повинен підключатися як зазначено (Мал. 1-3).

У разі необхідності заміни плавких запобіжників мережі на затискній колодці та схемі регулювання використовувати швидкодіючі запобіжники на 3,15А.

Для загального блоку живлення від мережі, не бажано використовувати адаптери, перехідники, трійники і подовжувачі.

Важлива інформація: у разі каскадного регулятора слід обов'язково забезпечити наявність двох окремих ліній згідно діючих норм щодо електричних схем та установок. Усі трубопроводи котла ні в якому разі не повинні використовуватися як заземлення електричної або телефонної лінії. Після того переконайтеся, що це не станеться до того, як відбудеться електричне підключення котла.

• **Установка з системою роботи при прямій низькій температурі.** Котел може напряму подавати теплоносій в систему з низькою температурою, якщо виключити значення параметру "P02", що визначає температуру подачі котла. В такій ситуації доречно додати до системи живлення котла запобіжний пристрій, що являє собою термостат з обмеженням температури в 55 °С. Термостат слід встановити на трубі подачі системи на відстані щонайменше в 2 метри від котла.

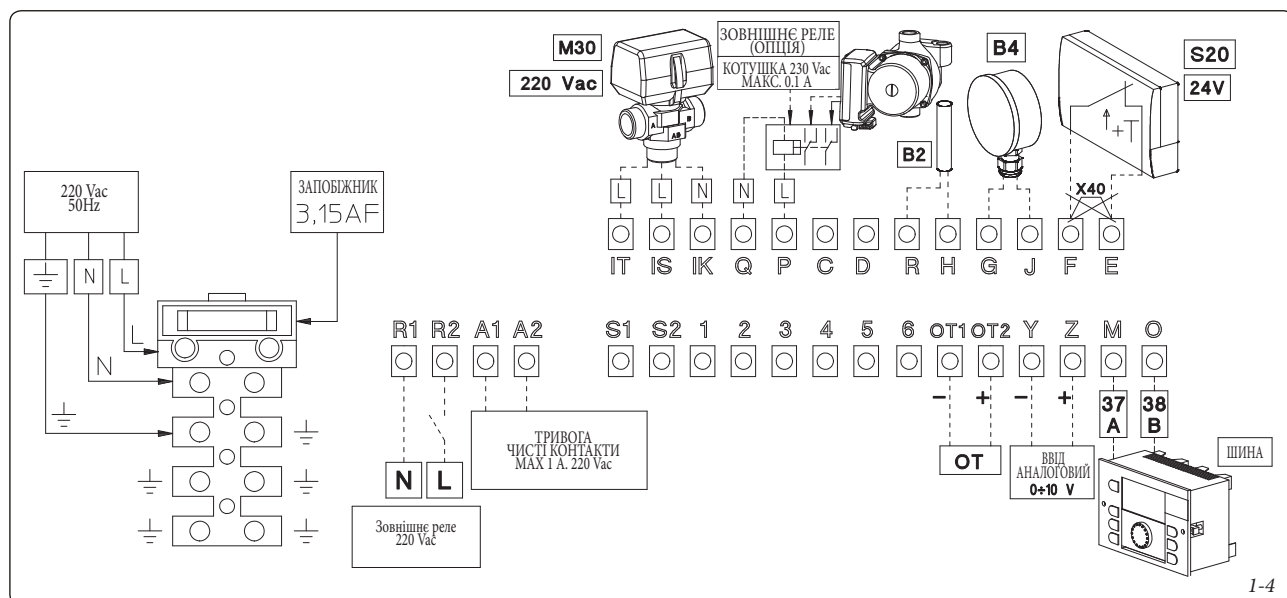
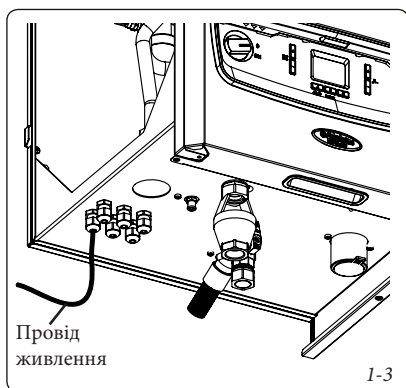

1.10 ПРИЛАДИ ТЕРМОРЕГУЛЮВАННЯ (ОПЦІЯ).

Котел передбачає застосування регулятора каскадів та зони, управління зони та зовнішнього датчика.

Ці компоненти пропонуються у якості окремих додаткових комплектів до котла і постачаються за запитом.

Уважно прочитайте інструкції з установки та експлуатації, що містяться в комплекті цих приладів.

- Регулятор каскаду та зони (Мал. 1-5) під'єднується до котла за допомогою двохжильного проводу, отримує живлення в 220 В і дає змогу:
 - управляти гідравлічною системою з 2 змішаними зонами (змішувальний клапан), 1 прямою зоною, 1 блоком бойлера та відповідними циркуляційними насосами;
 - використовувати систему самодіагностики для відображення на дисплеї можливих збоїв в роботі котла;
 - встановити значення температури приміщення: одне на протязі дня (температура комфорту) та друге на протязі ночі (еко-номна температура);
 - регулювати температуру води для домашніх потреб (додатково до блоку бойлера);
 - регулювати температуру подачі котла в залежності від зовнішньої температури;
 - вибрати бажаний режим роботи з кількох можливих для кожної гідравлічної системи окремо:
 - безперервної роботи при темп. комфорту;
 - безперервної роботи при економній темп.;
 - безперервної роботи при температурі проти замерзання, яку можна регулювати.

- Управління зони (Мал.1.6). Пульт управління зони дозволяє користувачеві, крім зазначених у попередньому пункті функцій, тримати під контролем і особливо мати під рукою всю необхідну інформацію з роботи приладу та системи опалення, з можливістю, при бажанні, внесення змін у задані раніше параметри без необхідності відвідання приміщення, в якому встановлено регулятор каскаду та зони. Кліматичний хронотермостат, що вбудований в управління зони, дозволяє пристосувати температуру подачі системи до реальних потреб опалення приміщення, таким чином встановлюючи точну бажану температуру приміщення зі значною економією ресурсів. Крім того, він дозволяє відображувати температуру середовища та зовнішню температуру (якщо мається зовнішній датчик). Регулятор зони отримує живлення безпосередньо від терморегулятора каскаду за допомогою двохжильного проводу.

Електричне з'єднання регулятора каскаду та зони або хронотермостат On/Off (Опція). В залежності від вибору установки хронотермостат або термостат повинен бути підключений до клем "E" та "F", усунувши перемичку X40 (Мал. 1-4). Переконайтеся в тому, що контакт термостату On/Off є «чистим», незалежним від напруги в мережі, інакше може пошкодитись електронна плата управління. У разі його установки регулятор каскаду та зони повинен під'єднуватися до клем 37 та 38 на затискній колодці під'єднання котла з дотриманням полярності та усуненням перемички X40, (Мал. 1-4) *під'єднання з невірною полярністю не призводить до пошкодження терморегулятора, але при цьому він не працює.*

1.11 ЗОВНІШНІЙ ДАТЧИК ТЕМПЕРАТУРИ.

Котельний агрегат передбачає використання зовнішнього датчика (Мал. 1-7), що надається у складі додаткового комплекту (Опція). Для позиціонування зовнішнього датчика, зверніться до інструкції.

Датчик приєднується безпосередньо до електричної плати котельного приладу і дозволяє автоматично знижувати максимальну температуру подачі при підвищенні зовнішньої температури середовища, щоб пристосувати подачу тепла котла до змін температури зовнішнього середовища. Електричне з'єднання зовнішнього датчика слід виконувати на затискачах G та J на затискній колодці під'єднання котельного приладу (Мал. 1-4). Початкові параметри за замовчуванням не задані для зовнішнього датчика, для його належної роботи необхідно настроїти параметри "P14" та "P15". Відповідність між температурою подачі системи та зовнішньою температурою визначається кривими, наведеними на графіку (параметр "P14") та настройками offset (параметр "P15") (Мал. 1-8).

N.B.: у разі приєднання до регулятора каскаду зовнішнього датчика параметр "P14" котла повинен бути виставлений на "0", а управління зовнішнім датчиком передається на регулятор каскаду.

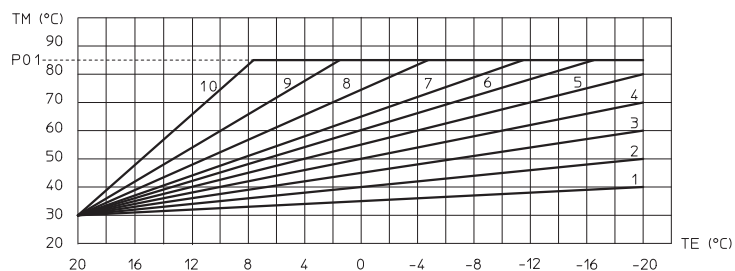
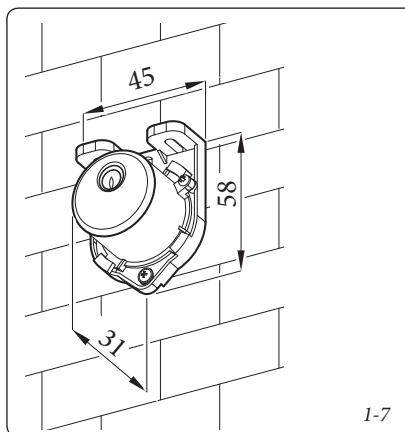
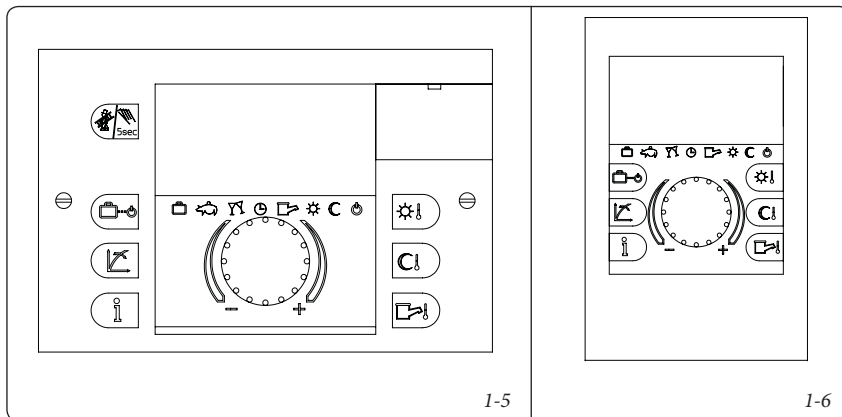

Примітка: даний графік підготовлений при значенні offset (P15) в 30 °C (значення за замовчуванням), при зміні значення offset відповідно змінюється початок кривої температури подачі. Напр.: при offset = 40 початок графіку є 40, а не 30 °C.

1.12 ДИМОВІ СИСТЕМИ IMMERGAS.

Компанією Immergas постачаються, окремо від котлів, різноманітні пропозиції для установки терміналів забору повітря та відведення димових газів, без яких робота котла неможлива.

Увага: котел повинен бути встановлений тільки в поєднанні з оригінальним приладом забору повітря і виводу диму Immergas екологічно чистої серії "Serie Verde", як це передбачено чинними нормами.

Для зовнішніх трубопроводів можна використовувати пластмасові труби лише для коротких відрізків, що не перевищують 40 см, з належним захистом від ультрафіолетових променів та вилливу атмосферних явищ.

На таких пристроях знаходяться спеціальні ідентифікаційні марки з написом: «тільки для конденсаційних котлів».

- **Конфігурація типу В з відкритою камерою і примусовою тягою.** Котельний прилад виходить з заводу вже з конфігурацією типу "B₂₃".

Забір повітря є прямим з приміщення, в якому встановлений котел, через спеціальні отвори та щілини в його задній стінці, вивід димових газів проводиться через оди-ночний димохід каміну або безпосередньо назовні. Котел в цій конфігурації класифікується як тип B23 (згідно з нормою UNI 297 та відповідними чинними нормами).

У цій конфігурації:

- забір повітря відбувається без-посередньо з приміщення, де встановлю-ється прилад;
- вивід димових газів має під'єднуватися до власного одинарного димоходу або у канал безпосереднього викиду в атмосфер.
- Котли з відкритою камерою типу В не можна встановлювати у приміщеннях промислового, індустріального та ко-мерційного призначення, де використо-вуються матеріали, здатні виробляти пар та летючі речовини (напр., кислотні випаровування, клеї, фарби, розчинники, горючі матеріали і т.п.), порошкові та пиле-ві матеріали (напр., пил від роботи з деревом, вугіллям, цементом і т.п.), які можуть пошкодити складові частини приладу та негативно вплинути на його роботу.
- **Конфігурація типу С з герметичною камерою і примусовою тягою.** Котельний прилад виходить з заводу вже в конфігурації типу "B23", для зміни конфігурації котла на тип "С" (герметична камера і примусова тяга) слід демонтувати адаптер Ø 80, упорну скобу та ущільнення з кришки котла та встановити відповідний пластикових димохід.

- Стикування шляхом з'єднання подовжу-вачів труб та концентричних колін. Щоб встановити подовжувачі шляхом з'єднання з іншими елементами системи відведення, слід виконати такі дії: вставити до упору концентричну трубу або концентричне коліно гладким боком («папа») в розтруб («мама») попередньо встановленого елемента, у такий спосіб забезпечується правильні щільність та з'єднання елементів.

Увага: при необхідності укоротити трубу виводу димових газів та/або подовження концентричної труби, зважайте на те, що внутрішня труба повинна завжди виступати на 5 мм від зовнішнього каналу.

- **N.B.:** з метою безпеки рекомендується не заблокувати, хай навіть тимчасово, відповідний термінал забору/відводу котла.
- **N.B.:** під час установки горизонтальних трубопроводів слід дотримуватися міні-мального нахилу трубопроводів в 3% у напрямку котла, а через кожні 3 метри встановлювати хомути з вкладишем для підтримки каналу.
- **Максимальна довжина.** Кожен окремий компонент має опір, відповідно до певної довжини в метрах труби такого ж діаметру (парагр. 1.13). У разі установки трубопроводів, де необхідно використовувати різні типи компонентів, слід відняти від максимально допустимої довжини комплекту довжину додаткового компоненту.

Наприклад: якщо необхідно додати коліно на 90° до концентричної системи з Ø 125, слід відняти 1,9 м від максимально допустимої довжини.

- **Розташування ущільнень (чорного кольору) для димоходу екологічно чистої серії**







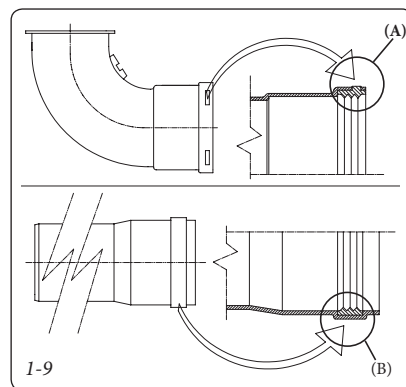

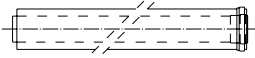
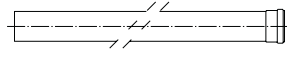

("serie verde"). Впевнитися у правильній установці ущільнень (для колін та подовжувачів) (Мал. 1-9):

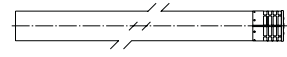
- ущільнення (А) зі з'єднаннями, вико-ристовувати на колінах;
- ущільнення (В) без з'єднань, вико-ристовувати на подовжувачах;

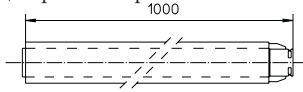
N.B.: у тому разі, коли змащування компонентів (вже виконане виробником) недостатнє, додати, за допомогою чистої сухої ганчірки видалити зайву кількість мастила, для полегшення з'єднання нанести на поверхні тальк, що поставляється у комплекті.

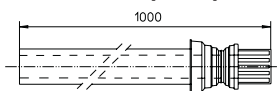
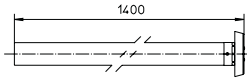

1.13 ТАБЛИЦІ ЕКВІВАЛЕНТНИХ ДОВЖИН.

ТИП ТРУБОПРОВОДУ	Еквівалентна довжина в м труби Ø 80/125	ТИП ТРУБОПРОВОДУ	Еквівалентна довжина в м труби Ø 80
Концентрична труба Ø 80/125 1 м 	1,0 м	Труба Ø 80 1 м 	Випуск 1,0 м
Коліно 90° концентричне Ø 80/125 	1,9 м	Комплектний термінал виводу Ø 80 1 м 	Випуск 2,6 м
Коліно 45° концентричне Ø 80/125 	1,4 м	Термінал вивідної системи Ø 80 	Випуск 1,6 м
Термінал комплектний впуску/випуску концентричний горизонтальний Ø 80/125 	5,5 м	Коліно 90° Ø 80 	Випуск 2,1 м
Термінал впуску/випуску для забору повітря і для відведення димових газів- концентричний горизонтальний Ø 80/125 	4,7 м	Коліно 45° Ø 80 	Випуск 1,3 м
Термінал комплектний впуску/випуску для забору повітря і для відведення димових газів- концентричний вертикальний Ø 80/125 	3,4 м	Комплектний термінал вертикального виводу Ø 80 	Випуск 3 м
Термінал впуску/випуску концентричний вертикальний Ø 80/125 	2,7 м		

УСТАНОВКА

КОРИСТУВАЧ

ТЕХНІЧНЕ ОБСЛУГОВУВАННЯ

1.14 УСТАНОВКА ГОРИЗОНТАЛЬНОГО КОНЦЕНТРИЧНОГО КОМПЛЕКТУ.

Конфігурація типу С з герметичною камерою і примусовою тягою.

Установка цього терміналу повинна відповідати вимогам усіх технічних норм та чинного законодавства, що в деяких випадках дозволяють вивід через стіну для котельних приладів з конденсатом та низьким рівнем NOx.

Розташування терміналу (відповідно до отворів, дверей, сусідніх будівель, проходів і т.п.) повинно завжди відповідати нормам чинного законодавства та правилам розробки та виготовлення машин та обладнання (напр., EN 15287) для приладів з максимальною одиночною тепловою потужністю не вище 35 кВт (напр., Victrix Pro 35 I I при одиночній установці), а також для приладів з максимальною одиночною тепловою потужністю вище 35 кВт.

Цей вивідний термінал дозволяє забір повітря та виведення димових газів безпосередньо за межі житла. Горизонтальний комплект може бути встановлений ззаду, праворуч, ліворуч і попереду. Для установки попереду необхідно скористуватися пагруб-ком та концентричним з'єднувальним коліном, при цьому забезпечити необхідний простір для проведення всіх видів контролю, передбачених законодавством перед введенням в дію.

- Зовнішня решітка. Термінал забору/відводу, якщо він встановлений правильно, з зовнішнього боку будівлі має естетичний вигляд. Перевірити, щоб зовнішня силіконова прокладка була встановлена щільно, як належить, на зовнішній стіні.

Горизонтальний комплект забору/відводу Ø80/125. Монтажний комплект (Мал. 1-10): встановити адаптер Ø 80/125 (1) на центральний отвір котла до упору. Послабити ущільнення (2) для вільного переміщення вздовж адаптера (1) до відповідного упору, після цього закріпити його до кришки за допомогою сталеві пластинки (3), монтованої раніше. Вставити коліно (4) гладкимкінцем («папа») до упору на адаптер (1). Вставити концентричний вивід Ø 80/125 (5) гладкимкінцем («мама») в розтруб адаптера («мама») (4) (з ущільнювальним кільцем) до упору, переконавшись, що відповідна кільцева прокладка вже вставлена як слід всередині (6) і ззовні (7), таким чином, буде отримано ущільнення і з'єднання складових елементів комплекту.

- Максимальна довжина (L MAX) (Мал. 1-11). Комплект для цієї конфігурації можна продовжити до *максимальної довжини 8,0 м для Victrix Pro 35 I I та до 14,5 м для Victrix Pro 55 I I*, включаючи решітчастий термінал та концентричне коліно на виході з котла.

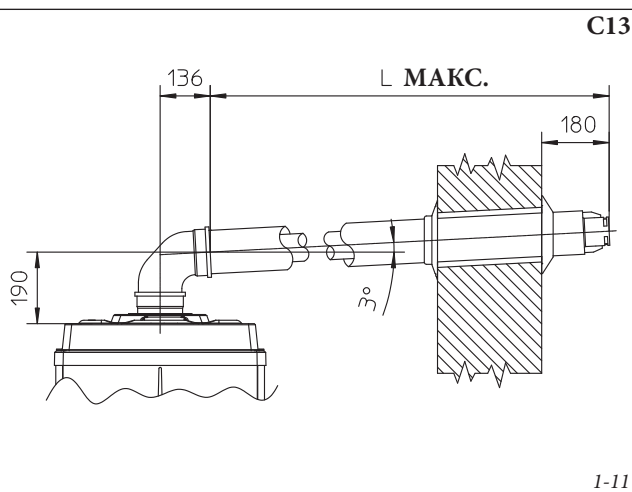
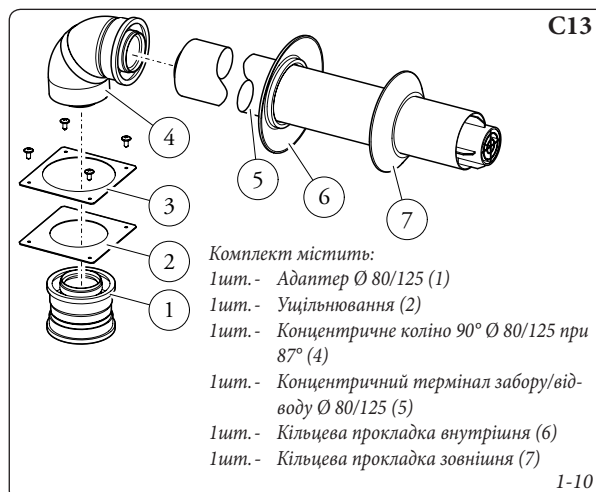

1.15 УСТАНОВКА ВЕРТИКАЛЬНИХ КОНЦЕНТРИЧНИХ МОНТАЖНИХ КОМПЛЕКТІВ

Конфігурація типу С з герметичною камерою і примусовою тягою.

Комплект вертикальних концентричних труб забору/відводу. Ця вивідна труба забезпечує забір повітря та виведення димових газів безпосередньо за межі житла у вертикальному напрямку.

ПРИМІТКА: вертикальний комплект з алю-мінієвою плитою може бути встановлений на терасах і дахах з максимальним нахилом 45% (прибл. 25 °) і повинна бути дотримана відстань між кінцевою кришкою і напівсферою (260 мм).

Вертикальний комплект з алюмінієвою плитою Ø 80/125.

Монтажний комплект (Мал. 1-13): Встановити адаптер Ø 80/125 (1) на центральний отвір котла до упору. Послабити ущільнення (2) для вільного переміщення вздовж адаптера (1) до відповідного упору, після цього закріпити його до кришки за допомогою сталевих пластинок (3), монтованої раніше. Установка фіктивної алюмінієвої дахівки/плити: замінити плиту алюмінієвим листом (5), задати йому таку форму, щоб забезпечити відтік дощової води. Зафіксувати на алюмінієвій плиті фіксовану напівсферу (6) і вставити трубу забору/відводу (7). Вставити концентричний вивід Ø 80/125 гладким кінцем (6) («папа») в розтруб адаптера («мама») (1) з ущільнювальним кільцем до упору, переконавшись, що кільцеве ущільнення вже вставлене (4). Таким чином отримаємо ущільнення і приєднання елементів, які входять в комплект.

- Максимальна довжина (L MAX) (Мал. 1-13). Комплект для цієї конфігурації можна подовжити до *максимальної довжини 11,5 м для Victrix Pro 35 I та до 18,0 м для Victrix Pro 55 I I*, включаючи термінал.

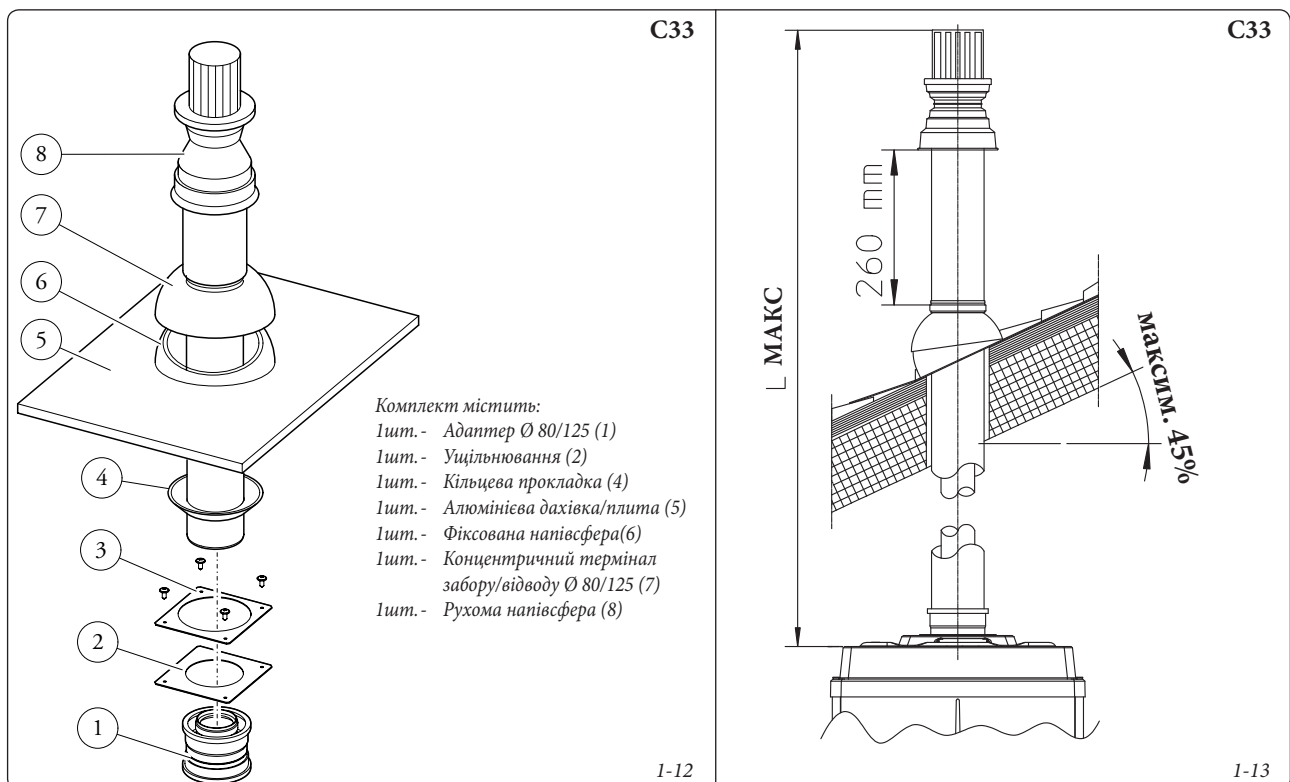

1.16 УСТАНОВКА ВЕРТИКАЛЬНИХ ТЕРМІНАЛІВ Ø 80.

Конфігурація типу В з відкритою камерою і примусовою тягою.

Вертикальний комплект Ø 80 (пластмасові матеріали для внутрішнього використання).

Монтажний комплект (Мал. 1-14): вставити термінал Ø 80 (2) в центральний отвір до упору, переконавшись, що відповідна кільцева прокладка (1) вже встановлена. Таким чином буде отримано ущільнення і приєднання елементів комплекту.

- Максимальна довжина (L MAX) (Мал. 1-15). Комплект для цієї конфігурації можна подовжити до максимальної довжини 24,0 м для Victrix Pro 35 I I та до 30,0 м для Victrix Pro 55 I I, включаючи термінал.

При використанні вертикального терміналу Ø 80 для прямого виводу продуктів згорання слід вкоротити термінал (див. мал. 1-16), в цьому випадку також треба вставити кільцеву прокладку (1) ущільнювання до упору на кришку котла.

Вертикальний комплект Ø 80 (сталеві матеріали для зовнішнього використання).

Монтажний комплект (Мал. 1-17): вставити термінал Ø 80 (1) в центральний отвір до упору. Таким чином отримуємо ущільнення і приєднання елементів комплекту.

Термінал Ø 80 із сталі дає можливість установки котла назовні з прямим виводом; термінал не можна вкоротити, після установки він має довжину 630 мм (Мал. 1-18).

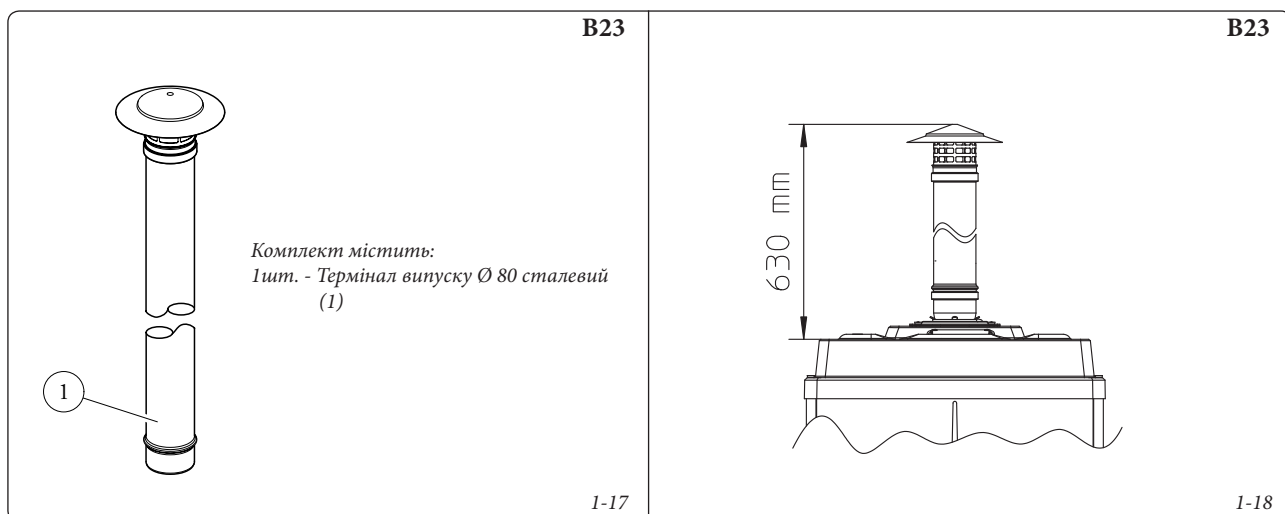
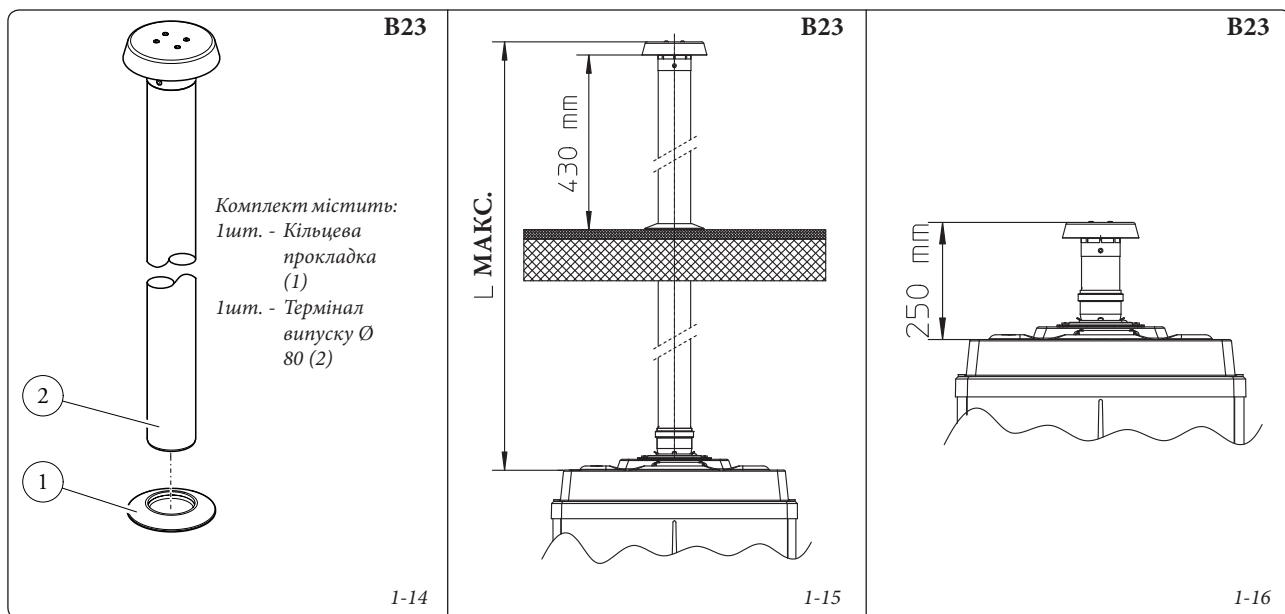

1.17 УСТАНОВКА ГОРИЗОНТАЛЬНИХ ТЕРМІНАЛІВ Ø 80.

Конфігурація типу В з відкритою камерою
і примусовою тягою.

**Горизонтальний комплект Ø 80 з відводом
через стіну.**

Монтажний комплект (Мал. 1-19): встановити коліно Ø 80/1 (1) гладким кінцем («папа») на центральний отвір котла до упору. Вставити кінець труби виводу (2) гладкимкінцем («папа») в розтруб коліна (1) і закрутити до упору, переконавшись, що відповідна кільцева прокладка вже вставлена всередину (3) та зовні (4). Таким чином отримаємо ущільнення і приєднання елементів комплекту.

**Горизонтальний комплект Ø 80 з відводом
в димохід.** Монтажний комплект (Мал. 1-21): встановити коліно Ø 80/1 (1) гладким кінцем («папа») на центральний отвір котла до упору. Вставити кінець труби відводу (2) гладкимкінцем («папа») в розтруб коліна (1) і закрутити до упору, переконавшись, що відповідна кільцева прокладка вже вставлена всередину (3). Таким чином отримаємо ущільнення і приєднання елементів комплекту.

- Максимальна довжина (L MAX) (Мал. 1-20 та 22). Комплект для цієї конфігурації можна подовжити до максимальної довжини 24,0 м для *Victrix Pro 35 I I та до 30,0 м для Victrix Pro 55 I I*, включаючи термінал.

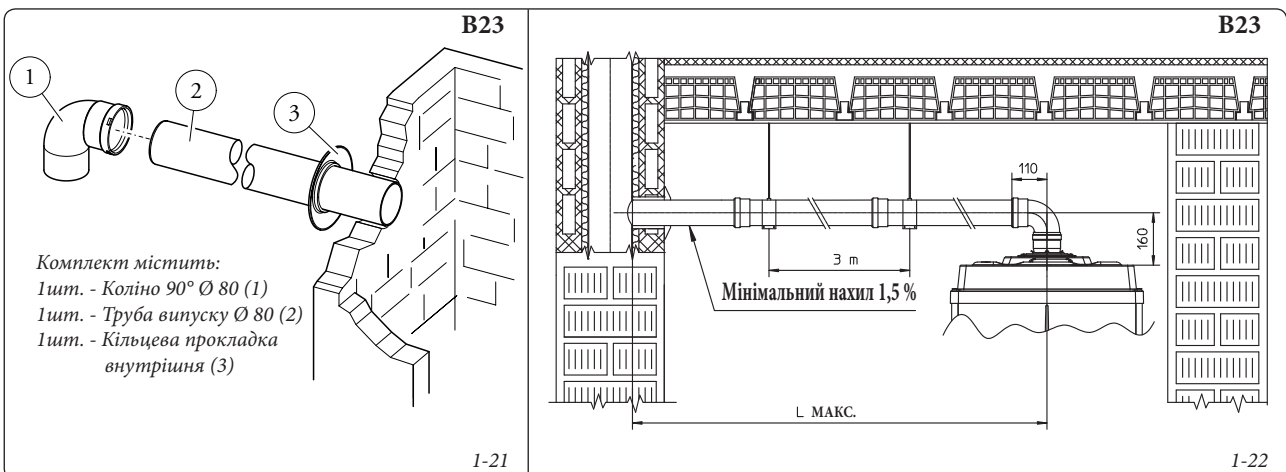
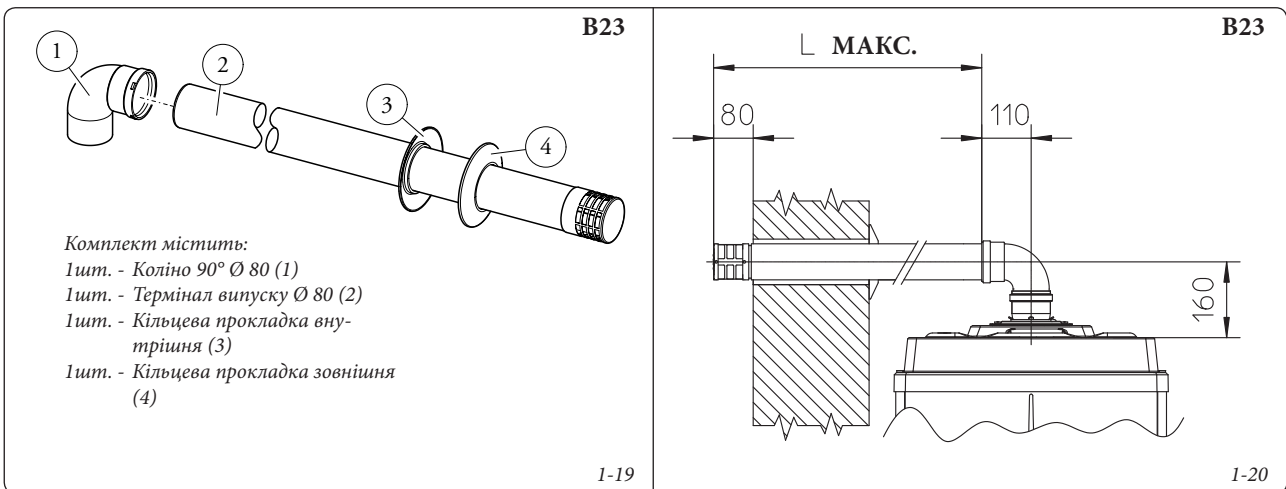

1.18 ВИВІД ДИМОХОДУ ЧЕРЕЗ КАМІНЬ АБО ЧЕРЕЗ ТЕХНІЧНІ ОТВОРИ.

Вивід димоходу є операцією, яка шляхом введення однієї або декількох спеціальних каналів створює систему для виводу продуктів горіння газового приладу. Ця система забезпечує канал для виводу димових газів через камінь, димохід або через технічні отвори вже існуючі або заново побудовані (в тому числі і в нових будівлях). Для димоходу слід використовувати канали, визнані придатними для цього заводом-виробником, у відповідності з методами установки і використанням, як зазначено заводом-виробником, і у відповідності з вимогами норм чинного законодавства.

Система димоходу Immergas Ø 80. Система гнучкого трубопроводу Ø 80 екологічно чистої серії "Serie Verde" повинна використовуватися виключно з конденсаційними котельними приладами Immergas.

В будь-якому випадку всі операції з прокладки труб повинні здійснюватися з дотриманням технічних вимог чинного законодавства; зокрема, після завершення робіт та перед пуском в експлуатацію повинна бути заповнена та надана декларація про відповідність. Також повинні бути дотримані всі вказівки та вимоги, зазначені у проєкті та технічній специфікації у випадках, що передбачені нормативами та чинним законодавством. Система та її компоненти мають термін служби, що відповідає чинним нормам

за наступних умов:

- вони використовуються при помірних умовах атмосферного та навколишнього середовища, як зазначено чинними нормами (зокрема, нормами щодо: відсутності диму, пилу або газу при нормальних термодинамічних та хімічних умовах; утримання температури в рамках стандартного діапазону на протязі доби і т.д.).
- установка та технічне обслуговування здійснюються згідно вказівок та інструкцій виробника та вимог чинного законодавства.
- Максимальна довжина вертикального відрізка гнучкого трубопроводу Ø 80 дорівнює 24,0 м для Victrix Pro 35 I та 30,0 м для la Victrix Pro 55 I. Ця довжина включає комплектний термінал виводу, 1 м труби Ø 80 виводу, два коліна на 90° Ø 80 на виході з котельного агрегату для підключення до системи трубопроводу та дві змінники напрямку гнучкої труби всередині каміну/технічного отвору.

1.19 ВИВЕДЕННЯ ДИМОВИХ ГАЗІВ З КОТЕЛЬНИХ ПРИЛАДІВ, УСТАНОВЛЕНИХ КАСКАДНИМ СПОСОБОМ.

Котли, що встановлені каскадним способом від 2 до 5 приладів, можуть з'єднуватися в один канал виведення димових газів, що веде до димоходу. Immergas постачає окремо від котлів відповідну систему виведення димових газів власного виробництва.

1.20 ЗАПОВНЕННЯ СИСТЕМИ ОПАЛЕННЯ.

Після виконання приєднання котла перейти до заповнення системи. Заповнення виконується повільно для забезпечення випуску повітря з води через повітрявідвідні клапани котла та системи опалення.

В котлі вбудовано два автоматичних клапани, розташованих на циркуляційному насосі та на конденсаційному модулі. Переконайтеся, що кришка послаблена. Відкрити крани «Маєвського» радіаторів. Закрити крани «Маєвського» радіаторів, коли з них тільки потече вода.

Н.В.: під час виконання цих операцій задіяти циркуляційний насос на певні інтервали часу, за допомогою головного вимикача на панелі приладу. *Випустити повітря з циркуляційного насоса, відкривши передню кришку при ввімкненому двигуні.* Після виконаних дій знову закрутити кришку.

Увага: цей котельний прилад не оснащений розширювальним баком системи опалення. Для гарантії правильної роботи котла слід обов'язково встановити закритий розширювальний бак. Розширювальний бак повинен відповідати вимогам чинної європейської директиви. Розміри розширювального бака залежать від технічних даних системи опалення; встановити бак з ем-кістю та характеристиками, що відповідають чинним нормам (категорія «R»).

1.21 НАПОВНЮВАННЯ СИФОНУ ДЛЯ ЗБОРУ КОНДЕНСАТУ.

При першому вмиканні котла може статися, що з виводу конденсату почнуть виходити продукти горіння; перевірити, щоб через кілька хвилин роботи з виводу конденсату вивід димових газів припинився. Це буде означати, що сифон наповнився конденсатом до потрібної висоти, що запобігає проходженню димових газів.

1.22 ВВЕДЕННЯ В ЕКСПЛУАТАЦІЮ ГАЗОВОЇ СИСТЕМИ.

Для вводу в експлуатацію системи слід приймати до уваги чинні технічні нормативи. Обладнання, а з ним і введення газової системи в експлуатацію, підрозділяється на три категорії: нове обладнання, модифіковане обладнання та відновлене обладнання.

Зокрема, для газових систем нового будівництва потрібно:

- відкрити вікна та двері;
- уникати присутності відкритої іскри або вогню;
- провести виведення повітря з трубопроводів;
- перевірити герметичність внутрішньої системи згідно вказівок та інструкцій, визначених чинними технічними нормами (для "перевірки на герметичність" систем обслуговування одиночних або каскадних генераторів з номінальною тепловою продуктивністю більше, ніж 35 кВт дотримуватися чинних норм країни установки).

1.23 ВВЕДЕННЯ В ЕКСПЛУАТАЦІЮ КОТЛА (ВВІМКНЕННЯ).

Для надання Декларації про відповідність, передбаченої чинним законодавством, слід виконати наступні заходи у процесі вводу котла в експлуатацію (перелічені нижче операції повинні виконуватися виключно кваліфікованим персоналом і в присутності лише осіб, уповноважених на виконання робіт):

- перевірити герметичність системи згідно вказівок, що приведені у чинному нормативі; При робочому тиску до 40 мбар можна користуватися правилами перевірки, що передбачені технічними нормами для систем обслуговування одиночних пристроїв (або пристроїв каскаду) з номінальною тепловою потужністю більше, ніж 35 кВт. Для більшого тиску слід керуватися чинним законодавством та/або іншими методами для відповідних параметрів;
- перевірити, щоб газ системи відповідав тому, для якого передбачений котел;
- перевірити, щоб не було ніяких зовнішніх факторів, що могли б спричинити утворення накопичень конденсату;
- ввімкнути котел та перевірити правильність вмикання;
- перевірити, щоб кількість обертів за хвилину вентилятора відповідала значенню, вказаному в технічному посібнику (Параграф 3.17);
- перевірити спрацювання захисного пристрою на випадок відсутності газу та відповідний проміжок часу спрацювання;
- перевірити спрацювання загального вимикача, встановленого на лінії перед котлом та на самому котлі;
- переконайтеся, що концентричний термінал забору повітря/відведення димових газів (в разі його наявності) не засмічений.

Навіть, якщо лише одна з таких перевірок виявила проблеми, забороняється запускати котел в роботу.

Зауваження: початкові перевірки котла мають виконуватися досвідченим фахівцем. Гарантія на котел починає діяти з дати введення в експлуатацію.

Сертифікат початкової перевірки та гарантія видаються користувачеві.

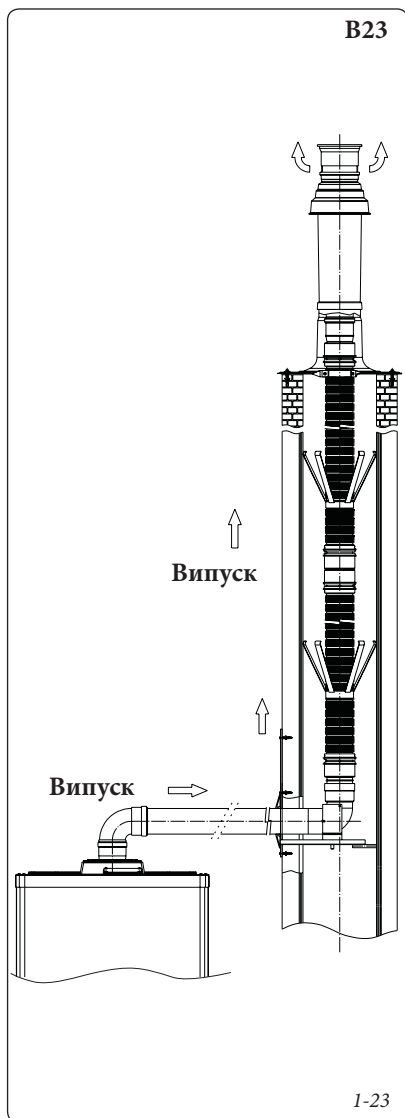

1-23

1.24 ЦИРКУЛЯЦІЙНИЙ НАСОС.

Котельні прилади серії "Victrix Pro 1 P" постачаються з вбудованим циркуляційним насосом з електричним регулюванням швидкості на три положення. З циркуляційним насосом, встановленим на першу швидкість, котел не працює як треба. Для оптимальної роботи котельного приладу на нових системах (монотруба та модулі) рекомендується використовувати циркуляторний насос, встановлений на максимальну швидкість. Насос вже оснащений конденсатором.

Розблокування насосу в разі необхідності.

Якщо після тривалого простою циркуляційний насос блокується, необхідно відкрутити передню заглушку та прокрутити викруткою вал двигуна. Зробіть це з особливою обережністю, щоб не пошкодити.

1.25 КОМПЛЕКТИ В НАЯВНОСТІ ЗА ЗАПИТОМ.

- Комплект терморегулятора каскаду та зони.
- Комплект для закріплення терморегулятора на стіні.
- Комплект управління зони.
- Комплект модульного термостату приміщення.
- Комплект зовнішнього датчика.
- Комплект датчика подачі системи.
- Комплект зовнішнього датчика води для домашнього вжитку для бойлера.
- Комплект проти замерзання -15 °С.
- Комплект патрубків безпеки для одиночного котла.
- Комплект патрубків безпеки для каскадних котлів.
- Комплект триходового клапана для підключення до Блоку зовнішнього бойлера.

- Комплект гідравлічного розділювача для одиночного котла.
- Комплект гідравлічних колекторів для підключення двох котлів каскадним способом.
- Комплект гідравлічного колектора для додаткового котла до каскаду.
- Комплект колектора виведення димових газів з засувками для двох котлів у каскаді.
- Комплект колектора виведення димових газів з засувкою для додаткового котла до каскаду.
- Комплект горизонтальний концентричний Ø80/125.
- Комплект вертикальний концентричний Ø80/125.
- Горизонтальний комплект Ø 80 з виводом в димохід.
- Горизонтальний комплект Ø 80 з виводом через стіну.
- Комплект вертикальний концентричний Ø80.

Всі описані вище комплекти постачаються разом з інструкціями з монтажу та експлуатації.

Доступна висота напору

Victrix Pro 35 - 55 1 I

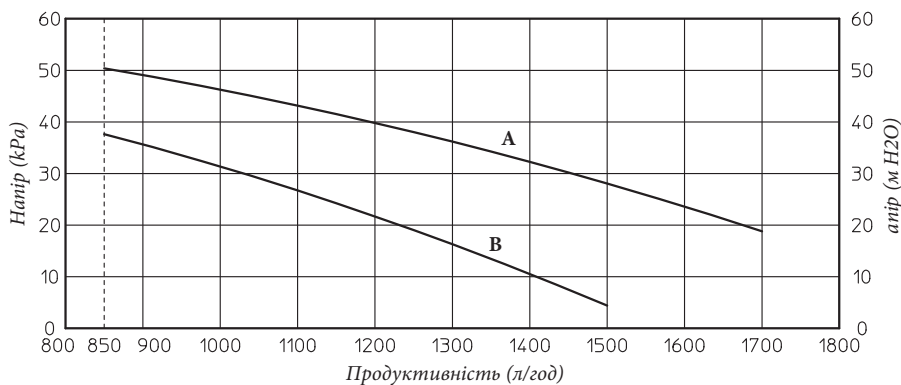

Умовні позначення:

A = Доступний напір у системі опалення при максимальній швидкості

B = Доступний напір у системі опалення при другій швидкості

1-24

1.16 СКЛАДОВІ КОТЕЛЬНОГО ПРИЛАДУ.

УСТАНОВКА

КОРИСТУВАЧ

ТЕХНІЧНЕ ОБСЛУГОВУВАННЯ

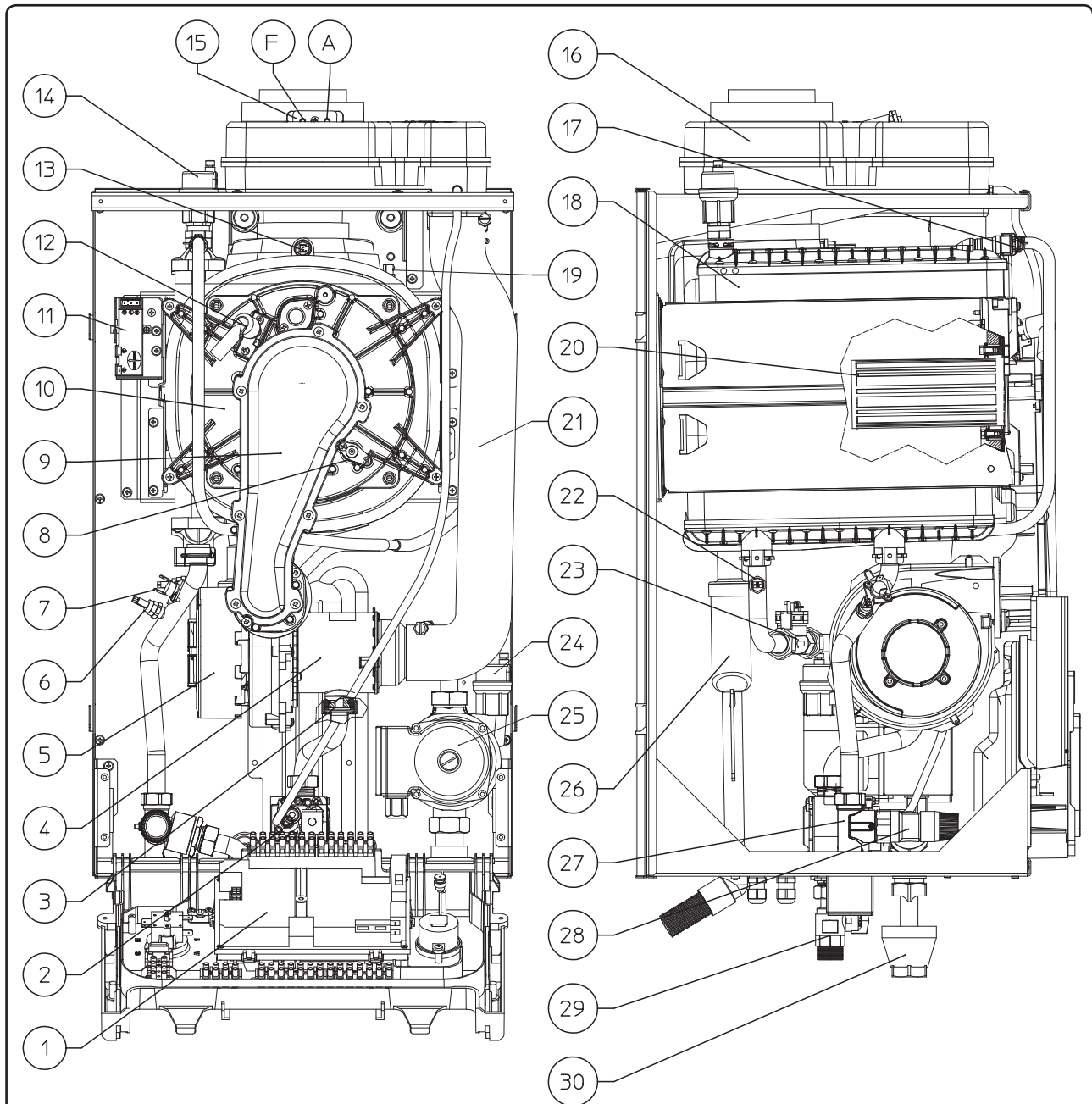

Умовні позначення:

- | | |
|--------------------------------------------------------|------------------------------------------|
| 1 - Електронна плата | 16 - Капюшон димових газів |
| 2 - Газовий клапан | 17 - Клапан ручного випуску повітря |
| 3 - Газова форсунка | 18 - Конденсаційний модуль |
| 4 - Рукав з установленою трубкою Вентури | 19 - Плавкий запобіжник теплообмінника |
| 5 - Вентилятор | 20 - Пальник |
| 6 - Датчик NTC подачі системи | 21 - Труба забору повітря |
| 7 - Запобіжний термостат перегріву | 22 - Датчик NTC зворотньої лінії системи |
| 8 - Електрод контролю полум'я | 23 - Пристрій для виміру потоку системи |
| 9 - Кришка колектора | 24 - Клапан випуску повітря |
| 10 - Кришка конденсаційного модуля | 25 - Циркуляційний насос |
| 11 - Трансформатор розпау | 26 - Сифон конденсату |
| 12 - Електрод розпау | 27 - Колектор подачі |
| 13 - Датчик димових газів | 28 - Запобіжний клапан 4 бар |
| 14 - Клапан випуску повітря конденсаційного модуля | 29 - Газовий клапан |
| 15 - Штуцери провідників (повітря А) - (димові газу F) | 30 - Трубопровід зливу |

1.27 ГІДРАВЛІЧНА СХЕМА З ОПЦІЯМИ.

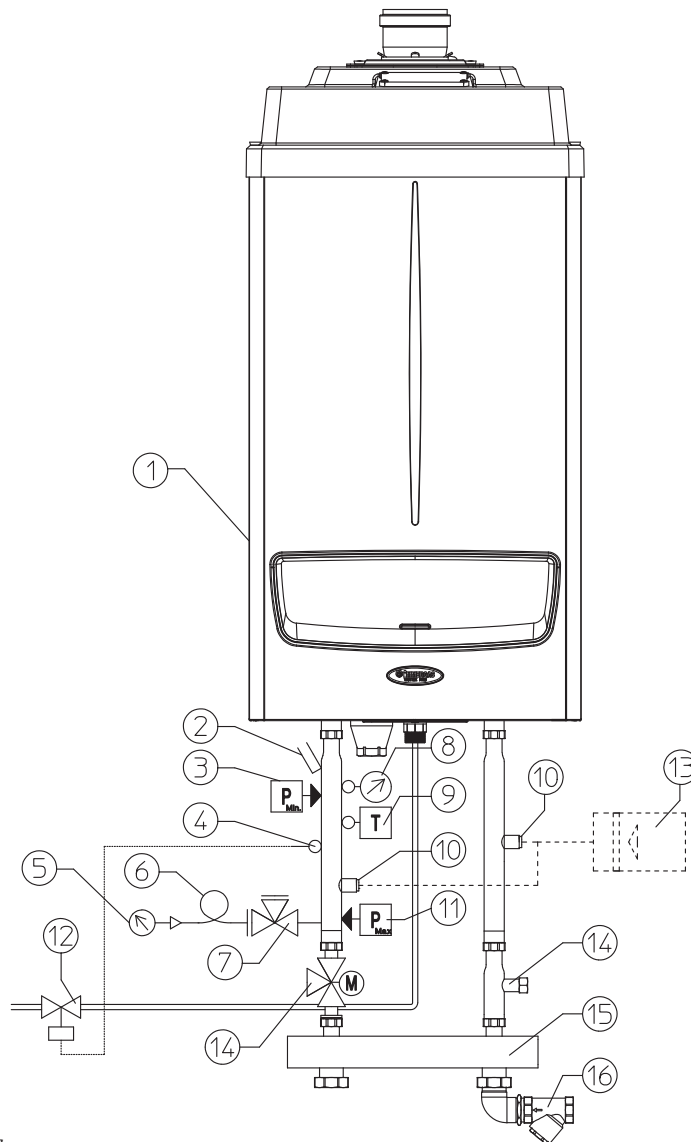

Умовні позначення:

- 1 - Котел
- 2 - Гніздо для термометра
- 3 - Запобіжне реле мінімального тиску
- 4 - Гніздо для відсічного клапану подачі газу
- 5 - Манометр
- 6 - Спираль амортизаційна
- 7 - Відсічний клапан для підключення манометра
- 8 - Термометр
- 9 - Термостат ручної активації
- 10 - Під'єднання розширювального бака
- 11 - Реле тиску ручної активації
- 12 - Клапан відсікання подачі газу
- 13 - Розширювальний бак
- 14 - Триходовий клапан підключення бойлера
- 15 - Гідравлічний розділювач
- 16 - Фільтр з латуні для відбору бруду та домішок

1-26

УСТАНОВКА

КОРИСТУВАЧ

ТЕХНІЧНЕ ОБСЛУГОВУВАННЯ

Увага: відображуючі елементи автоматичних термічних вимикачів, регулювання, блокування, термометру (не включаються в серійну поставку з котлом) слід встановлювати як описано в інструкціях до приладів у відповідності з положеннями збірника "R". Якщо котли не встановлені каскадним способом згідно з інструкціями та з використанням комплектів виробництва Immergas, відображуючі елементи повинні бути встановлені на трубопроводах подачі системи опалення,

занурені в потік води не далі, ніж за 0,5 метрів від котла.

Котли повинні бути встановлені з конфігураціями та з застосуванням комплектів для каскадного підключення та безпеки виробництва Immergas. Immergas S.p.a. відхиляє будь-яку відповідальність за випадки, коли при установці були використані пристрої та комплекти іншого виробника замість оригінальних від Immergas або коли вони були використані невірно.

1.28 ПРИКЛАДИ ВАРІАНТІВ УСТАНОВКИ ДЛЯ ОДИНОЧНОГО КОТЕЛЬНОГО ПРИБАДУ.

Умовні позначення:

- 1 - отел
- 2 - Регулятор каскаду та зони
- 3 - Регулятор зони
- 4 - одулюючий термостат приміщення
- 5 - Зовнішній датчик
- 6 - Датчик температури зони 1 (СМІ-1)
- 7 - Датчик температури зони 2 (СМІ-2)
- 8 - Датчик подачі загальний
- 9 - атичик температури блоку бойлера
- 10 - Змішувальний клапан зони 1 (СМІ-1)
- 11 - Змішувальний клапан зони 2 (СМІ-2)
- 12 - Насос системи опалення зони 1 (СМІ-1)
- 13 - Насос системи опалення зони 2 (СМІ-2)
- 14 - Насос прямої системи зони 3 (СД)

- 15 - Насос блоку бойлера
- 16 - Заповзжний термостат зони 1 (СМІ-1)
- 17 - Заповзжний термостат зони 2 (СМІ-2)
- 19 - Гніздо для клапану відсікання газу
- 20 - Кран з манометром
- 21 - Термометр
- 22 - Термостат ручної активації
- 23 - Реле тиску ручної активації
- 24 - Під'єднання розширювального бака
- 25 - Розширювальний бак
- 26 - ідривлічний розділювач
- 27 - овніний бойлер
- 28 - Клапан відсікання газу
- 29 - Відсічний клапан
- 30 - Фільтр системи для відбору бруду та домішок
- 31 - Гніздо для термометра
- 32 - праль амортизація
- 33 - Манометр
- 34 - Реле мінімального тиску

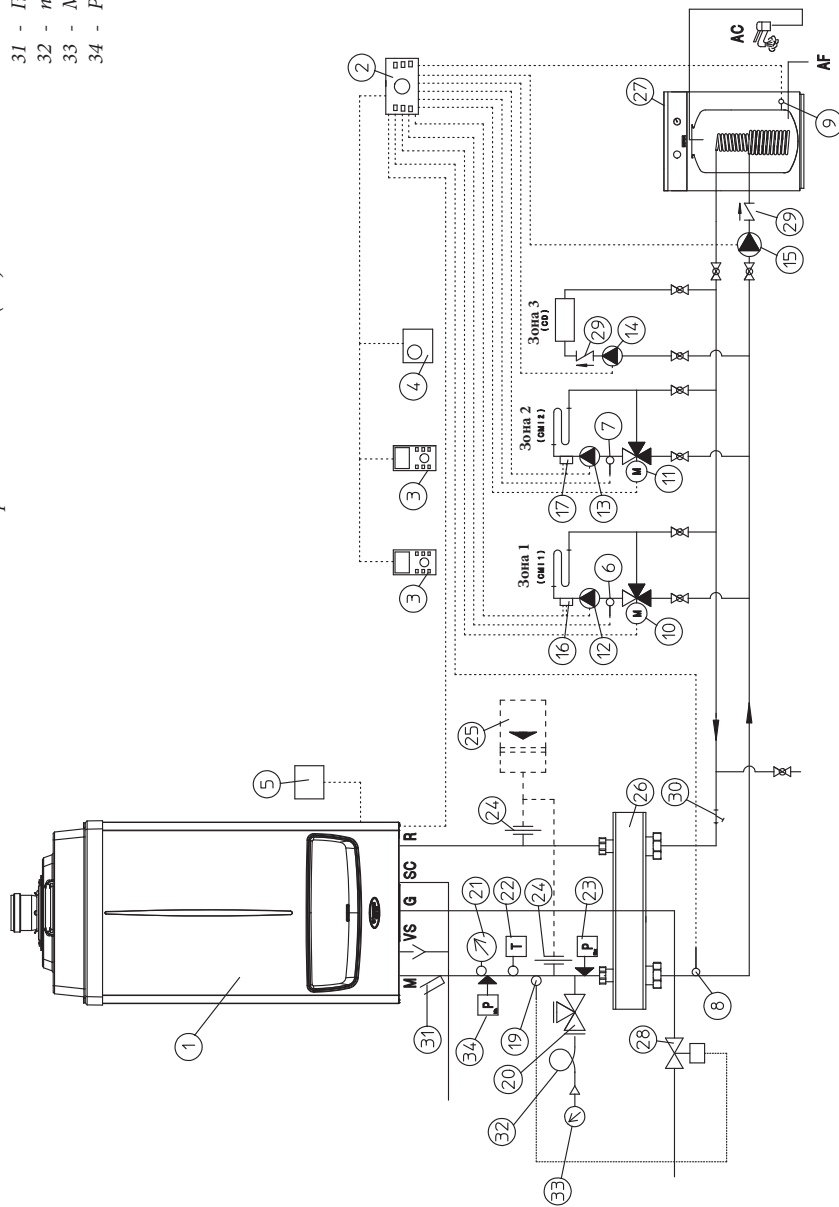

2 ІНСТРУКЦІЇ З ЕКСПЛУАТАЦІЇ ТА ТЕХНІЧНОГО ОБСЛУГОВУВАННЯ

2.1 ПРИБИРАННЯ, ЧИСТКА ТА ТЕХНІЧНЕ ОБСЛУГОВУВАННЯ.

Увага: теплові системи підлягають періодичному технічному обслуговуванню (з цього приводу див. в даному посібнику розділ для техніка, відповідний пункт з "контролю та щорічного технічного обслуговування приладу") та регулярній перевірці енергетичної ефективності згідно чинних загальнонаціональних, регіональних та місцевих нормативів.

Це дозволяє зберегти незмінними характеристики безпеки, ефективності та роботи котла. Ми радимо укласти річні контракти з очищення та технічного обслуговування котла з місцевим фахівцем.

2.2 ПРОВІТРЮВАННЯ ТА ВЕНТИЛЯЦІЯ ПРИМІЩЕНЬ УСТАНОВКИ.

Необхідно ознайомитися з розділом "Провітрювання та вентиляція приміщень установок" цього посібника і завжди дотримуватися вказівок та вимог відповідних нормативів та чинного законодавства.

2.3 ЗАГАЛЬНІ ВКАЗІВКИ.

Забороняється користуватися котлом дітям та недосвідченим особам.

З метою безпеки слідкуйте, щоб концентричний термінал для забору повітря/відведення димових газів (в разі його наявності) ніколи не був закритий, навіть тимчасово.

У разі тимчасової дезактивації котла слід:

- а) зпорожнити гідросистему, якщо не передбачено використання засобів проти замерзання;
- б) відключити подачу електричного, водяного та газового живлення.

Н.В.: у разі виконання робіт з технічного обслуговування котельного приладу, при яких необхідно закрити один або кілька кранів відсікання системи (Мал. 1-30 Посил. 34 - 35), котел слід вимкнути.

При проведенні будівельних робіт або технічного обслуговування поблизу димаря або пристроїв димовидалення вимкніть котел. Після завершення таких робіт викличте кваліфікованого фахівця для перевірки роботи трубопроводів та всіх наявних пристроїв.

Забороняється очищувати котел або його частини легкозаймистими речовинами.

Забороняється залишати ємності від легкозаймистих речовин в приміщенні, де знаходиться котел.

• **Увага:** використання будь-якого приладу, що живиться від електричної енергії, вимагає дотримання певних фундаментальних правил, серед яких:

- не торкатися приладу мокрими та вологими частинами тіла; не торкатися приладу босоніж;
- не тягнути за електричні проводи;
- користувач не повинен замінювати кабель живлення приладу;
- у разі пошкодження кабелю живлення вимкнути прилад і звернутися виключно до уповноваженого кваліфікованого персоналу з запитом щодо його заміни;
- в разі довготривалого невикористання приладу слід вимкнути електричний вимикач живлення.

2.4 ПАНЕЛЬ УПРАВЛІННЯ.

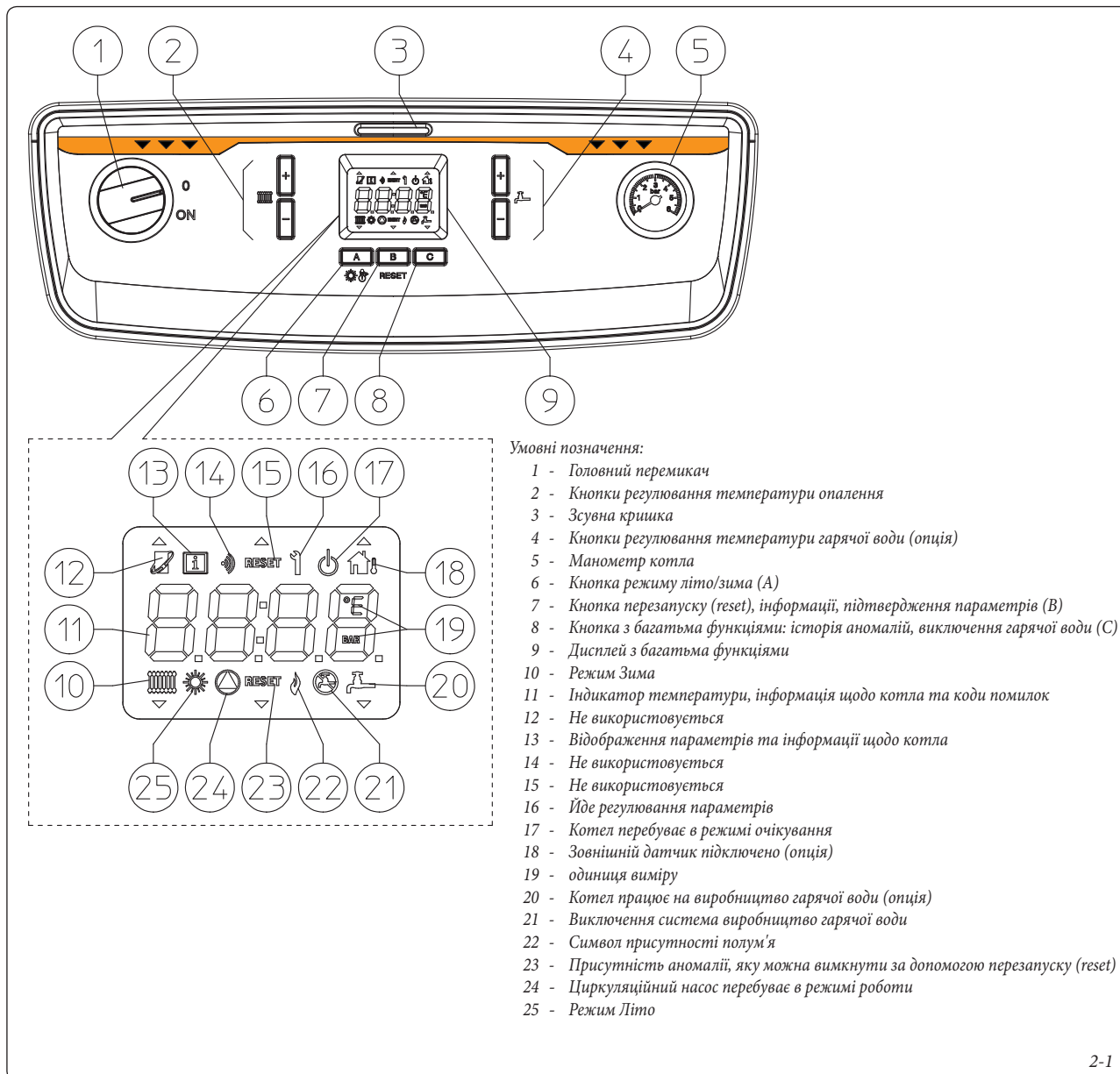

2-1

2.5 ВИКОРИСТАННЯ КОТЛА.

Перед вмиканням перевірити, щоб система була заповнена водою стрілка манометру (5) вказувала на базову величину, виходячи з якої система була розроблена та розрахована, але в будь-якому разі не нижче 0,5 бар.

- Відкрити газовий кран, що встановлено на лінії перед котлом.

- Повернути головний перемикач, при цьому котельний прилад виконає самодіагностику та перейде в стан, що передував вмиканню.

- **Кнопка в положенні роботи "A"** (☀️): після того, як котел почав працювати, кожного разу при натисканні кнопки (A) можна змінити режим роботи або перейти в режим "літо" (☀️) (тільки нагрівання гарячої води, якщо мається комплект-опція) на режим "зима" (опалення приміщень та приготування гарячої води).

Якщо котел ввімкнений, але не працює, на дисплеї відображається температура, що зчитується з датчика подачі.

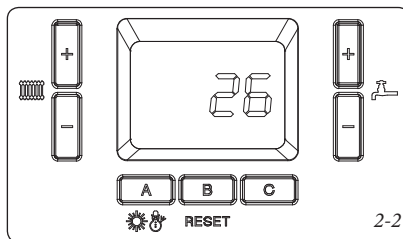

По команді котел вмикається, починається відображення відповідних символів з зазначенням температури, що зчитується з датчика подачі.

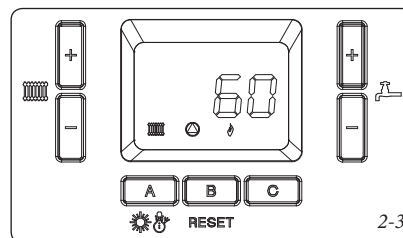

- **Літо** (☀️): у цьому режимі котел працює лише для виробництва гарячої води.

За допомогою всього лише одного натискання на кнопки + чи - (4 мал. 2-1) можна відобразити встановлену температуру, а натиснувши вдруге, можна змінити її за власним бажанням. Для збереження у пам'яті нового значення потрібно натиснути кнопку "B". Під час регулювання значення температури блимає, якщо на протязі певного проміжку часу не вводити нові дані, котел вийде з режиму настройки, зберігши попередні параметри.

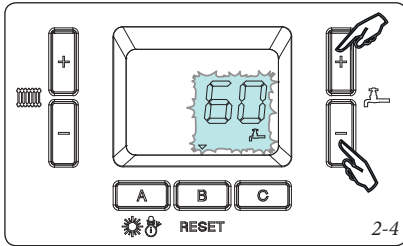

- **Зима**: в цьому режимі котел працює як для нагрівання гарячої води, так і для обігрівання приміщення.

За допомогою всього лише одного натискання на кнопки + чи - (2 мал. 2-1) можна відобразити встановлену температуру, а натиснувши вдруге, можна змінити її за власним бажанням. Для збереження у пам'яті нового значення потрібно натиснути кнопку "B". Під час регулювання значення температури блимає, якщо на протязі певного проміжку часу не вводити нові дані, котел вийде з режиму настройки, зберігши попередні параметри.

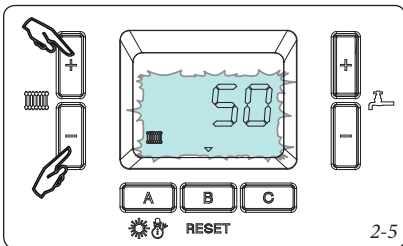

- **Режим очікування (stand-by)** (⏻): натиснувши одночасно і втримуючи в натиснутому положенні кнопки "A" та "C" можна перевести котел в режим очікування (stand-by).

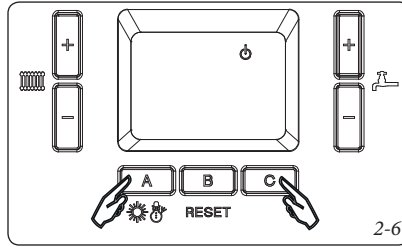

В цьому режимі котел вважається вклученим, але не активним, при цьому гарантується функція захисту приладу проти замерзання. Для повторного вмикання досить натиснути кнопку "B".

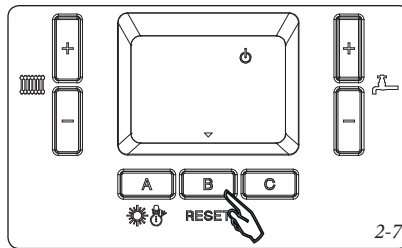

- **Виключення системи гарячої води** (⊘): для котла, що призначений і для нагрівання гарячої води (для цього слід один раз натиснути кнопку "C"), можна виключити з роботи функцію нагрівання гарячої води. Для відновлення функції нагрівання гарячої води потрібно знову натиснути кнопку "C".

- **Історія аномалій**: якщо натиснути кнопку "C" і втримувати її в натиснутому положенні, можна зайти в меню історії останніх 8 аномалій, що мали місце в роботі котла (перелік від Н і 0 до Н і 7, де Н і 0 є останньою найновішою аномалією). При вході в меню на дисплеї будуть відображатися у послідовності номер "bi 0", номер аномалії та код аномалії.

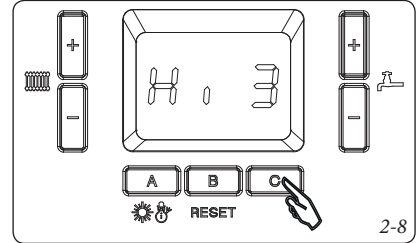

Для перегляду переліку натиснути кнопки + чи - (посил. 2 мал. 2-1).

Для виходу з меню потрібно знову натиснути кнопку "C" та утримувати її в натиснутому положенні.

Увага: аномалії, зазначені під кодом "FE", не зберігаються в переліку історії аномалій.

2.6 СИГНАЛИ НЕПОЛАДОК ТА АНОМАЛІЙ.

Котел подає сигнал про присутність аномалії за допомогою мигання дисплею та відображення коду. Є різні типи кодів, які можна розділити згідно наступного принципу кодування:

- "0Axx" для аномалій, які можна усунути шляхом перезавантаження (reset) (мал. 2-9). (Перед тим, як здійснити перезавантаження аномалії (reset), необхідно почекати, доки котел завершить функцію пост-вентиляції, ця функція триває приблизно 60 секунд).
- "0Exx" та "FExx" для аномалій, які не можна усунути шляхом перезавантаження (reset)

Додавання "xx" відповідає коду помилки, що зазначені в наступних таблицях.

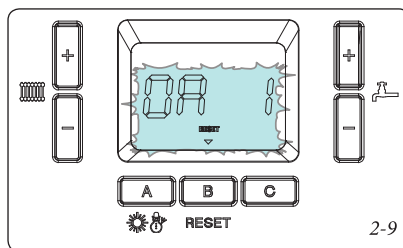

Код Помилки	Порушення в роботі	Причина	Усунення
0A1	Блокування через відсутність запалення	Котел у разі запиту нагрівання гарячої води або опалення приміщення не вмикається в зазначений термін часу. При першому вмиканні або вимиканні після тривалого простою приладу може виникнути необхідність у виводі його з "блокування вмикання".	Натиснути кнопку перезавантаження Reset (1)
0A2	Блокування перешкоди полум'я	Може мати місце у випадку не відповідності мережі даних або аномалії контролю за полум'ям.	Натиснути кнопку перезавантаження Reset (1)
0A3	Блокування при перегріву котла	Під час роботи системи в нормальному режимі, якщо має місце надмірне внутрішнє нагрівання котла, він переходить в режим блокування.	Натиснути кнопку перезавантаження Reset (1)
0A5	Аномалія сигналу вентилятора	Відбувається у разі, коли швидкість вентилятора невірна.	Натиснути кнопку перезавантаження Reset (1)
0A7	Аномалія температури димових газів	У разі неполадок в роботі котла відзначається надто висока температура в системі виводу димових газів і котел вимикається.	Натиснути кнопку перезавантаження Reset (1)
0A9	Аномалія електричного контуру газового клапану	Плата подає сигнал про аномалію електричного контуру газового клапану	Натиснути кнопку перезавантаження Reset (1)
0A13	Максимальна кількість перезавантажень	Вже виконана кількість допустимих перезавантажень.	Увага: можна виконати перезавантаження (reset) аномалії до 5 разів підряд на протязі 15 хвилин. Виключаючи і знов включаючи прилад, ви знову будете мати в запасі 5 спроб.
0A15	Показання температури датчиків NTC подачі та зворотньої лінії невірні (в режимі очікування - stand-by)	При котлі в режимі очікування (stand-by) плата відзначає аномальну різницю між температурою датчиків NTC подачі та зворотньої лінії. Помилка може бути спричинена неполадками в роботі одного з двох датчиків	Натиснути кнопку перезавантаження Reset (1)
0A16	Недостатній термічний контакт датчика NTC подачі	Під час роботи котла плата не відзначає зміну температури датчика NTC подачі. Помилка може бути спричинена недостатнім термічним контактом датчика або надто високою термічною інерцією системи.	Натиснути кнопку перезавантаження Reset (1)
0A17	Недостатній термічний контакт датчика NTC зворотнього руху	Під час роботи котла плата не відзначає зміну температури датчика NTC зворотньої лінії. Помилка може бути спричинена недостатнім термічним контактом датчика або надто високою термічною інерцією системи.	Натиснути кнопку перезавантаження Reset (1)
0A18	Показання температури датчиків NTC подачі та зворотньої лінії невірні	Якщо плата відзначає раптове та значне зниження температури на одному з датчиків NTC (подачі або зворотньої лінії), подається сигнал про аномалію. Помилка може бути спричинена неполадками в роботі одного з двох датчиків	Натиснути кнопку перезавантаження Reset (1)
0A30	Коротке замикання датчика NTC подачі	Плата подає сигнал про коротке замикання на датчику NTC зворотньої лінії	Натиснути кнопку перезавантаження Reset (1)
0A31	Датчик NTC подачі за рамками діапазону роботи	Плата подає сигнал про відкритий контакт на датчику NTC зворотньої лінії	Натиснути кнопку перезавантаження Reset (1)
0A37	Недостатня подача системи	Якщо на протязі певного проміжку часу подача системи є недостатньою, котел визначає аномалію.	Перевірити вимірювач потоку, перевірити систему. Натиснути кнопку перезавантаження Reset (1)
0A43	Коротке замикання датчика NTC зворотньої лінії	Плата подає сигнал про коротке замикання на датчику NTC зворотнього руху	Натиснути кнопку перезавантаження Reset (1)
0A44	Датчик NTC зворотньої лінії за рамками діапазону роботи	Плата подає сигнал про відкритий контакт на датчику NTC зворотнього руху	Натиснути кнопку перезавантаження Reset (1)
0A80	Помилка з'єднання датчиків NTC подачі та зворотньої лінії	У разі переміни місцями електричних з'єднань двох датчиків NTC плата відзначає аномалію (необхідно зачекати 3 хвилини для виявлення помилки).	Натиснути кнопку перезавантаження Reset (1)

(1) Якщо блокування або аномалія не усувається, зверніться до кваліфікованого фахівця (наприклад, Уповноважений Сервісний Центр Immergas).

Код Помилки	Порушення в роботі	Причина	Усунення
0E2	Блокування перешкоди полум'я	Може мати місце у випадку розсіювання мережі даних або аномалії контролю за полум'ям.	(2) (1)
0E8	Аномалія системи полум'я	На фазі вмикання, якщо відзначається аномалія в електронній системі контролю полум'я, котел вимикається.	(2) (1)
0E21	Помилка електронної плати	Відзначається помилка електронної плати, і котел не вмикається	(2) (1)
0E25	Помилка електронної плати	Відзначається помилка електронної плати, і котел не вмикається	(2) (1)
0E32	Коротке замикання датчика NTC гарячої води	Плата подає сигнал про коротке замикання на датчику NTC гарячої води	(2) (1)
0E33	Датчик NTC гарячої води за рамками діапазону роботи	Плата подає сигнал про відкритий контакт на датчику NTC гарячої води	(2) (1)
0E34	Низька напруга живлення	Відбувається у разі, коли напруга живлення нижче меж, допустимих для правильної роботи котла.	(2) (1)
0E37	Недостатній тиск або подача системи	У тому разі, якщо тиск або подача системи недостатні, котел вимикається.	Перевірити за манометром котла, щоб тиск в системі складав від 1 до 1,2 бар, при необхідності відновити необхідний рівень тиску. Перевірити, щоб подача котла відповідала даній системі. (2) (1)
0E45	Коротке замикання датчика NTC димових газів	Плата подає сигнал про коротке замикання датчику NTC димових газів	(2) (1)
0E46	Датчик NTC димових газів за рамками діапазону роботи	Плата подає сигнал про відкритий контакт на датчику NTC димових газів	(2) (1)
0E81	Показання температури датчиків NTC подачі та зворотньої лінії не вірні (в режимі очікування - stand-by)	При котлі в режимі очікування (stand-by) плата відзначає аномальну різницю між температурою датчиків NTC подачі та зворотньої лінії. Помилка може бути спричинена неполадками в роботі одного з двох датчиків	(2) (1)

(1) Якщо блокування або аномалія не усувається, зверніться до кваліфікованого фахівця (наприклад, Уповноважений Сервісний Центр Immergas).
(2) У разі відновлення нормальних умов котел ввімкнеться без необхідності перезапуску.

Код Помилки	Порушення в роботі	Причина	Усунення
FE90	Електронна плата не сумісна	Відзначається несумісність між електронною платою котла та платою дисплею.	Перевірити електронні плати. (2) (1)
FE94	Аномалія плати дисплею	Відзначається помилка електронної плати дисплею.	(2) (1)
FE95	Коротке замикання або вихід за межі діапазону роботи датчика NTC подачі	Плата подає сигнал про невірне значення на датчику NTC подачі	(2) (1)
FE96	Аномалія зовнішнього датчика	Відзначається аномалія зовнішнього датчика.	Перевірити конфігурацію котла, перевірити зовнішній датчик (2) (1)
FE97	Помилка конфігурації	Помилка конфігурації електронної плати Може мати місце після заміни електронної плати.	Перевірити параметри конфігурації (після виконання конфігурації електронної плати натиснути на кнопку "-" і утримувати її в натиснутому положенні (мал. 2-1 посл. 2) до тих пір, доки не з'явиться надпис "AUTO", потім натиснути кнопку "RESET" до появи надпису "bu 1"). (2) (1)
FE99	Аномалія внутрішньої комунікації	Відзначається помилка комунікації між платою дисплею та електронною платою котла.	(2) (1)

(1) Якщо блокування або аномалія не усувається, зверніться до кваліфікованого фахівця (наприклад, Уповноважений Сервісний Центр Immergas).
(2) У разі відновлення нормальних умов котел знову ввімкнеться без необхідності перезапуску.

2.7 ІНФОРМАЦІЙНЕ МЕНЮ.

При натисканні кнопки "B" та утриманні її в натиснутому положенні можна перейти в інформаційне внутрішнє меню, що містить різну інформацію щодо роботи котла.

Після входу в меню на протязі кількох секунд буде відображатися номер параметру, а потім його значення.

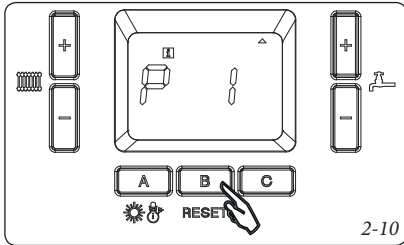

Для перегляду переліку різних параметрів натиснути кнопки + чи- (посил. 2 мал. 2-1).

Для виходу з меню потрібно знову натиснути кнопку "B" та утримувати її в натиснутому положенні.

При відображенні значення параметру можна побачити відповідний код, натиснувши один раз на кнопку "A". У наступній таблиці наведені параметри, що відображаються.

2.8 ВИМИКАННЯ КОТЛА.

Вимкнути головний перемикач (1), перевівши його у положення "0", закрити газовий кран по лінії перед приладом.

Не залишати котел підключеним без необхідності, коли він не використовується протягом тривалого часу.

2.9 ВІДНОВЛЕННЯ ТИСКУ СИСТЕМИ ОПАЛЕННЯ.

Періодично перевіряти тиск води в системі. Стрілка манометру котла повинна вказувати на значення не нижче 0,5 бар.

Якщо тиск менше 0,5 бар (при холодній системі), необхідно відновити рівень за допомогою крану наповнення, що знаходиться в системі.

Н.В.: після виконання цієї операції закрити кран.

Якщо тиск підвищується до 4 бар може спрацювати запобіжний клапан.

В цьому випадку слід звернутися за допомогою до фахівця.

Якщо такі перепади тиску відбуваються часто, необхідно викликати сервісну службу, оскільки це вказує на необхідність усунення можливого витoku в системі.

2.10 ЗПОРОЖНЕННЯ СИСТЕМИ.

Для зпорожнення системи скористатися відповідним краном зпорожнення. До початку зпорожнення впевнитися в тому, що кран наповнення системи закритий.

2.11 ЗАХИСТ ВІД ЗАМЕРЗАННЯ.

Серійний котел устаткований функцією проти замерзання, що передбачає ввімкнення насоса та пального, якщо температура води системи опускається нижче 5 °С. Функція захисту від замерзання гарантована, якщо прилад та всі його складові в робочому стані, не має місця "блокування", подається електричне живлення, а головний вимикач встановлений у положення "ВВІМКН" ("ON"). Щоб уникнути необхідності утримання приладу в робочому стані на випадок довготривалої відсутності, необхідно повністю зпорожнити систему або додати до води системи опалення субстанції проти замерзання. В разі, коли котел часто зпорожнюється, необхідно, щоб наповнення здійснювалось з відповідним очищенням води для видалення жорсткості, що може призвести до нашарування вапняку.

2.12 МИТТЯ ОБШИВКИ.

Для миття обшивки котла використовувати м'яку вологу тканину та нейтральні миючі засоби. Не використовуйте абразивні засоби для чистки або порошки.

2.13 ОСТАТОЧНЕ ВІДКЛЮЧЕННЯ.

Якщо ви вирішили остаточно вивести з експлуатації котел, це має виконати кваліфікований фахівець, який, зокрема, перевірить відключення живлення, води і газу.

Інформаційне меню.		
Позиція в меню	Опис	Одиниця виміру
P01	Струм полум'я.	µA
P02	Температура, зчитана з датчика NTC подачі	°C / °F
P03	Температура, зчитана з датчика NTC зворотньої лінії	°C / °F
P04	Температура, зчитана з датчика NTC гарячої води (якщо мається)	°C / °F
P05	Протік води в системі.	л/хвилину
P06	Робоча потужність	%
P07	Швидкість вентилятора за запитом системи	RPM / 50
P08	Фактична швидкість вентилятора	RPM / 50
P09	Температура, зчитана з датчика NTC димових газів	°C / °F
P10	Не використовується	-
P11	Температура, зчитана з зовнішнього датчика NTC (якщо мається)	°C / °F
P12	Не використовується	-
P13	Температура подачі за запитом системи опалення	°C / °F
P14	Температура подачі за запитом системи гарячої води	°C / °F
P15	Не використовується	-
P16	Не використовується	-
P17	Не використовується	-

3 ВВЕДЕННЯ В ЕКСПЛУАТАЦІЮ КОТЕЛЬНОГО ПРИБОРУ (ПОЧАТКОВА ПЕРЕВІРКА)

Для запуску котла необхідно:

- перевірити наявність декларації відповідності установки;
- перевірити, щоб газ системи відповідав тому, для якого передбачений котел;
- перевірити приєднання до мережі в 220 В-50 Гц, відповідно полярності L-N та заземлення;
- ввімкнути котел та перевірити правильність вмикання;
- перевірити рівень CO₂ димових газів при максимальній та мінімальній потужності;

- перевірити, щоб кількість обертів за хвилину вентилятора відповідала значенню, вказаному в технічному посібнику (Парагр. 3.17);
- перевірити спрацювання захисного пристрою на випадок відсутності газу та відповідний проміжок часу спрацювання;
- перевірити спрацювання загального вимикача, встановленого на лінії перед котлом та на самому котлі;
- перевірити існуючу тягу під час роботи приладу, наприклад, за допомогою тягоміра, встановленого зразу ж на виході продуктів горіння приладу;
- перевірити, щоб у приміщенні не було залишків продуктів горіння, в тому числі під час роботи електричних вентиляторів, якщо вони встановлені;

- перевірити, щоб термінали забору повітря та відведення димових газів не були засмічені;
- перевірити спрацювання органів регулювання;
- заплombувати пристрої регулювання подачі газу (в разі їх зміни);
- перевірити герметичність гідравлічної системи;
- перевірити вентиляцію та/або провітрювання приміщенні установки, якщо передбачено.

Якщо хоча б одна з перевірок дає негативний результат, забороняється вмикати котел.

3.1 ГІДРАВЛІЧНА СХЕМА.

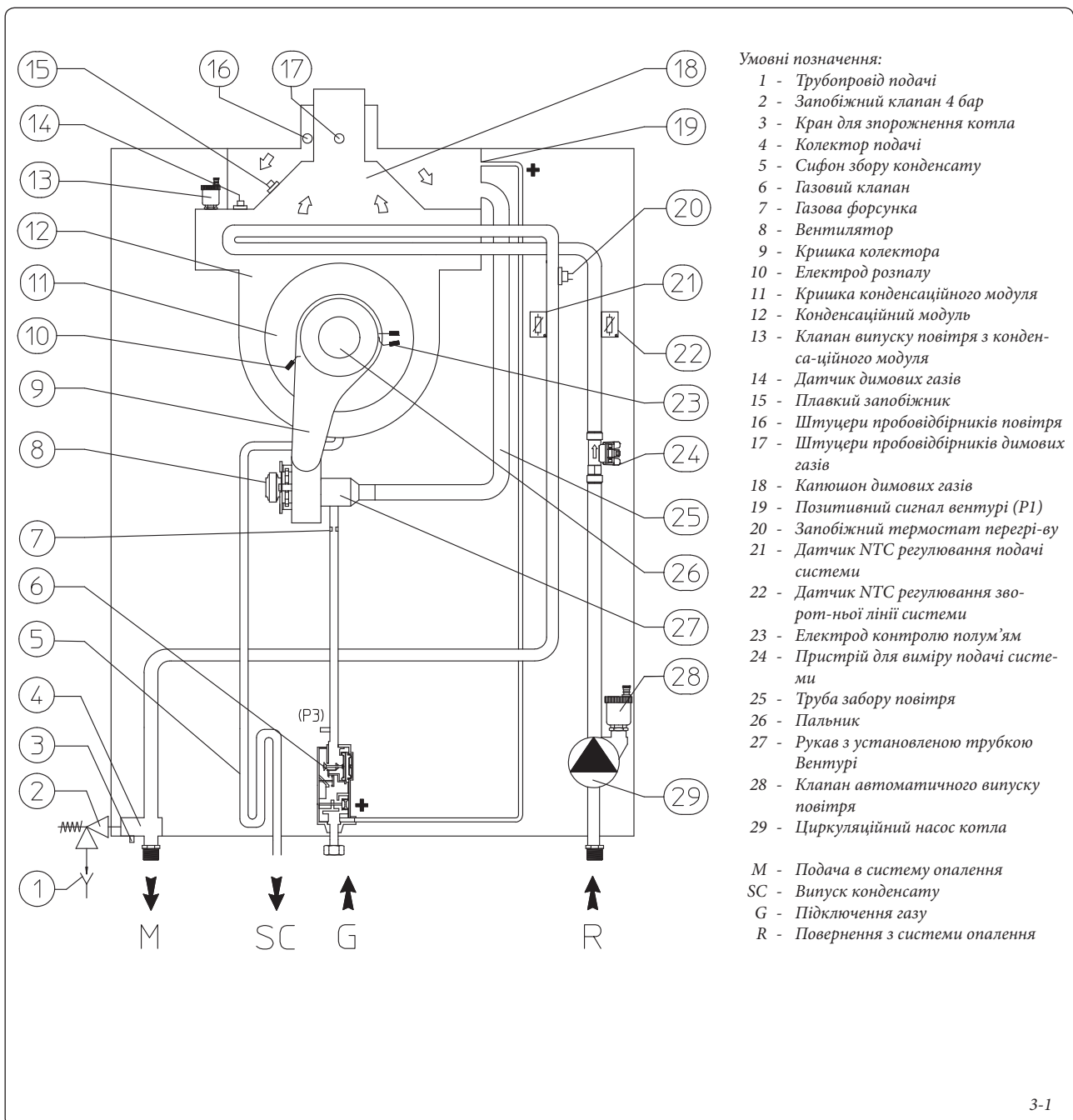

3.2 ЕЛЕКТРИЧНА СХЕМА.

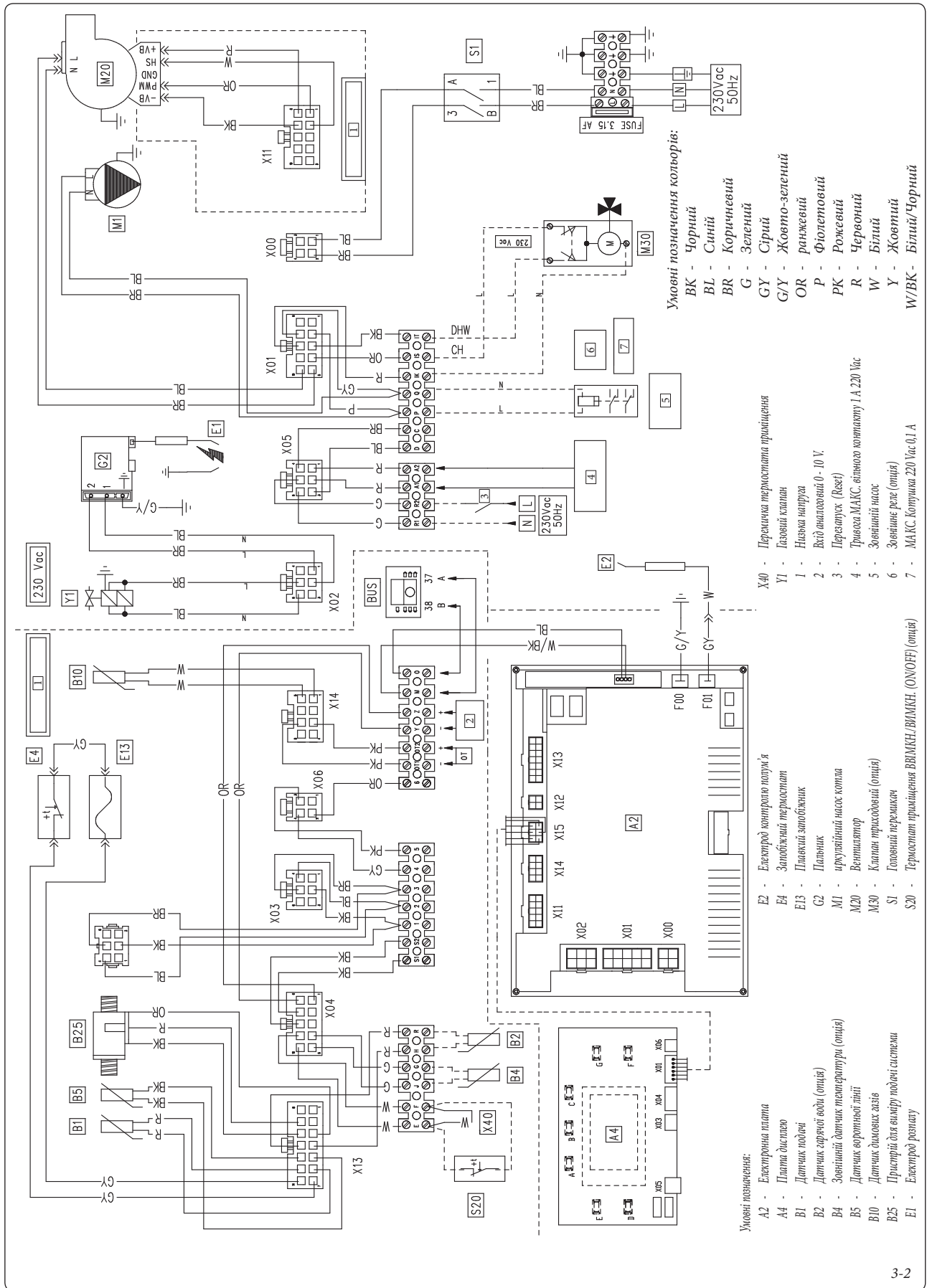

При під'єднанні термостату приміщення або регулятора каскаду слід видалити перемичку X40. Електронна плата з мотивів безпеки передбачає

один плавкий запобіжник одноразового використання в серійній версії для електричного живлення газового клапану.

3.3 МОЖЛИВІ НЕПОЛАДКИ ТА ЇХ ПРИЧИНИ.

N.B.: технічне обслуговування повинні виконуватися кваліфікованим фахівцем (наприклад, Уповноважений Сервісний Центр Immergas).

- Запах газу. Виникає у разі витoku газу з системи газового трубопроводу. Потрібно перевірити на предмет витоків в газопроводі.
- Багаторазові блокування вмикання. Відсутність газу, перевірити наявність тиску в мережі, перевірити також, щоб кран подачі газу був відкритий. Регулювання газового клапану невірне, перевірити правильність регулювання газового клапану.
- Нерегулярне горіння або підвищений рівень шуму. Його може спричинити: забруднений паливник, невірні параметри горіння, невірно встановлений термінал забору/відводу. Провести чистку згаданих вище елементів, перевірити правильність установки терміналу, перевірити правильність регулювання газового клапану (регулювання Off-Set) та правильність процентного вмісту CO₂ в димових газах.
- Часті включення запобіжного термостату перевищення встановленої температури, датчика подачі або датчика зворотного ходу. Можуть бути спричинені відсутністю води в котлі, недостатньою циркуляцією води в системі або блокуванням насосу. Перевірити за манометром, щоб тиск системи відповідав заданому. Перевірити, щоб клапани радіаторів не були закриті, а також перевірити роботу циркуляційного насосу.

Крім того, перевірити цілісність запобіжника, у разі активації якого слід перевірити цілісність модуля та системи димових газів.

- Забитий сифон. Причиною може бути накопичування в ньому сміття та продуктів горіння. Через пробку для зливу конденсату перевірити, чи немає накопичування часток, що заважають виведенню конденсату.
- Забитий обмінник. Це відбувається внаслідок забивання сифона. Через пробку для зливу конденсату перевірити, чи немає накопичування часток, що заважають виведенню конденсату.
- Шуми, спричинені присутністю повітря в системі. Перевірити відкриття кришки відповідного клапану виведення повітря (Мал. 1-25 Посил. 23). Переконайтеся в тому, що

заповнювання системи та виведення з неї повітря були проведені згідно інструкцій.

- Шуми, спричинені присутністю повітря в конденсаційному модулі. Скористатися клапаном для ручного випуску повітря (Мал. 1-25 Посил. 13) для виведення повітря з конденсаційного модуля. Після виконання цієї операції закрити клапан для ручного випуску повітря.
- Не виробляється гаряча вода. для домашнього вжитку. Котел має функцію, що автоматично визначає присутність додаткового датчика гарячої води; у разі неполадок в роботі датчика NTC гарячої води подається сигнал про аномалію. Якщо під час цієї неполадки вимикається подача електричного живлення, або ж відбувається вимикання та повторне вмикання котла, сигналу про цю неполадку більше не буде видно, але вона залишиться в пам'яті в переліку історії аномалій та помилок.

3.4 ПРОГРАМУВАННЯ ЕЛЕКТРОННОЇ ПЛАТИ КОТЛА.

Котел підготовлений для можливого програмування деяких параметрів роботи. Змінюючи ці параметри, як описано нижче, з'явиться можливість адаптувати котел у відповідності з вашими індивідуальними потребами.

- Зайти до меню програмування за допомогою натискання кнопок "B" та "C" та їх утримування в натиснутому положенні.

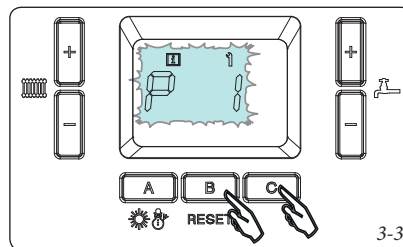

- Для перегляду переліку різних параметрів натиснути кнопки + чи - регулювання опалення.

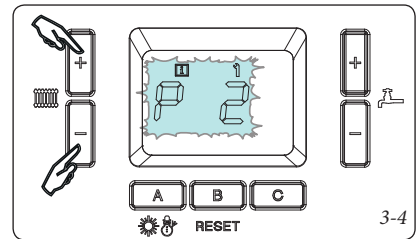

- Для внесення змін в параметри натиснути кнопки + чи - регулювання гарячої води.

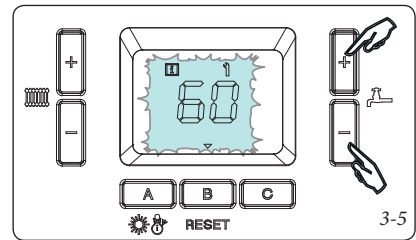

- Зберегти параметри в пам'яті, перейшовши до наступного параметру або натиснувши кнопку "B". Якщо на протязі приблизно 2 хвилин не вводити ніяких даних, котел вийде з меню програмування без збереження змін; після цього котел проведе самодіагностику параметрів, при цьому на дисплеї будуть відображатися надписи спочатку "PARA", а потім "Auto".

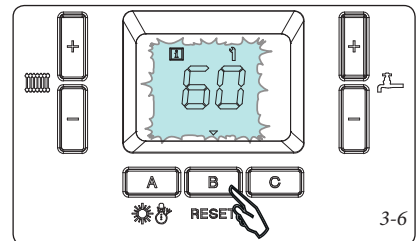

- Вийти з режиму програмування, для цього натиснути кнопки "B" та "C" і утримувати їх у натиснутому положенні; після цього котел проведе самодіагностику параметрів, при цьому на дисплеї будуть відображатися надписи спочатку "PARA", а потім "Auto".
- При відображенні значення параметру можна побачити відповідний код, натиснувши один раз на кнопку "B".

Меню програмування.

Позиція в меню	Опис	Діапазон регулювання	Значення за замовчуванням	
P01	Настр Опал (Set Risc)	Визначає температуру подачі котла для опалення	20 ÷ P02 °C	85
P02	Настр Опал Макс (Set risc Max)	Визначає максимальну температуру подачі котла, яку можна задати для опалення	20 ÷ 95 °C	85
P03	Гістерезис опалення (Isteresi riscaldamento)	Визначає гістерезис вимикання в режимі опалення.	2 ÷ 10 °C	5
P04	Антицикли опалення (Anti cicli riscaldamento)	Дає можливість установки часу очікування з метою запобігання частим вмикання котла в режимі опалення	0 ÷ 15 хвилин	3 хвилини
P05	Час мін опал (Tempo min risc)	Час, необхідний для стабілізації котла, на протязі якого паливник утримується на мінімальній потужності на протязі заданого часу	3 ÷ 10 хвилин	3 хвилини
P06	Рампа опалення (Rampa riscaldamento)	Час, який потрібен котлові для досягнення встановленої температури, кількість градусів за хвилину (0 ніякої рампи)	0 ÷ 60 °C/хвилину	4 °C/хвилину
P07	Пост-циркуляція опалення (Post circolazione riscaldamento)	Час пост-циркуляції опалення після завершення режиму опалення	1 ÷ 30 хвилин	3 хвилини
P08	Настр опал Макс (Set risc Max)	Визначає відсоток максимальної потужності в режимі опалення, що заданий для роботи.	P09 ÷ 100%	100%

Меню програмування.				
Позиція в меню		Опис	Діапазон регулювання	Значення за замовчуванням
P09	Потуж опал мін доступна (Pot risc min disponibile)	Визначає відсоток мінімальної потужності в режимі опалення, що заданий для роботи.	0 ÷ P08%	0%
P10	Мінімальна подача системи	Визначає мінімальну подачу, необхідну для забезпечення вмикання котла. Увага: не змінювати цей параметр	5 ÷ 47 л/хв.	14 л/хвилину
P11	Антивологість електродів (Anti umidità elettrodi)	Визначає швидкість та режим роботи вентилятора для запобігання феноменом вологості в середині конденсаційного модуля, які можуть спричинити неполадки в роботі електродів (0 = функція деактивована, рекомендоване значення = 40)	P26 ÷ 120 об/хв. x 50	0
P12	-	Не використовується		20
P13	Потужність котла (Potenza caldaia)	Визначає потужність котла (цей параметр впливає на режим роботи самого котла)	0 ÷ 255 кВт	35 кВт = 35 55 кВт = 50
P14	Крива зовнішнього датчика (Curva sonda esterna)	Дозволяє вибрати криву роботи зовнішнього датчика (опція) (0 = датчик деактивований)	0 ÷ 10	0
P15	Offset зовнішнього датчика (Offset sonda esterna)	Визначає offset опалення відносно вибраної кривої зовнішнього датчика	20 ÷ 70 °C	30 °C
P16	Настр Гар води (Set San)	Визначає температуру гарячої води	20 ÷ 65 °C	65 °C
P17	-	Не використовується		
P18	Гістерзис гарячої води (Isteresi sanitario)	Визначає гістерзис вмикання в режимі виробництва гарячої води.	2 ÷ 10 °C	5 °C
P19	Пост-циркуляція гарячої води (Post circolazione sanitario)	Час пост-циркуляції в режимі виробництва гарячої води після завершення режиму виробництва гарячої води	0 ÷ 180 секунд	60 секунд
P20	Потуж гар води макс доступна (Pot san max disponibile)	Визначає відсоток максимальної потужності в режимі виробництва гарячої води, що заданий для роботи.	P21 ÷ 100 %	50 %
P21	Потуж гар води мінім доступна (Pot san min disponibile)	Визначає відсоток мінімальної потужності в режимі виробництва гарячої води, що заданий для роботи.	0 ÷ P20 %	0 %
P22	Температура подачі гарячої води з термостатом (Temperatura mandata sanitario con termostato)	У разі підключення до бойлера окремого термостата, визначає температуру подачі в режимі виробництва гарячої води	35 ÷ 90 °C	80 °C
P23	Модуляція гарячої води (Modulazione sanitario)	Разом з параметром «Настр Гар води» ("Set San") (P16) визначає настройки температури подачі, при яких котел повинен змінювати потужність в режимі виробництва гарячої води	5 ÷ 30 °C	15 °C
P24	Збільшення вимк гар води (Incremento off sanitario)	Визначає час, коли котел в режимі виробництва гарячої води дозволяє вимкнути паливник при збільшенні на 5 °C температури подачі	0 ÷ 255 секунд	60 секунд
P25	Швидкість Макс вентилятора (Velocità Max ventilatore)	Визначає максимальну швидкість вентилятора і таким чином - відносну максимальну потужність роботи котла	P26 ÷ 255 об/хв. x 50	35 кВт Met. 101 35 кВт GPL 98 55 кВт Met. 131 55 кВт GPL 129
P26	Швидкість Мін вентилятора (Velocità Min ventilatore)	Визначає мінімальну швидкість вентилятора і таким чином - відносну мінімальну потужність роботи котла	0 ÷ P25 об/хв. x 50	35 кВт Met. 20 35 кВт GPL 20 55 кВт Met. 22 55 кВт GPL 21
P27	Швидкість Мін насосу (Velocità min circolatore)	Не використовується на цій моделі котла	- - -	75 %
P28	Швидкість насосу при вмикання паливника (Velocità circolatore in accensione bruciatore)	Не використовується на цій моделі котла	- - -	75 %
P29	Конфігурація гарячої води (Configurazione sanitario)	Дозволяє вибрати режим роботи виробництва гарячої води між з датчиком NTC або з термостатом ввімкн./вимкн. (on/off)	1 = датчик NTC 17 = термостат ввімкн./вимкн. (on/off)	1
P30	Швидкість вентилятора при вмиканні (Velocità in accensione ventilatore)	Визначає швидкість вентилятора під час вмикання паливника Увага: не змінювати цей параметр	0 ÷ 114 об/хв. x 50 (діапазон обмежується параметрами P25 та P26)	46
P31	Одиниця виміру	Визначає одиницю виміру для відображення на дисплеї: метрична чи британська	0 ÷ 127 = °C - кВт 128 ÷ 256 = °F - кВт/h	0
P32	-	Не використовується		0
P33	-	Не використовується		5
P34	-	Не використовується		15
P35	-	Не використовується		60
P36	Час розрахунку регулювання температури (Tempo calcolo regolazione temperatura)	Визначає час, необхідний для виконання розрахунків температури котла Увага: не змінювати цей параметр	1 ÷ 10 секунд	3 секунд

3.5 НАЛАШТУВАННЯ КОТЛА В РАЗІ ЗМІНИ ТИПУ ГАЗУ.

Там, де необхідно адаптувати пристрій до інших типів газу, що відрізняються від вказаних на етикетці, потрібно мати комплект з усім необхідним для швидкої трансформації.

Операції з налаштування для пристосування до іншого типу газу повинні виконуватися уповноваженим кваліфікованим персоналом (наприклад, з Уповноваженого Сервісного Центру Immergas).

Щоб перейти з одного типу газу на інший, потрібно:

- вимкнути напругу приладу;
- замінити трубку Вентурі (част. 4 мал. 1-25);
- замінити газову форсунку (част. 3 мал. 1-25);
- ввікнути напругу приладу;
- відрегулювати максимальну теплову потужність шляхом зміни кількості обертів вентилятора (параметр P25 «Максимальна кількість обертів вентилятора для опалення» ("Max numero giri del ventilatore in riscaldamento")) згідно з парагр. 3.17;
- відрегулювати мінімальну теплову потужність шляхом зміни кількості обертів вентилятора (параметр P26 «Мінімальна кількість обертів вентилятора для опалення» ("Min numero giri del ventilatore in riscaldamento")) згідно з парагр. 3.17;
- активувати функцію «сажотрус»;
- перевірити відповідність значення CO₂ за таблицею парагр. 3.18, зокрема:
 - перевірити відповідність значення CO₂ в димових газах при «сажотрусі» в 0%;
 - перевірити відповідність значення CO₂ в димових газах при «сажотрусі» в 100%;
- вийти з функції «сажотрус»;
- опломбувати пристрої регулювання подачі газу (в разі їх зміни);
- після завершення робіт по налаштуванню приклеїти поряд з заводською табличкою відповідний самонаклеювальний напис, що надається в комплекті, про виконану зміну. В цій таблиці потрібно закреслити маркером дані для старого типу газу.

Ці регулювання повинні відповідати типу газу, що використовується.

3.6 ПЕРЕВІРКИ, ЯКІ НЕОБХІДНО ЗДІЙСНИТИ ПІСЛЯ ЗМІНИ ТИПУ ГАЗУ.

Після перевірки, що зміна була виконана з використанням форсунок передбаченого для даного типу газу діаметру, а регулювання було здійснено згідно вірної кількості обертів, слід

переконатися, що:

- полум'я палильника не є не надто сильним, і не слабким, а також є стабільним (не відривається від палильника);
- не має витоків газу з системи.

N.B.: всі операції із зміни для пристосування до іншого типу газу повинні виконуватися уповноваженим кваліфікованим персоналом (наприклад, з Уповноваженого Сервісного Центру Immergas).

3.7 ПЕРЕВІРКА ТЕПЛОВОЇ ПОТУЖНОСТІ.

Теплова потужність котла залежить від довжини труб забору повітря та відводу димових газів. При збільшенні довжини труб потужність зменшується.

3.8 РЕГУЛЮВАННЯ СПІВВІДНОШЕННЯ ПОВІТРЯ-ГАЗ.

Регулювання мінімального рівня CO₂.
Вімкнути котел та активувати функцію «сажотрус» на мініальному рівні потужності (0%). Для того, щоб встановити точне значення CO₂ в димових газах, технік повинен ввести датчик вимірювання аж до низу пробовідбірного каналу; перевірити, щоб вимірне значення рівня CO₂ відповідало зазначеному в таблиці парагр. 3.18; якщо ні, слід відрегулювати за допомогою гвинта (3 мал. 3-8) (регулятор Off-Set). Для збільшення значення CO₂ необхідно повертати гвинт регулювання (3) за часовою стрілкою, і навпаки для його зменшення.

Регулювання максимального рівня CO₂.
Після завершення регулювання мінімального рівня CO₂ вимкнути котел та активувати функцію «сажотрус» на максимальному рівні потужності (100%). Для того, щоб встановити точне значення CO₂ в димових газах, технік повинен ввести датчик вимірювання аж до низу пробовідбірного каналу; перевірити, щоб вимірне значення рівня CO₂ відповідало зазначеному в таблиці парагр. 3.18; якщо ні, слід відрегулювати за допомогою гвинта (12 мал. 3-8) (регулятор подачі газу).

Для збільшення значення CO₂ необхідно повертати гвинт регулювання (12) проти часової стрілки, і навпаки для його зменшення.

Після кожної зміни регулювання за допомогою гвинта (12) необхідно зачекати, щоб котел стабілізувався згідно заданого значення (приблизно 30 сек.).

3.9 РЕГУЛЮВАННЯ ПОТУЖНОСТІ ОПАЛЕННЯ.

Якщо необхідно змінити потужність опалення, слід привести у відповідність значення параме-

трів максимальної потужності опалення "P08" та мінімальної потужності опалення "P09".

Для того, щоб перевірити значення встановленої потужності, слід порівняти кількість обертів за хвилину вентилятора зі зазначеним в таблиці (парагр. 3.17).

3.10 РЕГУЛЮВАННЯ ПОТУЖНОСТІ ВИРОБНИЦТВА ГАРЯЧОЇ ВОДИ (ТІЛЬКИ ПРИ ПІДКЛЮЧЕННІ ДО ЗОВНІШНЬОГО БОЙЛЕРА - ОПЦІЯ).

Якщо необхідно змінити потужність виробництва гарячої води, слід привести у відповідність значення параметрів максимальної потужності виробництва гарячої води "P20" та мінімальної потужності виробництва гарячої води "P21".

Для того, щоб перевірити значення встановленої потужності, слід порівняти кількість обертів за хвилину вентилятора зі зазначеним в таблиці (парагр. 3.17).

3.11 ФУНКЦІЯ «САЖОТРУС».

Ця функція дає змогу технікові перевірити параметри горіння. Функція роботи котла в режимі «сажотрус» регулюється в діапазоні від 0% до 100%. Для активації функції слід натиснути кнопку «А» та утримувати її в натиснутому положенні.

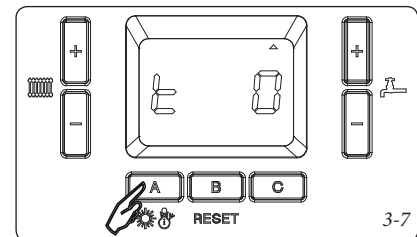

Регулювання потужності функції виконується за допомогою кнопок + чи - для регулювання виробництва гарячої води в діапазоні від 0 до 100%, а за допомогою кнопок + чи - для регулювання опалення можна змінити відсотковий рівень на 1% при кожному натисненні.

В цьому стані виключені всі регулювання, активними залишаються тільки запобіжний термостат температури та обмежувальний термостат. Після завершення перевірки деактивувати функцію, для чого слід натиснути кнопку «А» та утримувати її в натиснутому положенні.

При активації функції без запиту необхідно почекати приблизно 30 секунд, після чого прилад повернеться до встановленої раніше потужності. При активації функції під час запиту необхідно почекати приблизно 3 хвилини, після чого прилад почне роботу згідно встановленої потужності.

Газовий клапан 848

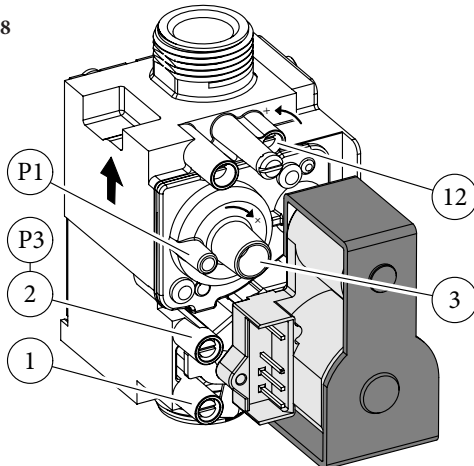

Умовні позначення:

- 1 - Забір тиску на вході газового клапану
- 2 - Забір тиску на виході газового клапану
- 3 - Гвинт регулювання Off/Set (Вмк./Настр.)
- 12 - Регулятор подачі газу на виході

3-8

3.12 ФУНКЦІЯ АНТИБЛОКУВАННЯ НАСОСА ТА 3-ХОДОВОГО КЛАПАНА (ОПЦІЯ).

Котел має функцію, що змушує насос та 3-ходовий клапан вмикатися хоча б 1 раз на добу приблизно на 20 секунд для того, щоб знизити ризик блокування насоса з причин довготривалого невикористання.

3.13 ФУНКЦІЯ ПРОТИ ЗАМЕРЗАННЯ ТЕРМОСИФОНІВ.

Клапан має функцію, що змушує насос вмикатися, якщо вода подачі системи має температуру 8 °С. Якщо вода у зворотній лінії опалення знижується до менше, ніж 5 °С, котел розпочинає працювати, щоб досягти температури в 16 °С.

3.14 ФУНКЦІЯ АНТИВОЛОГОСТІ ЕЛЕКТРОДІВ.

При установці каскадним способом з застосуванням комплектів колекторів димоходів з засувками можливе утворення вологості на електродах, що призводить до неполадок в їх роботі. Щоб уникнути утворення вологості слід задіяти цю функцію (встановивши значення, що відрізняється від 0), при цьому вмикається вентилятор на швидкості, що задається параметром "P11" (5 хвилин ввімкнено та 5 хвилин вимкнено). Функція активна, коли палиник вимкнений, а температура, що зчитується датчиком NTC подачі більше 35 °С. Функція деактивується, коли температура знижується до менше, ніж 30 °С.

3.15 ЩОРІЧНИЙ КОНТРОЛЬ ТА ТЕХНІЧНЕ ОБСЛУГОВУВАННЯ ПРИСТРОЮ.

Хоча б раз на рік слід проводити такі заходи.

- Проводити чистку теплообмінника з боку димо-вих газів.
 - Проводити чистку основного пальника.
 - Якщо в камері горіння виявлені нагар та нашарування, необхідно видалити їх та почистити змійовики теплообмінника за допомогою щіток з нейлону або з сорга; забороняється використовувати щітки з металу, оскільки вони можуть пошкодити саму камеру згорання.
 - перевірити цілісність ізоляційних панелей в середині камери згорання, у разі пошкодження замінити їх.
 - Візуально перевірити на відсутність витoku води, окислювання сполучень та з'єднань, слідів накипу від конденсату в середині герметичної камери.
 - Перевірити вміст сифону виводу конденсату.
 - Через пробку для зливу конденсату перевірити, чи немає накопичування часток, що заважають виведенню конденсату; крім того, перевірити, щоб вся система виведення конденсату працювала ефективно і не мала забивань.
- У разі виявлення забивань (сміття, накипи, осідання часток і т.д.), в результаті якого в камеру згорання потрапляє конденсат, слід замінити ізоляційні панелі.
- Перевірити, щоб ущільнювачі пальника та кришки були цілими та справними, якщо ні, їх слід замінити. В будь-якому разі ці ущільнювачі слід замінювати на нові не рідше, ніж раз в два роки не залежно від їх стану та ступеню зносу.
 - Перевірити цілісність пальника, відсутність на ньому деформацій, порізів, правильність та надійність кріплення кришки камери згорання; якщо кришка має дефекти, її слід замінити.
 - Візуально перевірити, щоб отвір запобіжного клапану води не був забитий.
 - Перевірити, щоб статичний тиск системи (при холодній системі та після заповнення системи через кран наповнення) був не нижче 0,5 бар.

- Візуально перевірити, щоб захисні та контрольні прилади не були пошкоджені, вимкнені та/або заблоковані, зокрема:

- запобіжний термостат від перегріву;
- Перевірити цілісність та надійність електричної системи, зокрема:
 - проводи електричного живлення повинні бути вкладені в ущільнювачі проводів;
 - не повинно бути слідів почорніння, заповнення та горіння.
- Перевірити правильність вмикання та роботи.
- Перевірити правильність налаштування пальника в режимі опалення.
- Перевірити правильність роботи пристроїв управління та регулювання, зокрема:
 - спрацювання загального вимикача, встановленого в котлі;
 - спрацювання датчиків регулювання системи опалення;
- Перевірити герметичність газового контуру приладу та всієї внутрішньої системи.
- Перевірити спрацювання пристрою контролю в разі відсутності газу; час спрацювання повинен бути менше 10 секунд.

N.B.: в ході періодичного технічного обслуговування слід також проводити огляд і технічне обслуговування системи опалення, як це передбачено діючими нормами.

3.16 ДЕМОНТАЖ ОБШИВКИ.

Для спрощення технічного обслуговування котла можна зняти обшивку, дотримуючись наступних простих інструкцій:

- відкрутити два гвинти (3) знизу обшивки (2);
 - демонтувати обшивку (2), взявши її за нижню ручку і потягнувши на себе для того, щоб зняти її з центральних гачків, і потім зняти її в напрямку донизу;
 - відкрутити два гвинти кріплення (4) панелі приладів з відповідними кільцевими прокладками (5);
 - натиснути на два бокових гачки (7) і перекинути панель приладів (6);
 - зняти нижню решітку (8), для цього відкрутити 4 нижніх гвинти (9);
 - тепер можна при необхідності демонтувати захисну кришку (10) та бокові панелі (12);
- зняти кришку (10), для цього відкрутити відповідні гвинти (11);
 - зняти дві бокові панелі (12), для цього відкрутити бокові гвинти (13) та відчепити боковину з гнізда (посил. А мал. 3-10).

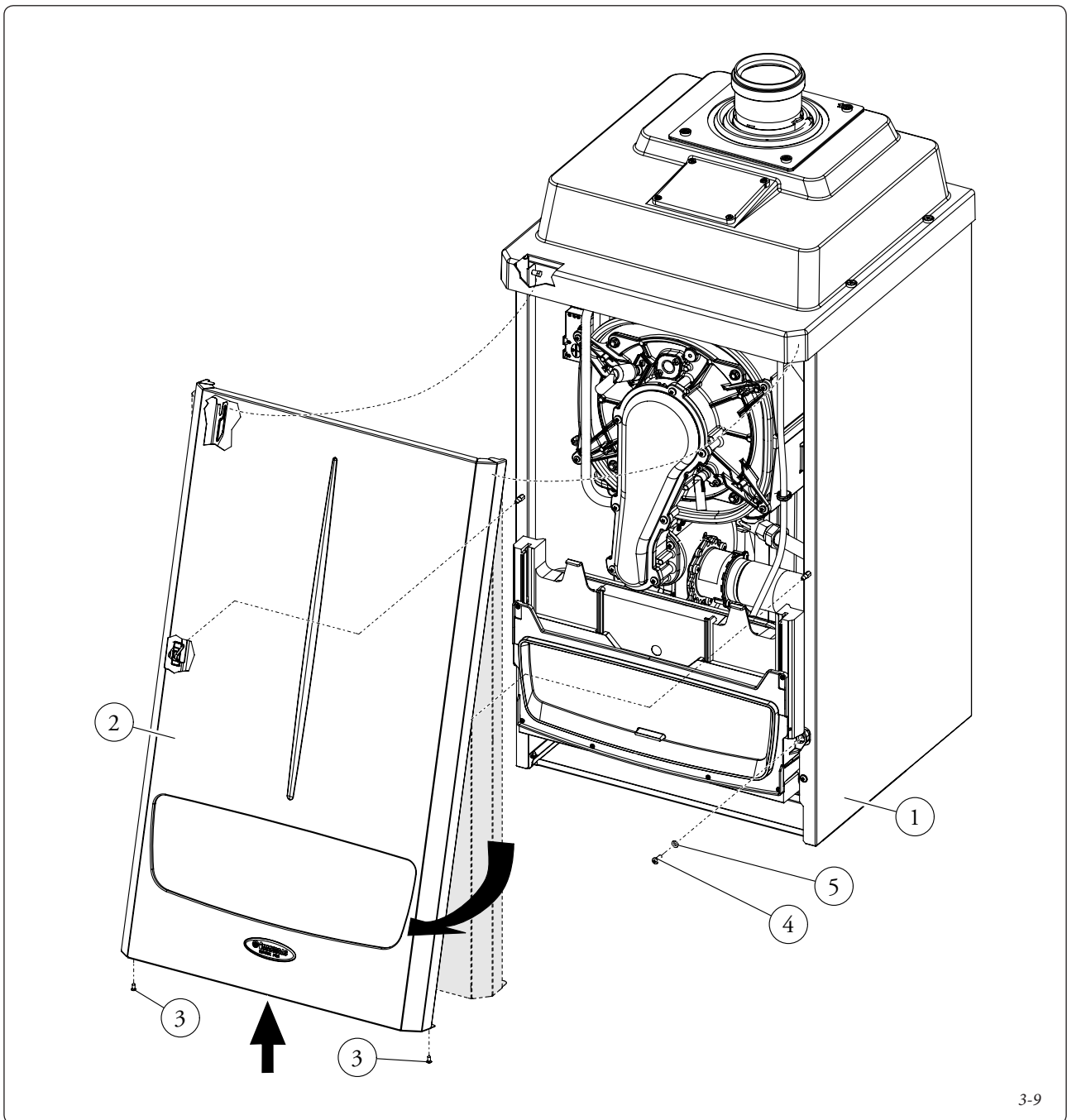

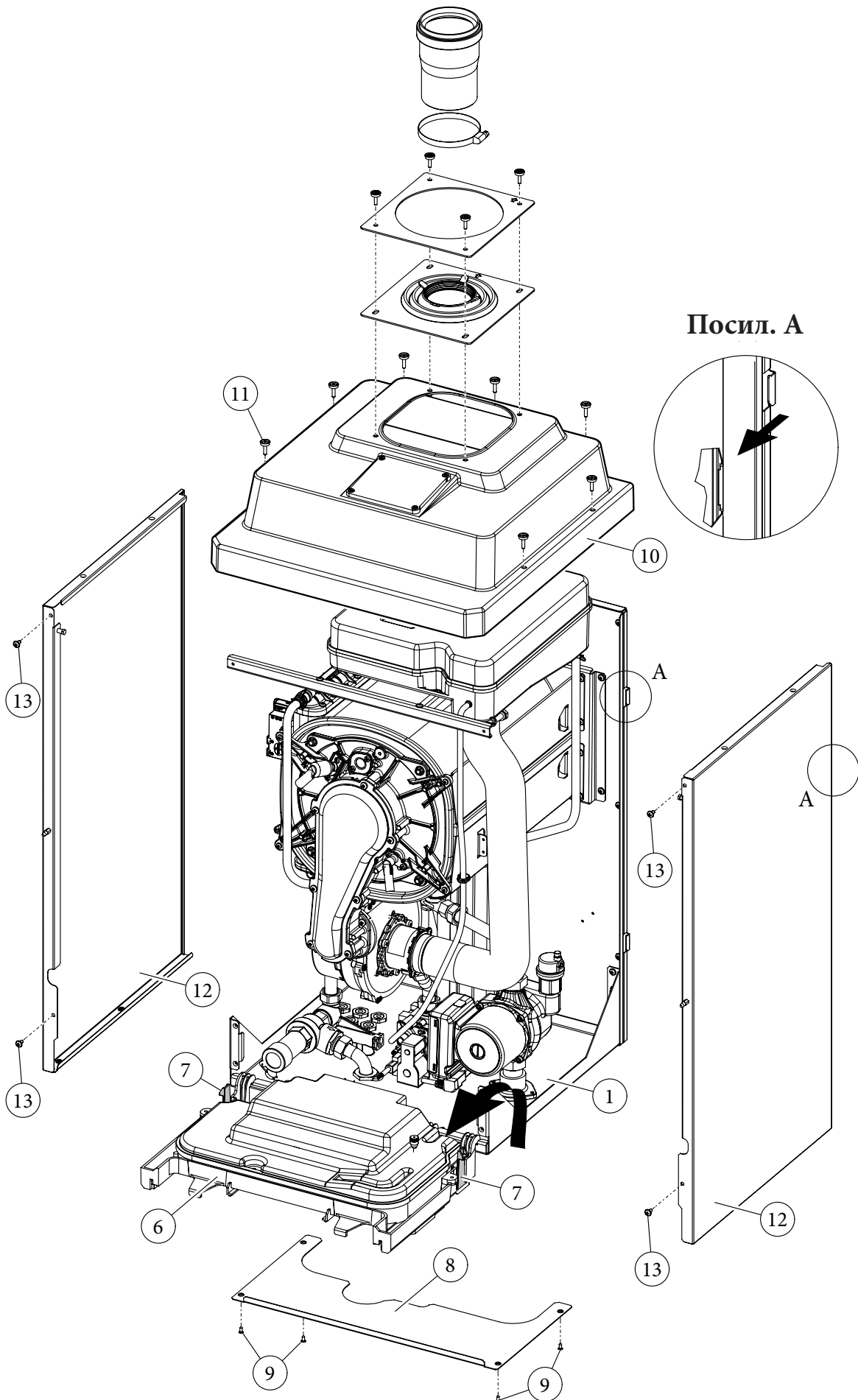

3.17 ЗМІННА ТЕПЛОВА ПОТУЖНІСТЬ.

Victrix Pro 35 I I.

ТЕПЛОВА ПОТУЖ- НІСТЬ	ТЕПЛОВА ПОТУЖ- НІСТЬ	МЕТАН (G20)		ПРОПАН (G31)	
		ВИТРАТИ ГАЗУ НА ПАЛЬНИКУ	ОБЕРТИ ВЕНТИЛЯТОРА	ВИТРАТИ ГАЗУ НА ПАЛЬНИКУ	ОБЕРТИ ВЕНТИЛЯТОРА
(кВт)	(ккал/год)	(м³/год)	(оберти)	(кг/год)	(оберти)
34,0	29240	3,70	5050	2,71	4900
33,0	28380	3,58	4920	2,63	4770
32,0	27520	3,47	4780	2,54	4640
31,0	26660	3,35	4650	2,46	4510
30,0	25800	3,24	4520	2,38	4380
29,0	24940	3,13	4400	2,30	4260
28,0	24080	3,02	4270	2,22	4130
27,0	23220	2,92	4140	2,14	4010
26,0	22360	2,81	4010	2,06	3880
25,0	21500	2,71	3890	1,99	3760
24,0	20640	2,60	3760	1,91	3640
23,0	19780	2,50	3640	1,83	3520
22,0	18920	2,39	3510	1,76	3400
21,0	18060	2,29	3390	1,68	3280
20,0	17200	2,19	3260	1,61	3150
19,0	16340	2,09	3130	1,53	3030
18,0	15480	1,98	3010	1,46	2910
17,0	14620	1,88	2880	1,38	2790
16,0	13760	1,78	2750	1,31	2670
15,0	12900	1,68	2630	1,23	2540
14,0	12040	1,57	2500	1,15	2420
13,0	11180	1,47	2360	1,08	2290
12,0	10320	1,37	2230	1,00	2170
11,0	9460	1,26	2100	0,92	2040
10,0	8600	1,15	1960	0,85	1910
9,0	7740	1,05	1820	0,77	1780
8,0	6880	0,94	1680	0,69	1650
7,0	6020	0,83	1540	0,61	1510
6,0	5160	0,72	1390	0,53	1370
5,0	4300	0,60	1250	0,44	1230
4,0	3440	0,49	1090	0,36	1090
3,4	2924	0,42	1000	0,31	1000

N.B.

- Дані потужності, зазначені в таблиці, отримані з трубою забору/відводу довжиною в 0,5 м.
- Значення подачі газу відносяться до теплової потужності при температурі 15°C і нижче та при тиску 1013 мбар.
- Значення тиску на пальнику відносяться до використання газу при температурі в 15°C.
- Кількість обертів вентилятора на дисплеї виражена в оберти/50 (Наприклад: 1000 обертів = 20).

УСТАНОВКА

КОРИСТУВАЧ

ТЕХНІЧНЕ ОБСЛУГОВУВАННЯ

Victrix Pro 55 1 I.

ТЕПЛОВА ПОТУЖ- НІСТЬ	ТЕПЛОВА ПОТУЖ- НІСТЬ	МЕТАН (G20)		ПРОПАН (G31)	
		ВИТРАТИ ГАЗУ НА ПАЛЬНИКУ	ОБЕРТИ ВЕНТИЛЯТОРА	ВИТРАТИ ГАЗУ НА ПАЛЬНИКУ	ОБЕРТИ ВЕНТИЛЯТОРА
(кВт)	(kcal/h)	(м³/год)	(оберти)	(кг/год)	(оберти)
50,0	43000	5,44	6550	3,99	6450
48,0	41280	5,21	6320	3,82	6220
46,0	39560	4,98	6090	3,65	5990
44,0	37840	4,75	5870	3,49	5760
42,0	36120	4,53	5640	3,33	5530
40,0	34400	4,31	5410	3,17	5310
38,0	32680	4,10	5190	3,01	5080
36,0	30960	3,88	4960	2,85	4850
34,0	29240	3,67	4730	2,69	4620
32,0	27520	3,46	4500	2,54	4400
30,0	25800	3,25	4270	2,39	4170
28,0	24080	3,04	4030	2,23	3930
26,0	22360	2,83	3800	2,08	3700
24,0	20640	2,62	3560	1,93	3470
22,0	18920	2,41	3320	1,77	3230
20,0	17200	2,20	3080	1,62	2990
18,0	15480	1,99	2830	1,46	2740
16,0	13760	1,78	2580	1,31	2500
14,0	12040	1,57	2320	1,15	2250
12,0	10320	1,35	2060	0,99	1990
10,0	8600	1,14	1790	0,83	1730
8,0	6880	0,92	1520	0,67	1460
6,0	5160	0,69	1240	0,51	1190
5,0	4300	0,58	1100	0,43	1050

N.B.

- Дані потужності, зазначені в таблиці, отри-
мані з трубою забору/відводу довжиною в
0,5 м.

- Значення подачі газу відносяться до те-
плової потужності при температурі 15°C і
нижче та при тиску 1013 мбар.

- Тиск пальника передбачає використання

газу при температурі 15 ° C.

- Кількість обертів вентилятора на дисплеї
виражена в оберти/50 (Наприклад: 1000
обертів = 20).

3.18 ПАРАМЕТРИ ГОРІННЯ.

Victrix PRO 35			
		G20	G31
Діаметр газової форсунки	мм	10,5	6,3
Тиск подачі	мбар (мм вод.ст.)	20 (204)	37 (377)
Масова продуктивність димових газів при номінальній потужності	кг/год	55	56
Масова продуктивність димових газів при мінімальній потужності	кг/год	6	7
CO ₂ до Q. Ном./Мін.	%	9,40/9,10	10,60/10,10
CO в 0% O ₂ до Q. Ном./Мін.	ppm (часток на мільйон)	84/1	99/1
NO _x в 0% O ₂ до Q. Ном./Мін.	мг/кВт год	35/12	37/15
Температура димових газів при номінальній потужності	°C	48	48
Температура димових газів при мінімальній потужності	°C	47	47
Victrix PRO 55			
Діаметр газової форсунки	мм	8,4	6,5
Тиск подачі	мбар (мм вод.ст.)	20 (204)	37 (377)
Масова продуктивність димових газів при номінальній потужності	кг/год	81	82
Масова продуктивність димових газів при мінімальній потужності	кг/год	9	9
CO ₂ до Q. Ном./Мін.	%	9,40/9,10	10,60/10,10
CO в 0% O ₂ до Q. Ном./Мін.	ppm (часток на мільйон)	157/1	184/1
NO _x в 0% O ₂ до Q. Ном./Мін.	мг/кВт год	43/17	43/21
Температура димових газів при номінальній потужності	°C	52	53
Температура димових газів при мінімальній потужності	°C	48	48

3.19 ТЕХНІЧНІ ДАНІ.

		Victrix PRO 35	Victrix PRO 55
Номінальна (максимальна) теплова продуктивність	кВт (ккал/год)	34,9 (30051)	51,4 (44193)
Мінімальна теплова потужність	кВт (ккал/год)	3,9 (3388)	5,5 (4715)
Номінальна (максимальна) теплова продуктивність (корисна)	кВт (ккал/год)	34,0 (29240)	50,0 (43000)
Мінімальна теплова потужність подачі (корисна)	кВт (ккал/год)	3,4 (2924)	5,0 (4300)
ККД при температурному режимі 80/60 Ном./Мін.	%	97,3/86,3	97,3/91,2
ККД при температурному режимі 50/30 Ном./Мін.	%	107,0/94,7	106,8/99,7
ККД при температурному режимі 40/30 Ном./Мін.	%	107,3/100,2	107,4/103,5
Втрати тепла через обшивку з пальником on/off (80-60°C)	%	0,44/1,10	0,30/0,90
Втрати тепла через димохід з пальником on/off (80-60°C)	%	0,04/1,60	0,03/1,80
Максимальний робочий тиск контуру опалення	бар	4,4	4,4
Максимальна робоча температура контуру опалення	°C	90	90
Діапазон регулювання температури опалення	°C	20 - 85	20 - 85
Напір при продуктивності 1000 л/год	кПа (м Н ₂ О)	55,00 (5,61)	55,00 (5,61)
Вага повного котла	кг	54,0	54,2
Вага порожнього котла	кг	51,2	51,4
Вміст води в котлі	л	2,8	2,8
Електричне підключення	В/Гц	230/50	230/50
Номінальний струм	А	0,80	0,95
Установлена електрична потужність	W	100	155
Потужність, що споживається циркуляційним насосом	W	57	57
Потужність, що споживається вентилятором	W	28	79
Захист електрообладнання	-	IPX5D	IPX5D
Максимальна температура середовища установки котла	°C	+50	+50
Мінімальна температура середовища установки котла	°C	-5	-5
Мінімальна температура середовища установки котла з комплектом проти замерзання (Опція)	°C	-15	-15
Максимальна температура продуктів згорання	°C	75	75
Клас NO _x	-	5	5
NO _x зважений	мг/кВт год	25,0	39,0
Зважений СО	мг/кВт год	8,0	15,0
Тип приладу	C13 / C33 / C63 / B23p / B33 / B53p		
Категорія	II2H3 P		

- Значення температури димових газів відповідають температурі повітря на вході 15 °C і температурі подачі 50 °C.
- Максимальний рівень шуму, що дозволений під час роботи котла складає < 55dBA. Вимір рівня шуму відноситься до випробувань в напівбезеховій камері при роботі котла на максимальній потужності і довжині труби згідно з нормами.

УСТАНОВКА

КОРИСТУВАЧ

ТЕХНІЧНЕ ОБСЛУГОВУВАННЯ

3.20 УМОВНІ ПОЗНАЧЕННЯ ЗАВОДСЬКОЇ ТАБЛИЧКИ.

Md		Cod. Md	
Sr N°	CHK	Cod. PIN	
Type			
Q _{nw} /Q _n min.	Q _{nw} /Q _n max.	P _n min.	P _n max.
PMS	PMW	D	TM
NO _x Class			
		CONDENSING	

N.B.: технічні дані наведені на заводській таблиці котла

UA	
Md	Модель
Cod. Md	Код моделі
Sr N°	Заводський номер
CHK	Перевірка (контроль)
Cod. PIN	Код PIN
Type	конфігурації пристрою (пос. CEN TR 1749)
Q _{nw} min.	Мінімальна теплова потужність системи ГВП
Q _n min.	Мінімальна теплова потужність системи опалення
Q _{nw} max.	Максимальна теплова потужність для виробництва гарячої води
Q _n max.	Максимальна теплова потужність для опалення
P _n min.	Мінімальна теплова потужність подачі
P _n max.	Максимальна теплова потужність подачі
PMS	Максимальний тиск системи
PMW	Максимальний тиск подачі гарячої води
D	Питома витрата
TM	Максимальна робоча температура
NO _x Class	Клас NO _x
CONDENSING	Конденсаційний котел

УСТАНОВКА

КОРИСТУВАЧ

ТЕХНІЧНЕ ОБСЛУГОВУВАННЯ

Immergas S.p.A.
42041 Brescello (RE) - Italy
T. +39.0522.689011
F. +39.0522.680617

immergas.com

This instruction booklet is made of ecological paper.
Код 1.03611717А ред. ST.000449/000 - 12/2013
УКРАЇНА Український(УА)