

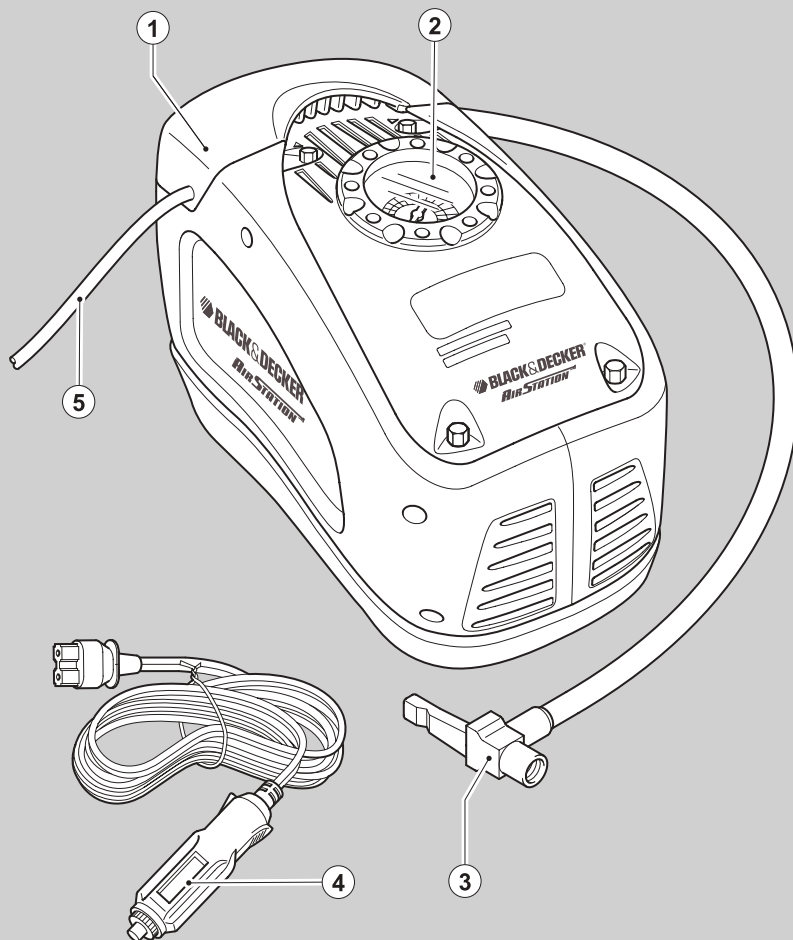

www.blackanddecker.eu



Інструмент не
призначений для
професійного
використання.

666666-03 UA

ASI300

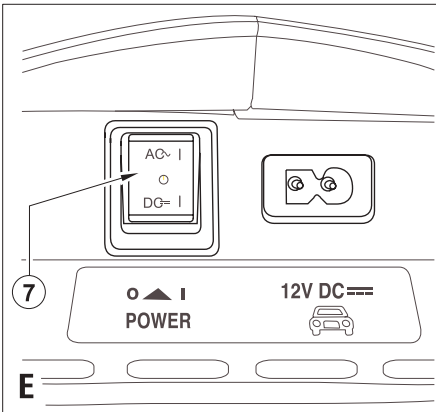
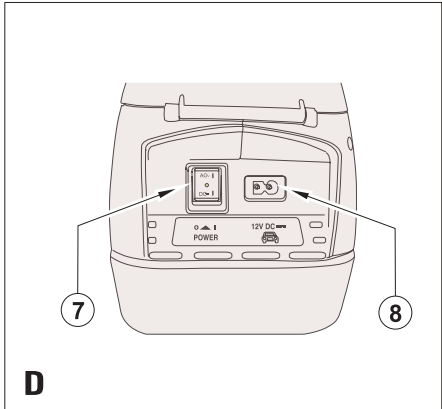
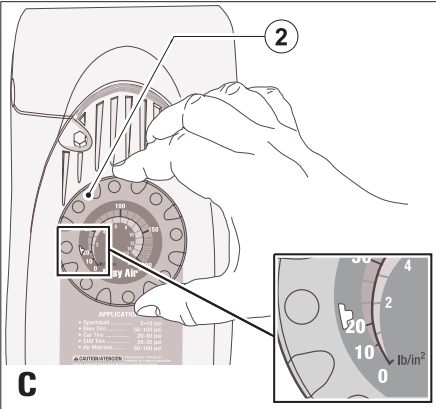
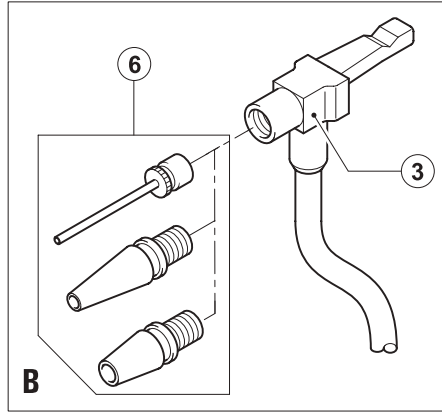
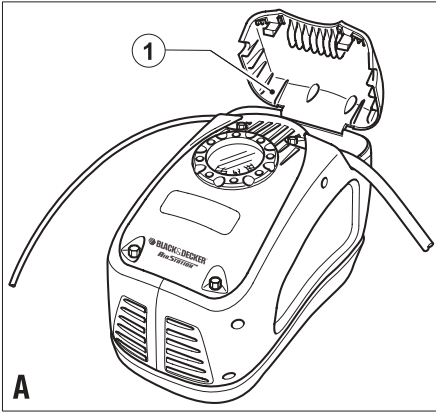

Область застосування

Ваш компресор виробництва компанії Black & Decker розроблений для використання в приміщенні та у дворі із шнуром 230 Вольт та в більшості автомобілів зі стандартною розеткою 12 Вольт з використанням адаптера 12 Вольт для накачування шин автомобілю або велосипеду, м'ячів, плотів, човнів, надувних матраців, тощо. Цей продукт призначений лише для побутового використання.

Інструкції з техніки безпеки

Попередження! При використанні пристроїв з живленням від електричної мережі необхідно дотримуватись основних заходів безпеки, включаючи наступні, щоб знизити ризик виникнення пожежі, ураження електричним струмом, травм та матеріальних ушкоджень.

- Перед використанням пристрою уважно прочитайте це керівництво.
- Використання за призначенням описане в цьому керівництві. Використання будь-яких аксесуарів чи додаткових інструментів, або виконання операцій з прибором, неописаних в цьому керівництві, може призвести до особистих травм.
- Зберігайте це керівництво для отримання інформації в подальшому.

Використання пристрою

Будьте уважні при використанні пристрою.

- Цей пристрій не розрахований на використання молодими або хворими людьми без нагляду.
- Цей пристрій не можна використовувати в якості іграшки.
- Не дозволяйте дітям або тваринам підходити до робочої зони та торкатися пристроїв або електричних шнурів.
- Необхідний ретельний нагляд, коли пристрій використовується біля дітей.
- Використовуйте лише в сухому місці. Не дозволяйте, щоб пристрій був вологим.
- Не занурюйте пристрій у воду.
- Не відкривайте корпус пристрою. Всередині немає деталей, що можуть бути відремонтовані користувачем.
- Не використовуйте цей пристрій у вибухонебезпечних умовах, наприклад, в присутності легкозаймистих рідин, газів або пилу.
- Щоб зменшити ризик пошкодження розеток та шнурів, ніколи не тягніть кабель, щоб витягнути вилку з розетки.

Після використання

- Пристрій, коли вони не використовуються, необхідно зберігати в сухому, добре провітрюваному та недоступному для дітей місці
- Зберігайте інструмент в недоступному для дітей місці.
- Якщо пристрій зберігається або транспортується в автомобілі, його необхідно помістити в багажник або зафіксувати, щоб уникнути рухів через раптові зміни швидкості або напрямку.

Перевірка та ремонт

- Перед використанням перевірте пристрій на наявність пошкоджених або деформованих деталей. Перевірте пристрій на наявність пошкоджених деталей, пошкоджених перемикачів та інші умови, що можуть вплинути на роботу пристрою.
- Не працюйте з інструментом, якщо якась деталь виявилась пошкодженою.
- Надавайте пошкоджені або несправні деталі для ремонту лише офіційним кваліфікованим спеціалістам з ремонту.
- Ніколи не намагайтесь зняти або замінити будь-які деталі, що не вказані в керівництві.

Додаткові вимоги з техніки безпеки для компресора

- Не спрямовуйте сопло або шланг на тварин або людей, що знаходяться поблизу.
- Ніколи не залишайте компресор без нагляду, коли він працює.
- Використовуйте лише адаптери, що входять до комплекту поставки.
- Зберігайте компресор в недоступних для дітей місцях.
- Манометр надається лише в для інформації. Тиск в шинах необхідно перевіряти регулярно за допомогою сертифікованого манометру.
- Не накачайте занадто сильно, тому що це може призвести до ризику травм.
- Перед використанням огляньте кабель на ознаки пошкодження, зносу та старіння.
- Не використовуйте пристрій, якщо шнур живлення або розетка пошкоджені або деформовані.

Електрична безпека



Цей інструмент має подвійну ізоляцію; тому заземлення не є необхідним. Завжди перевіряйте, що джерело живлення відповідає напрузі, що вказана на табличці з паспортними даними.

Можна підвищити безпеку, якщо буде встановлено чутливий пристрій залишкового струму (30 мА, 30 мс).

Якщо шнур живлення пошкоджений, його необхідно замінити, звернувшись до виробника або до офіційного сервісного центру компанії Black & Decker, щоб уникнути можливого ризику.

На інструменті є наступні попереджуючі символи:



Перед використанням компресору прочитайте це керівництво.



Не залишайте компресор під дощем та в умовах підвищеної вологості.



Перед виконанням обслуговування або очищення від'єднайте шнур живлення.

Деталі

1. Кришка відсіку для зберігання
2. Манометр
3. Шланг для подачі повітря з універсальним клапанним адаптером
4. Шнур на 12 Вольт та вилка
5. Шнур на 230 Вольт та вилка

Використання

Зберігання шлангу та шнура (мал. А)

Шланг та шнур живлення зберігаються у відсіку у верхній частині компресору. Отвори з обох сторін кришки (1) дозволяють витягнути шланг та шнур з відсіку так, що цей відсік залишається закритим, коли компресор використовується.

Встановлення насадок (мал. В)

Ваш компресор постачається зі стандартними насадками та голкоподібною насадкою.

- Щоб скористатися універсальним клапанним адаптером, потягніть важіль вгору.
- Розташуйте адаптер над наконечником компресора або кіночною насадкою.
- Натисніть на важіль на клапанному адаптері, щоб заблокувати його.
- Вставте наконечник компресора або кіночну насадку в предмет, що необхідно надути.

Примітка: При використанні важіль завжди повинен знаходитись вгорі.

Використовуйте компресор лише з насадками з комплекту поставки або зі стандартними клапанами шин.

Перед увімкненням компресора переконайтесь, що універсальний клапанний адаптер добре зафіксований.

Багато надувних предметів, особливо надувні матраци, мають внутрішній клапан, що дозволяє уникнути випускання повітря під час накачування. Доки цей клапан не буде зміщений насадкою, матрац не буде накачуватись. Добре встановіть насадку в клапан, щоб переконатися, що Ви змістили внутрішній клапан.

Зберігайте насадку для накачування в одній з кіночних насадок або зафіксуйте кіночні насадки в отворах для зберігання, що розміщені у нижній частині компресора.

Манометр (мал. С)

Попередження! Надмірний тиск повітря може спричинити небезпечний вибух. Ознайомтесь з максимальним тиском, вказаним виробником для надувних товарів, які Ви будете накачувати.

Ваш компресор оснащений вбудованим манометром, що автоматично вимикається, коли досягається встановлене значення тиску. Манометр, що розміщений у верхній частині компресора, показує тиск у одиницях фунт-сила на квадратний дюйм, а

також в барах. У випадку накачування автомобільних шин рекомендується перевіряти тиск в шинах за допомогою окремого спеціального манометру для шин.

Використання функції автоматичного вимкнення (мал. С)

Попередження! Ніколи не залишайте компресор без нагляду. Він може призвести до розриву шин або інших предметів (макс. тиск - 1103 КПа/160 фунт-сила на квадратний дюйм/11,03 бар).

- Поверніть кільце на манометрі, доки стрілка не буде вказувати на необхідний тиск.
- Коли компресор досягне бажаного тиску, він автоматично вимкнеться.
- Щоб отримати точне значення тиску, вимкніть компресор при зчитуванні значення тиску. Точність манометру становить +/- 3% для значення тиску.

Ввімкнення та вимкнення (Мал. D і E)

Перемикач Вкл./Викл. (7) розміщений на задній стороні компресора під відсіком для зберігання в отворі, що діє як ручка для перенесення.

Режим 230 Вас

Завжди повністю витягайте шнур 230 Вас перед використанням.

- Щоб увімкнути компресор, підключіть шнур 230 Вольт (5) та натисніть верхню частину перемикача (7) з поміткою "AC".
- Щоб вимкнути компресор, злегка натисніть на нижню частину перемикача (7) з поміткою "DC" в положення "0".

Режим 12 Вdc

Попередження! Не використовуйте компресор, коли двигун автомобіля працює.

- Завжди повністю витягайте шнур 12 Вас перед використанням.
- Щоб увімкнути компресор, підключіть шнур 12 Вольт до розетки (8) у відсіку для зберігання та підключіть адаптер 12 Вольт до гнізда автомобіля 12 Вольт та натисніть на нижню частину перемикача (7) з поміткою "DC".
- Щоб вимкнути компресор, злегка натисніть на верхню частину перемикача (7) з поміткою "AC" в положення "0".

Технічне обслуговування

Ваш інструмент виробництва компанії Black & Decker призначений для роботи протягом довгого часу з мінімальним обслуговуванням.

Постійна задовільна робота залежить від правильного догляду за інструментом та регулярної очистки.

Попередження! Перед виконанням обслуговування або очищення пристрою від'єднайте шнур живлення.

- Час від часу протирайте пристрій вологою ганчіркою. Не використовуйте абразивні очищуючі засоби та засоби, що містять розчинники. Не занурюйте пристрій у воду.

Усунення несправностей

Проблема	Можлива причина	Можливе розв'язання
Пристрій не запускається.	Значення тиску може бути нижче реального тиску.	Встановіть стрілку на вище значення тиску.
	Запобіжник адаптера 12 Вольт згорів.	Замініть адаптер та шнур.
	Стрілка торкається індикатора насадки.	Встановіть стрілку на вище значення тиску.
	Шнур не підключений	Підключіть інструмент до робочого виходу.
	Шнур або перемикач пошкоджений.	Необхідно замінити шнур або перемикач в офіційному сервісному центрі Black & Decker.

Захист навколишнього середовища



Окреме збирання. Цей продукт не можна викидати разом зі звичайним побутовим сміттям.

Якщо якимось чином Ви вирішите, що ваш виріб фірми Black & Decker має бути замінено, або він Вам більше не потрібний, не викидайте його на смітник побутового сміття. Зробіть цей виріб доступним для окремого збору.



Окремий збір використаних виробів та упаковки дозволяє повторно переробляти та використовувати матеріали. Повторна переробка матеріалів допомагає попередити забруднення навколишнього середовища та зменшує потребу в сировині.

Місцеві законодавчі акти можуть передбачати окремий збір електричного обладнання в муніципальних місцях для збору сміття або продавцями при покупці нового обладнання.

Компанія Black & Decker має можливість для збору та переробки продуктів власного виробництва після закінчення їхнього терміну служби. Щоб скористатися цією послугою, поверніть виріб компанії в офіційний сервісний центр, які збирають відпрацьовані продукти за наш рахунок.

Ви можете знайти місцезнаходження найближчого до Вас сервісного центру, зв'язавшись з місцевим офісом компанії Black & Decker за адресою, вказаною в цих інструкціях. Крім того, список офіційних сервісних центрів компанії Black & Decker з усіма подробицями нашого післяпродажного обслуговування та

контактною інформацією міститься в Інтернеті за адресою: www.2helpU.com.

Технічні дані

		ASI300
Вхідна напруга	Vac/Bdc	230/12
Вхідний струм	A	0.5/8
Значення шуму	дБ	84
Тиск (макс.)	кПа/фунт-сила на квадратний дюйм/бар	1103/160/11.03
Вага	кг	1.93

Заява про відповідність ЄС



Компанія Black & Decker заявляє, що ці продукти відповідають наступним вимогам: Стандарти та норми. EN60335, 2006/95/EC

Нижчепідписаний несе відповідальність за упорядкування файлу технічних характеристик та робить цю заяву від компанії Black & Decker

Кевін Хьюїт
(Kevin Hewitt)
Директор з виробництва побутової техніки
Спеннімуп, графство Дарем DL16 6JG,
Великобританія
12-11-2007

БЛЕК ЕНД ДЕККЕР

гарантійні умови

Шановний покупцю!

1. Вітаємо Вас з покупкою високоякісного виробу компанії Black & Decker та висловлюємо Вам свою вдячність за Ваш вибір.
 - 1.1. Надійна робота цього виробу на протязі всього терміну експлуатації є предметом особливої турботи наших сервісних служб. У випадку виникнення будь-яких проблем в процесі експлуатації виробу ми рекомендуємо Вам звертатися лише до авторизованих сервісних організацій, адреси та телефони яких Ви зможете знайти в Гарантійному талоні або дізнатися в магазині.
Наші сервісні центри – це не тільки кваліфікований ремонт, але і широкий вибір запчастин та аксесуарів.
 - 1.2. При купівлі виробу вимагайте перевірки його комплектності та справності за Вашої присутності, наявності інструкції з експлуатації та заповненого Гарантійного талону на українській мові. За умови відсутності у Вас правильно заповненого Гарантійного талону ми будемо вимушені відхилити Ваші претензії щодо якості цього виробу.
 - 1.3. Щоб уникнути всіх непорозумінь наперед просимо Вас перед початком роботи з виробом уважно ознайомитись з інструкцією щодо його експлуатації.
 - 1.4. Звертаємо Вашу увагу на виключно побутове призначення цього виробу.
2. Правовою основою даних гарантійних умов є діюче Законодавство та, зокрема, Закон "Про захист прав споживачів".
3. Гарантійний термін на даний виріб складає 24 місяці та починається з дня продажу через роздрібну торгову мережу. У випадку усунення недоліків виробу гарантійний термін подовжується на період, протягом якого виріб не використовувався.
4. Термін служби виробу - 5 років (мінімальний, встановлений у відповідності до Закону "Про захист прав споживачів").
5. Наші гарантійні зобов'язання поширюються тільки на несправності, виявлені протягом гарантійного терміну та обумовлені виробничими та конструктивними факторами.

6. Гарантійні зобов'язання не поширюються:
- 6.1. На несправності виробу, що виникли в результаті:
 - 6.1.1. Недотримання користувачем вказівок інструкції з експлуатації виробу.
 - 6.1.2. Механічних пошкоджень, викликаних зовнішнім ударним або іншим впливом.
 - 6.1.3. Використання виробу в професійних цілях та об'ємах, в комерційних цілях.
 - 6.1.4. Застосування виробу не за призначенням.
 - 6.1.5. Стихійного лиха.
 - 6.1.6. Неприятливого атмосферному та інших зовнішніх впливах на виріб, таких як дощ, сніг, підвищена вологість, нагрів, агресивні середовища, невідповідність параметрів електромережі параметрам, вказаним на інструменті.
 - 6.1.7. Використання аксесуарів, витратних матеріалів та запчастин, які не рекомендовані або не схвалені виробником.
 - 6.1.8. Проникнення всередину інструменту сторонніх предметів, комах, матеріалів або речовин, що не є відходами, які супроводжують використання інструменту за призначенням, наприклад, стружки, опилки та ін.
- 6.2. На інструменти, що були відкриті, піддані ремонту або модифікації поза уповноваженим сервісним центром.
- 6.3. На приналежності, запчастини, що вийшли з ладу внаслідок нормального зносу, та витратні матеріали, такі як, приводні ремені, вугільні щітки, ножі, та ін.
- 6.4. На несправності, які виникли в результаті перевантаження інструменту, що призвело до виходу з ладу електродвигуна або інших вузлів та деталей. До безумовних ознак перевантаження виробу належать, зокрема: поява кольорів мінливості, деформація або оплавлення деталей та вузлів виробу, потемніння або обвуглювання ізоляції дротів електродвигуна під впливом високої температури.



Виробник:
"Stanley Black & Decker Deutschland GmbH" Black-&-Decker Str.40, D-65510 Idstein, Німеччина

Часткова підтримка - Доступні лише показані деталі

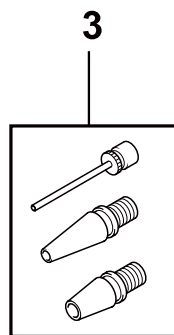
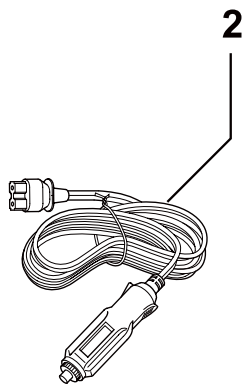
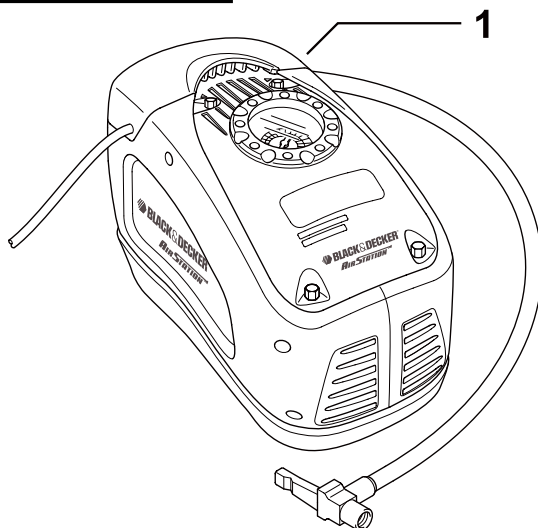

№ 1

Order No. / Заказ № / Замовлення №

Date of receipt/Дата поступления/Дата прийому

Date of receipt/Дата выдачи/Дата видання

№ 2

Order No. / Заказ № / Замовлення №

Date of receipt/Дата поступления/Дата прийому

Date of receipt/Дата выдачи/Дата видання

№ 3

Order No. / Заказ № / Замовлення №

Date of receipt/Дата поступления/Дата прийому

Date of receipt/Дата выдачи/Дата видання

№ 4

Order No. / Заказ № / Замовлення №

Date of receipt/Дата поступления/Дата прийому

Date of receipt/Дата выдачи/Дата видання

Stamp and signature of the service centre/
Печать и подпись сервисного центра/
Печатка та підпис сервісного центру

Stamp and signature of the service centre/
Печать и подпись сервисного центра/
Печатка та підпис сервісного центру

Stamp and signature of the service centre/
Печать и подпись сервисного центра/
Печатка та підпис сервісного центру

Stamp and signature of the service centre/
Печать и подпись сервисного центра/
Печатка та підпис сервісного центру

№ 1

Order No. / Заказ № / Замовлення №

Date of receipt/Дата поступления/Дата прийому

№ 2

Order No. / Заказ № / Замовлення №

Date of receipt/Дата поступления/Дата прийому

№ 3

Order No. / Заказ № / Замовлення №

Date of receipt/Дата поступления/Дата прийому

№ 4

Order No. / Заказ № / Замовлення №

Date of receipt/Дата поступления/Дата прийому

Stamp and signature of the service centre/
Печать и подпись сервисного центра/
Печатка та підпис сервісного центру

Stamp and signature of the service centre/
Печать и подпись сервисного центра/
Печатка та підпис сервісного центру

Stamp and signature of the service centre/
Печать и подпись сервисного центра/
Печатка та підпис сервісного центру

Stamp and signature of the service centre/
Печать и подпись сервисного центра/
Печатка та підпис сервісного центру

№ 4	№ 3	№ 2	№ 1
Заказ №/Тапсырыс №/Буюртма №	Заказ №/Тапсырыс №/Буюртма №	Заказ №/Тапсырыс №/Буюртма №	Заказ №/Тапсырыс №/Буюртма №
Дата прыёмкі/Кабылдау күні/Кабул килинган куни	Дата прыёмкі/Кабылдау күні/Кабул килинган куни	Дата прыёмкі/Кабылдау күні/Кабул килинган куни	Дата прыёмкі/Кабылдау күні/Кабул килинган куни
Дата выдачы/Беру күні/Кайтарыб берилган куни	Дата выдачы/Беру күні/Кайтарыб берилган куни	Дата выдачы/Беру күні/Кайтарыб берилган куни	Дата выдачы/Беру күні/Кайтарыб берилган куни
Пячатка і подпіс сэрвіснага цэнтра/ Сервис орталыгының мөрі мен қолтанбасы/ Сервис марказининг мухр ва имзоси	Пячатка і подпіс сэрвіснага цэнтра/ Сервис орталыгының мөрі мен қолтанбасы/ Сервис марказининг мухр ва имзоси	Пячатка і подпіс сэрвіснага цэнтра/ Сервис орталыгының мөрі мен қолтанбасы/ Сервис марказининг мухр ва имзоси	Пячатка і подпіс сэрвіснага цэнтра/ Сервис орталыгының мөрі мен қолтанбасы/ Сервис марказининг мухр ва имзоси
----- № 1 -----			
Заказ №/Тапсырыс №/Буюртма №	Заказ №/Тапсырыс №/Буюртма №	Заказ №/Тапсырыс №/Буюртма №	Заказ №/Тапсырыс №/Буюртма №
Дата прыёмкі/Кабылдау күні/Кабул килинган куни	Дата прыёмкі/Кабылдау күні/Кабул килинган куни	Дата прыёмкі/Кабылдау күні/Кабул килинган куни	Дата прыёмкі/Кабылдау күні/Кабул килинган куни
Пячатка і подпіс сэрвіснага цэнтра/ Сервис орталыгының мөрі мен қолтанбасы/ Сервис марказининг мухр ва имзоси	Пячатка і подпіс сэрвіснага цэнтра/ Сервис орталыгының мөрі мен қолтанбасы/ Сервис марказининг мухр ва имзоси	Пячатка і подпіс сэрвіснага цэнтра/ Сервис орталыгының мөрі мен қолтанбасы/ Сервис марказининг мухр ва имзоси	Пячатка і подпіс сэрвіснага цэнтра/ Сервис орталыгының мөрі мен қолтанбасы/ Сервис марказининг мухр ва имзоси



GB

WARRANTY CARD

BY

ГАРАНТЫЙНЫЙ ТАЛОН

RUS

ГАРАНТИЙНЫЙ ТАЛОН

KZ

КЕПІЛДІК ТАЛОН

UA

ГАРАНТІЙНИЙ ТАЛОН

UZ

ГАРАНТИЯ ЧИПТАСИ



GB months

RUS месяца

UA місяця

24

BY месяца

KZ ай

UZ ой

GB Serial No.	Date of sale	Selling stamp, Signature
RUS Серийный номер	Дата продажи	Печать и подпись торговой организации
UA Серійний номер	Дата продажу	Печатка та підпис торгівельної організації
BY Серыйны нумар	Дата продажы	Пячатка і подпіс гандлёвай установы
KZ Сериялық нөмір	Сату күні	Сауда ұйымының мері мен қолтанбасы
UZ Серия сони	Сотилган куни	Савдо корхонанинг мухр ва имзоси

АВТОРИЗОВАННЫЕ СЕРВИСНЫЕ ЦЕНТРЫ BLACK & DECKER

RUS

Россия, 121471, г. Москва,
ул. Гвардейская, д. 3, корп. 1
тел.: (495) 444 10 70
737 80 41

UA

Украина, 04073, г. Киев,
ул. Сырецкая, 33-ш
тел.: (044) 581 11 25

KZ

Казахстан, 050060, г. Алматы,
ул. Тажибаевой, д. 155/1
тел.: (727) 250 21 21
244 64 44

BY

Беларусь, 220015, г. Минск,
ул. Берута, д. 22, к. 1
тел.: (37517) 251 43 07
251 30 72

GE

Грузия, 0193, г. Тбилиси,
ул. Тамарашвили, д. 12
тел.: (99532) 33 35 86

Сервисная сеть BLACK & DECKER постоянно расширяется.
Информацию об обслуживании в других городах Вы можете получить по телефонам
в Москве: (495) 258 39 81/2/3,
в Киеве: (044) 507 05 17
<http://www.blackanddecker.ru>

Исправный и полностью укомплектованный товар получил(а), с гарантийными условиями ознакомлен(а)/
Справний та повністю укомплектований товар отримав(ла), з гарантійними запов'язаннями ознайомлен(а)/
Спраўны і поўнасьцю укомплектаваны тавар атрымаў(ла), з гарантійнымі умовамі азнаёмлены(а)/
Түзу және толық жинақталған тауар қабылдадым, кепілдік шарттарымен таныстым/
Тузатилган ва тулик комплектли махсулотни олдим, гарантия шартлари билан танишиб чикдим“

Подпись покупателя/ Підпис покупця/ Подпис покупніка/ Сатып алушының қолтанбасы/ Харидорнинз имзоси