

ЧАСТНОЕ АКЦИОНЕРНОЕ ОБЩЕСТВО  
“АГРОРЕСУРС”

**АППАРАТЫ КОНВЕКТИВНЫЕ ОТОПИТЕЛЬНЫЕ  
ГАЗОВЫЕ СТАЛЬНЫЕ ТИПА  
“ДАНКО-БРИЗ”**

**РУКОВОДСТВО ПО ЭКСПЛУАТАЦИИ  
НА АППАРАТЫ РАБОТАЮЩИЕ НА СЖИЖЕННОМ ГАЗЕ**

632483.005 РЭС

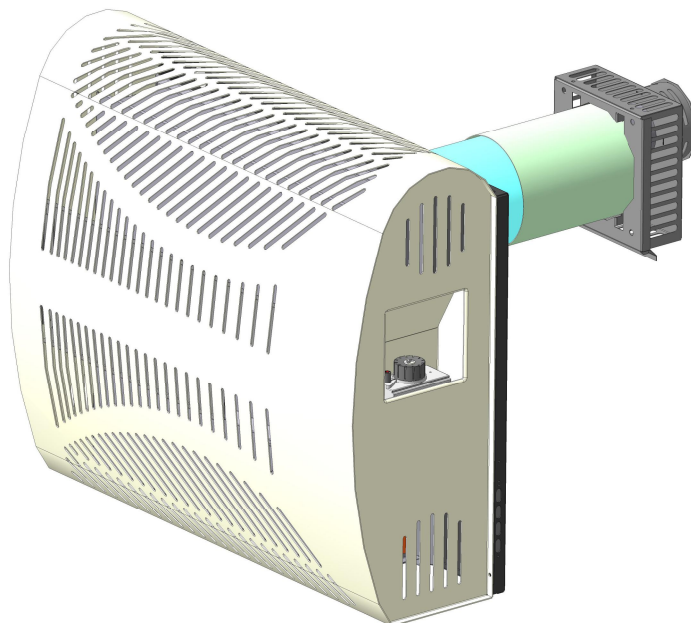

г. РОВНО

# УВАЖАЕМЫЙ ПОКУПАТЕЛЬ !

**Перед эксплуатацией аппарата конвективного отопительного газового стального внимательно ознакомьтесь с этим руководством.**

При покупке **аппарата** убедитесь в правильности заполнения торгующей организацией талонов на гарантийный ремонт, проверьте комплектность и товарный вид аппарата.

## ВНИМАНИЕ!

**Гарантийный ремонт не предоставляется и предприятие - изготовитель не несет ответственности за работу аппарата при игнорировании и грубом нарушении рекомендаций данного руководства, а также когда:**

**а) монтаж и подключение аппарата выполняла организация, которая не имеет лицензии на проведение данного вида работ;**

**б) смонтированный аппарат был введен в эксплуатацию без принятия его специалистами специализированного предприятия газового хозяйства.**

**Чтобы подобрать необходимой мощности аппарат для отапливаемого помещения, обращайтесь за расчетами к специализированной проектной организации.**

Реальная отапливаемая площадь **аппаратом** отличается от теоретической (1кВт на 10м<sup>2</sup>) и зависит от назначения помещений и их характеристик (суммарной площади внешних стен, их толщины и материала изготовления, утепления стен и крыши, общей застекленной площади и др.), климатической зоны, давления газа.

**Аппарат**  
**"Данко-Бриз  С"**  
**№    **

# 1. ОБЩИЕ УКАЗАНИЯ.

1.1 Не пользуйтесь аппаратом, не ознакомившись с этим руководством по эксплуатации.

1.2. Аппараты конвективные отопительные газовые стальные типа “Данко-Бриз” моделей “Данко-Бриз-2 С”, “Данко-Бриз-3 С”, “Данко-Бриз-4 С”, “Данко-Бриз-2 МРС”, “Данко-Бриз-3 МРС”, “Данко-Бриз-4 МРС” (далее по тексту аппараты), ТУ У28.2-24175498-005-2004, с закрытой камерой сгорания, предназначены для отопления индивидуальных жилых домов, квартир и сооружений коммунально-бытового назначения объемом до 60 м<sup>3</sup> (“Данко-Бриз-2С”, “Данко-Бриз-2 МРС”), до 80 м<sup>3</sup> (“Данко-Бриз-3 С”, “Данко-Бриз-3 МРС”) и до 100 м<sup>3</sup> (“Данко-Бриз-4 С”, “Данко-Бриз-4 МРС”).

1.3. Аппараты работают на сжиженном газе по ГОСТ 20448 и обеспечивают тепловую мощность в пределах 2 кВт (“Данко-Бриз-2 С”, “Данко-Бриз-2 МРС”), 3 кВт (“Данко-Бриз-3 С”, “Данко-Бриз-3 МРС”), и 4 кВт (“Данко-Бриз-4 С”, “Данко-Бриз-4 МРС”).

1.4. При покупке аппарата проверьте комплектность соответственно разделу 3 и товарный вид. После продажи аппарата покупателю завод-производитель не принимает претензий по некомплектности, товарному виду и механическим повреждениям.

1.5. Перед эксплуатацией аппарата внимательно ознакомьтесь с правилами и рекомендациями, изложенными в этом руководстве.

1.6. Нарушение правил эксплуатации, указанных в руководстве, может привести к несчастному случаю и вывести аппарат из строя.

1.7. При установке, эксплуатации, техническом обслуживании и ремонте аппарата должны соблюдаться правила безопасности в газовом хозяйстве, правила пожарной безопасности, и специальные строительные нормы и правила.

1.8. Монтаж и подключение аппарата должна выполнять специализированная организация, которая имеет лицензию на проведение монтажных работ по проекту, утвержденному (согласованному) предприятием газового хозяйства в установленном порядке.

1.9. Смонтированный аппарат может быть введен в эксплуатацию только после принятия его специалистами специализированного предприятия газового хозяйства, инструктажу владельца и обязательным заполнением контрольного талона на установку (Приложение 1).

1.10. В дальнейшем все работы, связанные с газом (профилактическое обслуживание, регулировка, устранение неисправностей газогорелочного устройства автоматики безопасности), а также проверка, очистка и ремонт газохода должны выполняться только производственно-эксплуатационной организацией газового хозяйства с записью их в Приложении 2.

## 2. ТЕХНИЧЕСКИЕ ДАННЫЕ.

### 2.1. Основные параметры аппаратов приведены в табл. 1

Таблица 1

Наименование параметра и размеры	Норма		
	«Данко-Бриз-2С» «Данко-Бриз-2МРС»	«Данко-Бриз-3С» «Данко-Бриз-3МРС»	«Данко-Бриз-4С» «Данко-Бриз-4МРС»
1. Вид газа.	Сжиженный ГОСТ 20448		
2. Номинальное давление газа, Па (мм вод. ст.)+100 (10)	2940 (300)		
3. Номинальная теплопроизводительность, кВт ±10%.	2	3	4
4. Диапазон регулирования температуры, °С ± 2 °С.	13÷38		
5. Коэффициент полезного действия, %, не менее .	86	86	86
6. Расход газа, м <sup>3</sup> /ч (г/час).	0,09(189)	0,13(273)	0,173(360)
7. Разрежение за аппаратом, Па, не более.	25		
8. Температура продуктов сгорания, °С, не менее.	110		
9. Резьба присоединительного патрубка, дюймы: -к системе газоснабжения.	G <sup>1</sup> / <sub>2</sub> -В		
10. Присоединит. диаметры трубопроводов аппарата, мм.: -для подвода воздуха в камеру сгорания; -для отвода продуктов сгорания	150 70		
11. Габаритные размеры, мм.: - высота; - ширина; - глубина.*	610 425 296	610 560 296	610 700 296
12. Масса, кг, не больше.	19	24	28

\* Без учета длины труб газозовдуховодов.

## 3. КОМПЛЕКТ ПОСТАВКИ.

Таблица 2

Наименование параметра	Аппараты моделей					
	Данко-Бриз 2С	Данко-Бриз 2 МРС	Данко-Бриз 3С	Данко-Бриз 3 МРС	Данко-Бриз 4С	Данко-Бриз 4 МРС
1. Аппарат отопительный, шт.	1	1	1	1	1	1
2. Руководство по эксплуатации, экз	1	1	1	1	1	1
3. Инструкция по монтажу, пуску и регулированию газовой автоматики 630 EUROSIT, экз.	1	-	1	-	1	-
4. Комплект деталей газозовдуховода, шт. *	1	1	1	1	1	1
5. Упаковка аппарата, шт.	1	1	1	1	1	1
6. Упаковка комплекта деталей газозовдуховода, шт.	1	1	1	1	1	1

\* Труба дымохода в моделях “Данко-Бриз-4 С”, “Данко-Бриз-4 МРС” находится на теплообменнике под декоративным кожухом аппарата, в моделях “Данко-Бриз-2 С”, “Данко-Бриз-2 МРС”, “Данко-Бриз-3 С”, “Данко-Бриз-3 МРС” – в упаковке аппарата.

## 4. ТРЕБОВАНИЯ ПО ТЕХНИКЕ БЕЗОПАСНОСТИ.

4.1. Помещение, в котором устанавливается аппарат конвективный отопительный газовый стальной, а также проведение монтажных работ, введение в эксплуатацию и обслуживание аппарата должно отвечать требованиям: СНиП 2.04.08 «Газоснабжение», СНиП 41-01 «Отопление, вентиляция и кондиционирование», «Правил безопасности в газовом хозяйстве», СП 42-101 и правилам пожарной безопасности.

4.2. К обслуживанию допускаются лица, которые ознакомлены с устройством и правилами эксплуатации аппарата, и прошли инструктаж в территориальных управлениях газового хозяйства.

4.3. Для предотвращения несчастных случаев и порчи аппарата **ЗАПРЕЩАЕТСЯ:**

- включать аппарат детям и лицам, которые не прошли инструктаж по эксплуатации и лицам ограниченным в своих действиях (недееспособным);
- эксплуатировать аппарат с неисправной газовой автоматикой;
- применять огонь для обнаружения утечек газа (для этих целей пользуйтесь мыльной эмульсией);
- нажимать кнопку блока автоматики и крутить ручку регулятора температуры без надобности;
- класть на аппарат какие-либо предметы;
- разбирать и ремонтировать аппарат собственными силами и средствами;
- эксплуатировать аппарат без переднего декоративного кожуха.

При необходимости можно ограничить доступ к аппарату защитной решеткой, что предотвращает прикосновение к горячему кожуху (особенно это касается детей, которых нельзя допускать близко к аппарату). Минимальное расстояние к решетке 30 см.

4.4. При неработающем аппарате газовые краны должны быть закрыты.

4.5. При обнаружении в помещении запаха газа срочно выключите аппарат, откройте окна, двери и вызовите по телефону 04 аварийную газовую службу. До ее приезда и к устранению утечек газа не выполняйте работ, связанных с огнем, искрообразованием (не включайте и не выключайте электроосвещение, не пользуйтесь газовыми и электрическими приборами, не зажигайте огонь и т.п.)

4.6. В случае возникновения пожара срочно сообщите в пожарную часть по телефону 01.

4.7. При неправильной эксплуатации аппарата может наступить отравление газом или окисью углерода (угарным газом). Признаками отравления является: тяжесть в голове, сильное сердцебиение, шум в ушах, головокружение, общая слабость, тошнота, рвота, одышка, нарушение двигательных функций. Пострадавший может внезапно потерять сознание.

Сжиженные газы, попадая на тело человека, вызывают обмороживание, напоминающее ожог. Пары сжиженного газа могут скапливаться внизу помещений и непроветриваемых местах. Сжиженные газы, действуя на организм, вызывают недомогание и головокружение, потерю сознания, а при значительных концентрациях в воздухе - удушье.

Для предоставления первой помощи пострадавшему:

- вызовите скорую помощь по телефону 03;
- вынесите пострадавшего на свежий воздух, тепло укутайте и не дайте уснуть;

- при потере сознания дайте понюхать нашатырный спирт и сделайте искусственное дыхание.

4.8 При неисправностях аппарата необходимо обратиться в соответствующую эксплуатационную организацию газового хозяйства или уполномоченное сервисное предприятие и к полному их устранению аппаратом не пользоваться.

4.9 Запрещается располагать легковоспламеняющиеся материалы и предметы в радиусе ближе, чем 0,6 м от переднего кожуха аппарата и 1 м от места отвода продуктов сгорания.

4.10 При установке аппарата в стенной нише расстояние между боковыми поверхностями аппарата и стенами ниши должно быть не менее 20 см.

4.11 Ответственность за соблюдение требований этого руководства по эксплуатации несет потребитель.

4.12 Неправильное присоединение аппарата к газопроводу может привести к деформациям, что может помешать безопасной эксплуатации.

## 5. УСТРОЙСТВО АППАРАТА.

Аппарат состоит из следующих основных частей (Рис.1;2): корпуса -1, стального теплообменника - 2, горелки основной - 3, воздуховода - 4, защитной решетки - 5, декоративного кожуха - 6, газовой автоматики. В конвекторе может быть установлена одна из газовых автоматик: „SIT” (Рис.1), или „MP” (Рис.2).

Автоматика состоит из газового клапана - 11 с терморегулятором - 14 и пьезозажигалкой - 13; запальника - 12 с термопарой -15 и электродом -16. Автоматика является главным регулирующим и защитным элементом, который позволяет регулировать температуру в помещении в диапазоне 13÷38°С (шкала 1-7 на кнопке термостата (см. Рис.1а ; 2а ). Воспламеняющаяся горелка - 12 зажигается с помощью пьезозажигалки - 13 прикрепленной к газовому клапану.

Атмосферная горелка- 3 в форме перфорированной трубы выполнена из жаростойкой нержавеющей стали. Воздух для сжигания газа попадает в топку аппарата извне (через воздуховод) за счет природной тяги.

Воздуховод- 4 состоит из телескопически – соединенных секций и патрубков, что позволяет изменять его общую длину в зависимости от толщины внешней стены отапливаемого помещения, в котором устанавливается аппарат. Внутренняя труба 17 соединена с верхним отверстием камеры сгорания и является дымоходом, по которому продукты сгорания из аппарата выводятся за пределы помещения. При установке аппарата воздуховод одним концом закладывается в стену дома, другим – закрепляется на аппарате и уплотняется теплоизоляционной прокладкой. Для обеспечения надежной работы аппарата, на конце воздуховода устанавливается защитная решетка 5.

Стальной теплообменник 2 сварной из листовой стали, покрыт термостойкой эмалью

Декоративный кожух- 6 стальной, штампованный, покрыт защитной эмалью, подвешенный на корпусе.

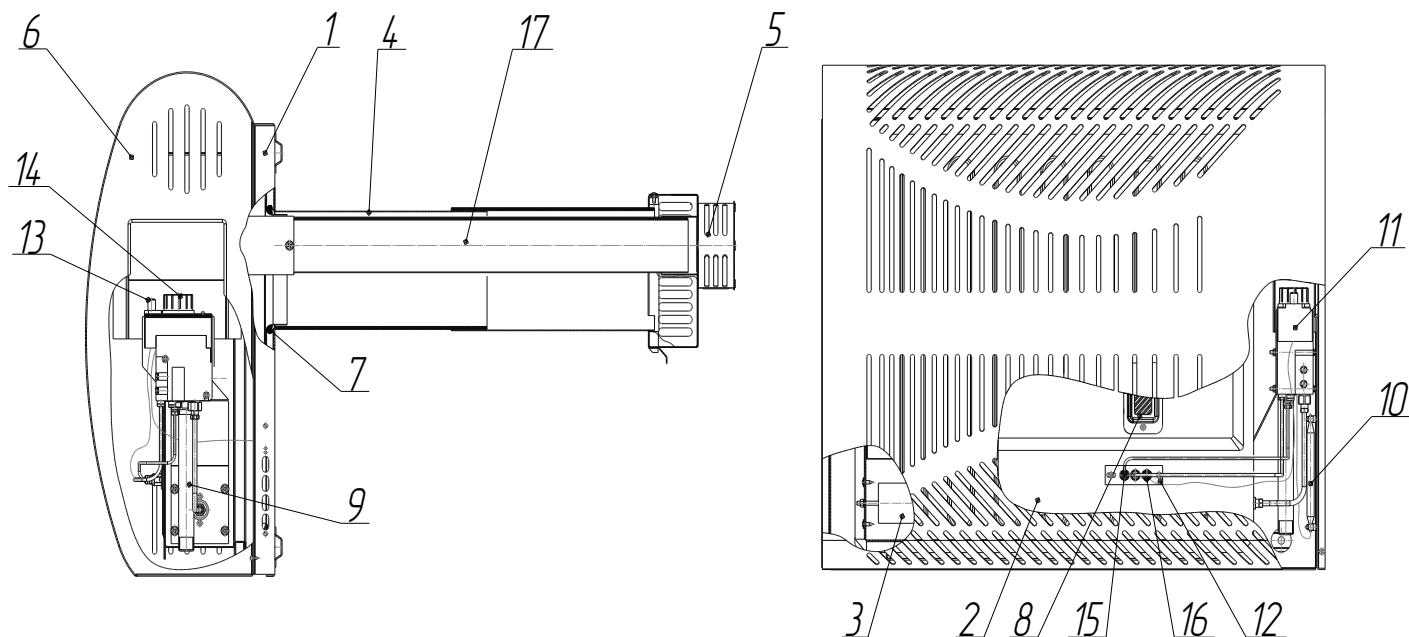

**Рисунок 1.**

**Аппарат конвективный газовый отопительный стальной „Данко-Бриз С“:**

1 - корпус; 2 - стальной теплообменник; 3 - горелка основная; 4 - воздуховод; 5 - защитная решетка; 6 - кожух декоративный; 7 - уплотняющий шнур; 8 - смотровое окно; 9 - патрубок для присоединения к газовой магистрали; 10 - термодатчик клапана; 11 - газовый клапан 630 EUROSIT ; 12 - запальник; 13 - пьезозажигалка; 14 - терморегулятор; 15 - термопара; 16 - поджигающий электрод; 17- дымоход.

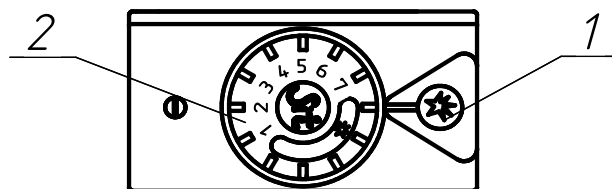

**Рисунок 1а.**

**Панель управления газового клапана с терморегулятором 630 EUROSIT**

1 - кнопка включения пьезозажигалки; 2 - ручка терморегулятора

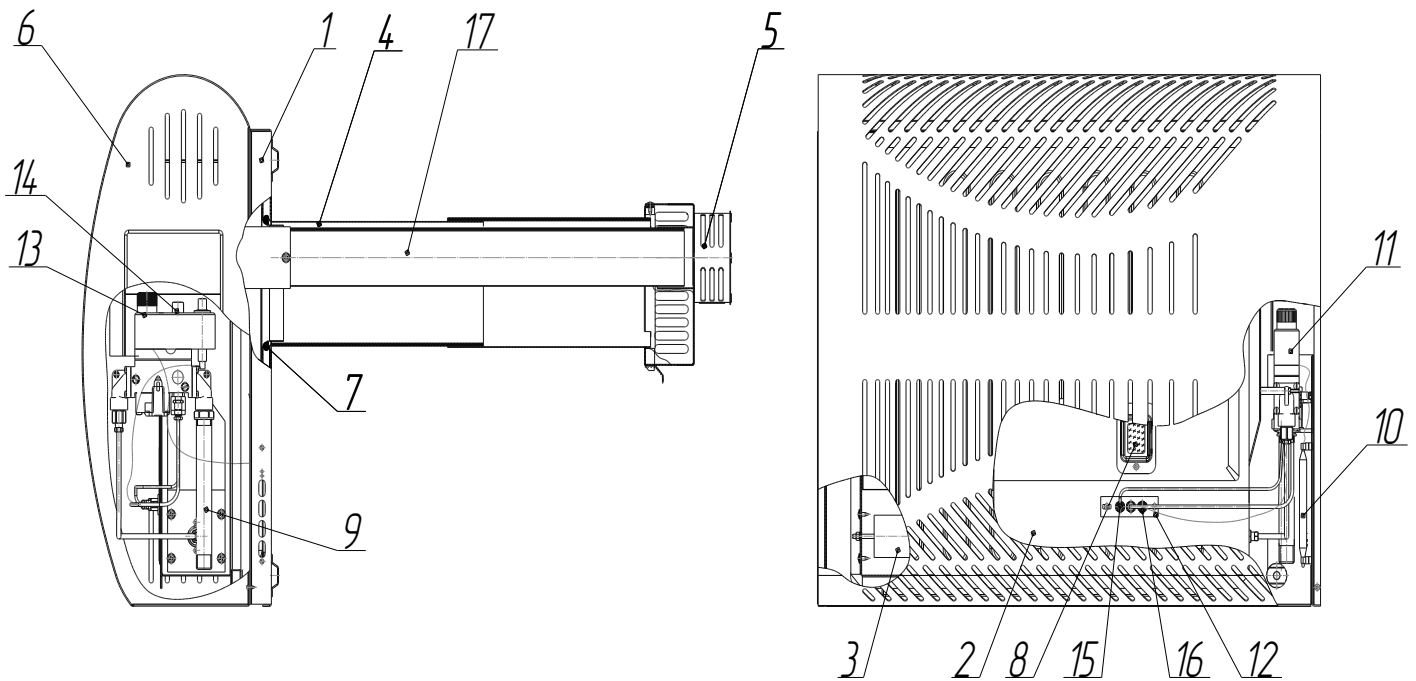

**Рисунок 2.**

**Аппарат конвективный газовый отопительный стальной „Данко-Бриз МРС”**

1 - корпус; 2 - стальной теплообменник; 3 - горелка основная; 4 - воздухопровод; 5 - защитная решетка; 6 - кожух декоративный; 7 - уплотняющий шнур; 8 - смотровое окно; 9 - патрубок для присоединения к газовой магистрали; 10 - термодатчик клапана; 11 - газовый клапан МР; 12 - запальник; 13 - пьезозажигалка; 14 - терморегулятор; 15 - термопара; 16 - поджигающий электрод; 17 - дымоход.

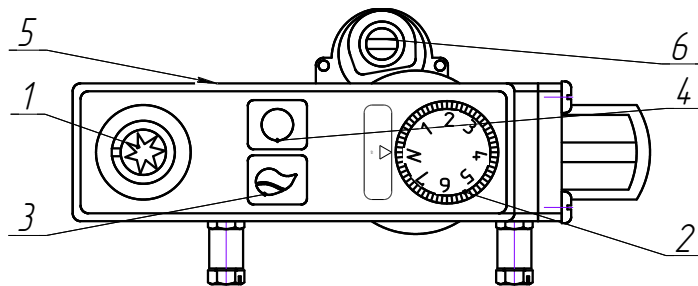

**Рисунок 2а.**

**Панель управления газового клапана с терморегулятора МР.**

1 - кнопка включения пьезозажигалки; 2 - ручка регулировки температуры; 3 - кнопка зажигания; 4 - кнопка выключения; 5 - винт регулировки расхода газа на запальник; 6 - винт регулировки давления газа на выходе из клапана.



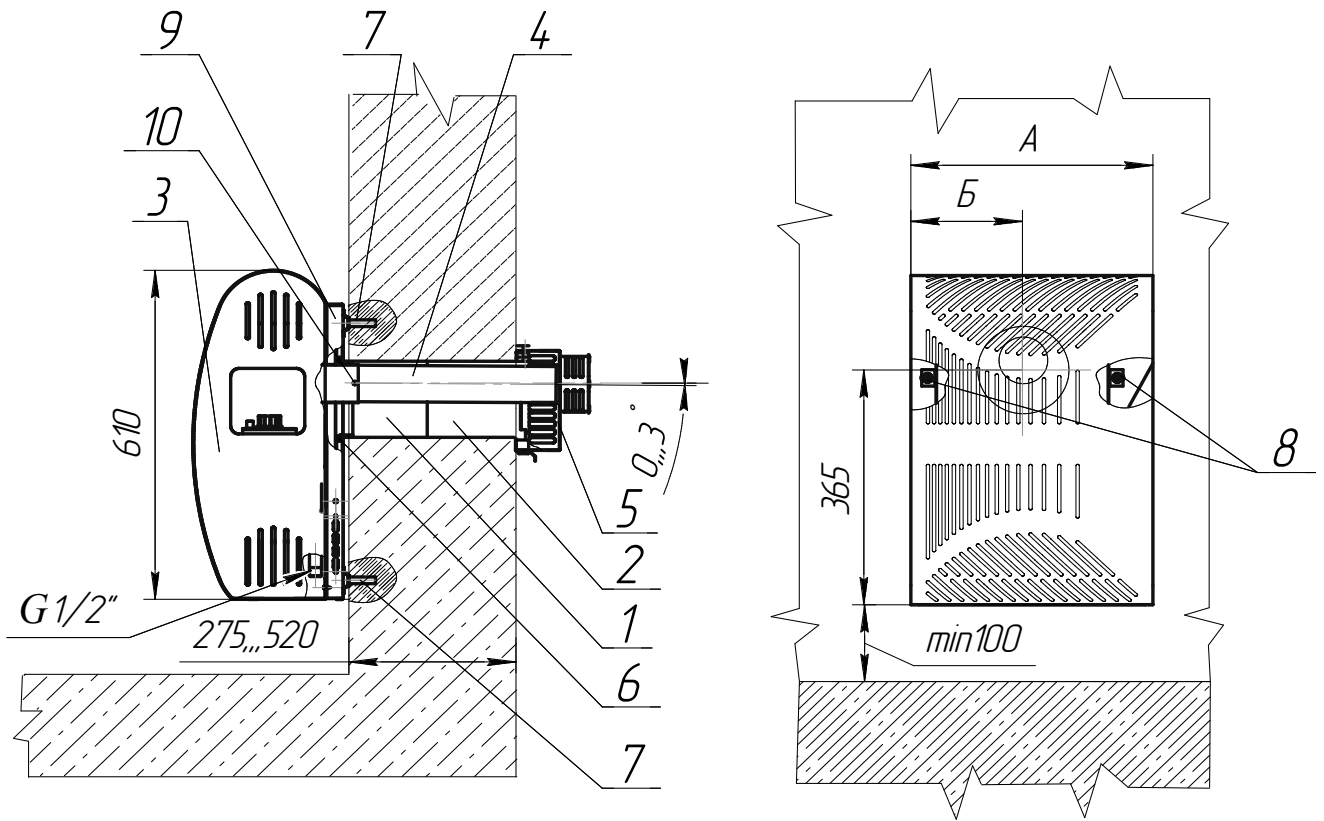

	А, мм	Б, мм
Данко-Бриз-2С , Данко-Бриз-2 МРС	425	176
Данко-Бриз-3С , Данко-Бриз-3 МРС	560	244
Данко-Бриз-4С , Данко-Бриз-4 МРС	700	314

**Рисунок 3.**

**Монтаж конвектора:**

1 - патрубок воздуховода; 2 - секция воздуховода; 3 - конвектор; 4 - патрубок дымохода; 5 - защитная решетка ; 6 - уплотнитель; 8 – гайка крепления теплообменника; 9 - плита крепления; 10 - саморез.

## 6. ПОДГОТОВКА К РАБОТЕ И ПОРЯДОК РАБОТЫ.

6.1. К установке у потребителя допускается аппарат заводского изготовления при наличии руководства по эксплуатации.

Размещение аппарата проводится на стене помещения согласно технического проекта.

Стена, на которой устанавливается аппарат, должна быть из негорючего материала (природного или искусственного): каменные материалы, бетон, железобетон, и т. п.; без огнеопасного покрытия, как минимум в пределах проекции аппарата на стену.

6.2. Установка аппарата должна выполняться в соответствии с Рис. 3 в такой последовательности:

6.2.1. Во внешней стене дома на высоте минимум 530 мм от пола пробить горизонтальный круглый канал диаметром не менее 150 мм. Для обеспечения установки и снятия аппарата, а также для снятия и установки газовой горелки с правой стороны аппарата на расстоянии не менее 0,6 м и на расстоянии не менее 1 м спереди декоративного кожуха аппарата не должно быть каких-либо строительных элементов или стационарно установленного оборудования.

6.2.2. Установить патрубок воздуховода- 1 по оси канала горизонтально, так, чтобы торец выступил над внутренней плоскостью стены на 20 мм и зафиксировать патрубок деревянными клиньями, во избежание его деформации.

6.2.3. Установить секцию воздуховода - 2 соответственно Рис. 3 так, чтобы ее торец выступил на 8 мм над внешней плоскостью стены, а ось была наклонена вниз в пределах зазора между секцией и патрубком 1, и зафиксировать секцию деревянными клиньями.

6.2.4. Заполнить полость между стенками канала и трубами песчаноцементным раствором.

6.2.5. Разметить по плите крепления - 9 и засверлить в стене 4-и отверстия под втулки для крепления аппарата.

Закрепить плиту – 9 на стене шурупами.

Зафиксировать с помощью четырех саморезов патрубок воздуховода -1 к плите крепления -9.

6.2.6. Установить патрубок дымохода- 4 в выходной патрубок теплообменника до упора и зафиксировать с помощью саморезов 10 .

6.2.7. На выходной патрубок воздуховода теплообменника установить уплотнитель 6. Присоединить теплообменник к ранее зафиксированной на стене плите крепления 9 с помощью гаек 8, предварительно установив присоединенный к нему патрубок дымохода 4 горизонтально в трубе воздуховода 1.

6.2.8. На выступающую секцию воздуховода- 2 и секцию дымохода 4 установить защитную решетку - 5 и зафиксировать на стене здания.

6.2.9 Патрубок дымохода 4 при необходимости укоротить так, чтобы его торец выступал на 50...60 мм над внешней плоскостью стены и установить под углом 0...3° к низу.

6.3. Работы по установке аппарата и монтажа дымохода и воздуховода, а также запуск аппарата в работу должны проводиться специализированными предприятиями газового хозяйства.

## 6.4 Включение аппарата в работу.

### 6.4.1 Включение аппарата в работу с газовым клапаном «630 EUROSIT» (Рис. 1):

- убедитесь в том, что газовый кран на газопроводе перед аппаратом закрыт;
- убедитесь, что аппарат выключен - точка белого цвета на ручке 2 (см. Рис. 1а) совмещена со знаком „звездочка” на панели;
- откройте общий кран на газопроводе;
- поверните ручку 2 против хода часовой стрелки к совмещению знаков „звездочка” на ручке панели;
- **плавно нажмите на ручку 2 в осевом направлении вниз до упора** (доступ газа на воспламеняющую горелку открыт) и держа ее в нажатом состоянии, нажмите несколько раз кнопку 1, воспламенитель должен загореться (при нажатии на кнопку 1 должно быть слышно щелканье пьезозажигалки);
- **удерживайте ручку 2 в нажатом положении при горящем запальнике не менее 10 секунд;**
- отпустите ручку 2 – запальник должен гореть (в случае угасания необходимо повторить предыдущие действия, увеличив время нажатия ручки 2);
- поверните ручку 2 против хода часовой стрелки в направлении позиции „7”;
- при определенном положении (1...7) ручки 2 аппарат автоматически поддерживает температуру воздуха в отапливаемом помещении путем периодического включения-выключения основной горелки в диапазоне 13-38°C;
- при работе аппарата необходимо определиться с соответствием показаний термометра, в отапливаемом помещении, положению (1...7) ручки 2.

**Примечание: повторное включение аппарата допускается минимум через 3 минуты после его выключения.**

Выключение аппарата:

- поверните ручку 2 по ходу часовой стрелки к совмещению звездочки белого цвета со знаком „звездочка” на панели – основная горелка погаснет, при этом запальник будет гореть;
- для полного отключения запальника и основной горелки поверните ручку 2 по ходу часовой стрелки к совмещению точки белого цвета со знаком „звездочка” на панели;
- закройте кран на газопроводе.

### 6.4.2 Включение аппарата в работу с газовым клапаном «MP» (Рис. 2):

- убедитесь в том, что газовый кран на газопроводе перед аппаратом закрыт;
- убедитесь, что котел выключен - треугольник на панели совмещен со знаком „N” на ручке 2 (Рис. 2а);
- откройте общий кран на газопроводе;
- нажмите кнопку 3 и удерживайте ее в нажатом состоянии, нажмите несколько раз кнопку 1, запальник должен загореться (при нажатии кнопки 1 должно быть слышно щелканье пьезозажигалки);
- **удерживайте кнопку 3 в нажатом положении при горящем запальнике не менее 10 секунд;**
- отпустите кнопку 3 – запальник горит (в случае угасания необходимо повторить предыдущие действия, увеличив время нажатия кнопки 3);
- поверните ручку 2 против хода часовой стрелки в направлении позиции „7” - основная горелка загорится;

-при определенном положении (1...7) ручки 2 аппарат автоматически поддерживает температуру воздуха в отапливаемом помещении путем периодического включения-выключения основной горелки в диапазоне 13-38°C;

-при работе аппарата необходимо определиться с соответствием показателей термометра, в отапливаемом помещении, положению (1...7) ручки 2.

**Примечание: повторное включения аппарата допускается минимум через 3 минуты после его выключения.**

**В положении ручки 2, когда треугольник на панели совмещен со знаком „N” на ручке, горит только запальник. Если же температура воздуха в помещении опуститься ниже 13°C, запуститься и основная горелка.**

Выключение аппарата:

- нажмите до упора кнопку 4 (белая точка) для блокировки двух кнопок, при этом погаснут основная и воспламеняющая горелки;

- закройте кран на газопроводе.

**В случае повторного включения аппарата регулятор хранит настройку, которая осталась после выключения.**

При включении - выключении основной горелки, за счет нагревания (охлаждение) теплообменника, могут возникать потрескивающие звуки. Указанные звуки не являются недостатком в работе аппарата.

**Примечание: Рекомендуется устанавливать перед аппаратом фильтр для очистки газа.**

## **7. ТЕХНИЧЕСКОЕ ОБСЛУЖИВАНИЕ.**

7.1. Наблюдение за работой аппарата возлагается на владельца, который обязан держать аппарат в чистоте и исправном состоянии.

7.2. Рекомендуется периодически протирать от пыли мокрой, а потом и сухой тряпкой кожух и теплообменник аппарата.

7.3. Техническое обслуживание и ремонт аппарата проводят работники газового хозяйства 7.4. Для сохранения высокого к.п.д. необходимо после каждого отопительного сезона провести чистку аппарата (устранение оседлых загрязнений).

## 8. ВОЗМОЖНЫЕ НЕПОЛАДКИ И МЕТОДЫ ИХ УСТРАНЕНИЯ

Устранение неполадок может выполнять только сервисная организация, которая имеет на это разрешение с записью в Приложении 2.

Владельцу аппарата разрешается самостоятельно устранять неполадки, обозначенные в таблице символом „\*”

Неполадка	Причина	Символ	Устранение
<b>Воспламеняющая горелка не зажигается</b>	неверная последовательность розжига	*	повторить розжиг в верной последовательности
	не поступает газ		проверить наличие газа и его давление
		*	проверить открыт ли газовый кран
	в газопроводе воздух		выпустить воздух из газопровода
	газовый клапан не открывается		заменить клапан
	отсутствует искрообразование		проверить пьезозажигалку, кабель электрода розжига и сам электрод
сопло запальника засорено		прочистить сопло	
<b>Запальник зажигается, но после отпущения кнопки управления гаснет</b>	быстрый отпуск кнопки управления	*	кнопку управления держать более чем 10 секунд
	неисправный термоэлемент		заменить термоэлемент
<b>Пламя основной горелки отрывается</b>	большое давление газа на сопле		проверить и настроить давление газа
	дымоход неверно подсоединен к отопительному прибору или защитной решетке, или имеет неверный наклон		проверить дымоход, его уклон, в случае необходимости исправить
	защитная решетка засорена	*	прочистить решетку
<b>На теплообменнике образовались трещины</b>	неверно настроена мощность прибора		заменить теплообменник и настроить мощность

Все указанное ниже может проводить только уполномоченная производителем сервисная организация.

1. Перекрыть газ.
2. Снять кожух аппарата.
3. Демонтировать газовую горелку.
4. Очистить поверхность горелки от пыли мягкой щеткой.
5. Удалить пыль из теплообменника.
6. Собрать теплообменник.
7. Кожух аппарата обмыть водой с добавлением моющего средства.

## 9. СВИДЕТЕЛЬСТВО О ПРИЁМКЕ АППАРАТА.

Аппарат конвективный отопительный газовый стальной типа "Данко-Бриз С" заводской № \_\_\_\_\_ отвечает требованиям конструкторской документации, ТУУ 28.2-24175498-005-2004 и признан годным к эксплуатации.

: ОТК

\_\_\_\_\_  
*/Фамилия, имя, отчество/*

\_\_\_\_\_  
*/подпись/*

\_\_\_\_\_  
*/дата/*

Аппарат собран бригадой

\_\_\_\_\_  
*/ Фамилия, имя, отчество /*

\_\_\_\_\_  
*/подпись/*

\_\_\_\_\_  
*/дата/*

М.П.

Дата выпуска \_\_\_\_\_

Испытание газовой системы проведено испытателем

\_\_\_\_\_  
*/ Фамилия, имя, отчество /*

\_\_\_\_\_  
*/подпись/*

\_\_\_\_\_  
*/дата/*

## 10. ГАРАНТИЙНЫЕ ОБЯЗАТЕЛЬСТВА.

10.1. Завод-производитель гарантирует соответствие аппарата обязательным требованиям ТУ У28.2-24175498-005-2004 при соблюдении правил монтажа, хранения, транспортировки и эксплуатации.

10.2. Гарантийный срок эксплуатации - 30 месяцев со дня продажи, или не более 36 месяцев со дня выпуска.

10.3. В течении гарантийного срока неполадки, которые возникли по вине завода, устраняются представителями завода-производителя или местными службами газового хозяйства с доставкой необходимых запасных частей за счет завода-производителя. О выполнении ремонта должна быть сделана отметка в данном руководстве (Приложение 2).

10.4. В случае выхода из строя любого узла аппарата в период гарантийного срока эксплуатации специалист газового хозяйства или специализированной монтажно-наладочной организации составляет акт о проверке аппарата, который вместе с заполненным отрывным гарантийным талоном, копией талона на введение аппарата в эксплуатацию и дефектным узлом направляется владельцем предприятию-производителю.

Предварительно владелец по телефону сообщает производителю о выходе аппарата из строя. Если подтверждается, что поломка произошла по вине предприятия-производителя, то устранение неисправностей, ремонт или замена дефектного узла проводятся за счет производителя.

При отсутствии дефектного узла или акта предприятие-производитель претензии не принимает.

Владелец аппарата теряет право на гарантийное обслуживание, а предприятие-производитель не несет ответственности, не гарантирует безотказную работу и снимает аппарат с гарантии в случаях:

- несоблюдения правил установки, эксплуатации, обслуживания аппарата;
- небрежного хранения, ухода и транспортировки аппарата владельцем или торгующей организацией;
- если монтаж и ремонт аппарата выполнялись лицами, которые не имеют на это права;
- отсутствия заполненного контрольного талона на введение аппарата в эксплуатацию;
- внесение изменений или доработок владельцем в конструкцию аппарата, не предусмотренных нормативными документами предприятия – производителя;
- эксплуатации аппарата с давлением газа перед горелкой более, чем 3528 Па ;
- отсутствии штампа торгующей организации в талоне на гарантийный ремонт и свидетельстве о продаже и нарушении контрольных пломб на газовом клапане.

После продажи аппарата претензии по некомплектности и механическим повреждениям не принимаются.

10.5. В случае выхода из строя любого узла аппарата в период гарантийного срока эксплуатации по вине владельца или неисправности аппарата по окончании гарантийного срока эксплуатации, предприятие-производитель может провести замену или ремонт неисправного узла за счет владельца.

10.6. Срок службы аппарата - не менее 15 лет.

## **11. СВИДЕТЕЛЬСТВО О КОНСЕРВАЦИИ, УПАКОВКЕ И ХРАНЕ- НИИ.**

11.1. Аппарат конвективный отопительный газовый стальной типа "Данко-Бриз С" заводской № \_\_\_\_\_ законсервирован и упакован согласно ГОСТ 9.014-78

“ \_\_\_\_\_ ” \_\_\_\_\_ 20 \_\_\_\_\_ г.

Условия хранения - С согласно ГОСТ I5I50-69

Упаковщик \_\_\_\_\_

11.2. Упакованный аппарат хранится в таре завода-производителя в закрытом помещении или под навесом в вертикальном положении в один ярус.

## 12. СВИДЕТЕЛЬСТВО О ПРОДАЖЕ

Аппарат конвективный отопительный газовый стальной типа "Данко-Бриз С"  
заводской № \_\_\_\_\_.

Продан магазином \_\_\_\_\_

\_\_\_\_\_  
*/наименование торгующей организации/*

" \_\_\_\_ " \_\_\_\_\_ 20 \_\_\_\_ г.

Штамп магазина \_\_\_\_\_/подпись/



Частное акционерное общество "Агроресурс"  
33001 г. Ровно, ул. Нижнедворецкая, 35.  
тел. + 38 (0362) 26-34-01, 26-29-91

**ТАЛОН № 1**  
**на гарантийный ремонт аппарата**

Модель \_\_\_\_\_ Заводской № \_\_\_\_\_

Продан магазином \_\_\_\_\_

(наименование торгующей организации, адрес)

Дата продажи « \_\_\_\_ » \_\_\_\_\_ 20\_\_ г.

Штамп магазина \_\_\_\_\_ Продавец \_\_\_\_\_  
(подпись)

Владелец (Ф.И.О., адрес) \_\_\_\_\_

Выполненные работы по устранению неисправностей \_\_\_\_\_

Мастер (Ф.И.О.) \_\_\_\_\_

Дата ремонта « \_\_\_\_ » \_\_\_\_\_ 20\_\_ г.

\_\_\_\_\_ /подпись/  
(подпись мастера)

\_\_\_\_\_ /подпись/  
(подпись владельца)

**УТВЕРЖДАЮ**

\_\_\_\_\_ /подпись/  
(наименование сервисного центра)

\_\_\_\_\_ /подпись/  
(должность)

\_\_\_\_\_ /подпись/  
(подпись)

\_\_\_\_\_ /подпись/  
(Ф.И.О.)

« \_\_\_\_ » \_\_\_\_\_ 20\_\_ г.

**М.П.**

Корешок талона № 1  
На гарантийный ремонт аппарата  
Талон удален « \_\_\_\_ » \_\_\_\_\_ 20\_\_ г.  
Мастер \_\_\_\_\_ /подпись/



Частное акционерное общество "Агроресурс"  
33001 г. Ровно, ул. Нижнедворецкая, 35.  
тел. + 38 (0362) 26-34-01, 26-29-91

**ТАЛОН № 2**  
**на гарантийный ремонт аппарата**

Модель \_\_\_\_\_ Заводской № \_\_\_\_\_

Продан магазином \_\_\_\_\_

\_\_\_\_\_ (наименование торгующей организации, адрес)  
Дата продажи « \_\_\_\_ » \_\_\_\_\_ 20 \_\_\_\_ г.

Штамп магазина \_\_\_\_\_ Продавец \_\_\_\_\_  
(подпись)

Владелец (Ф.И.О., адрес) \_\_\_\_\_

Выполненные работы по устранению неисправностей \_\_\_\_\_

Мастер (Ф.И.О.) \_\_\_\_\_

Дата ремонта « \_\_\_\_ » \_\_\_\_\_ 20 \_\_\_\_ г.

\_\_\_\_\_ (подпись мастера)

\_\_\_\_\_ (подпись владельца)

**УТВЕРЖДАЮ**

\_\_\_\_\_ (наименование сервисного центра)

\_\_\_\_\_ / \_\_\_\_\_ / \_\_\_\_\_  
(должность) (подпись) (Ф.И.О.)  
« \_\_\_\_ » \_\_\_\_\_ 20 \_\_\_\_ г. **М.П.**

Корешок талона № 2  
На гарантийный ремонт аппарата  
Талон удален « \_\_\_\_ » \_\_\_\_\_ 20 \_\_\_\_ г.  
Мастер \_\_\_\_\_ /подпись/  
\_\_\_\_\_ /фамилия/



# КОНТРОЛЬНЫЙ ТАЛОН НА УСТАНОВКУ АППАРАТА

Марка \_\_\_\_\_ Заводской № \_\_\_\_\_

## 1. Данные о компании, выполнившей монтаж.

Наименование
Адрес (с индексом)
Телефон (с кодом)
№ лицензии
Ф.И.О. и подпись лица, выполнившего монтаж
Дата монтажа «    »    20    г.    М.П.

## 2. Данные о компании, выполнившей пусконаладочные работы и ввод в эксплуатацию.

Наименование
Адрес (с индексом)
Телефон (с кодом)
№ лицензии
Ф.И.О. и подпись лица, выполнившего первый пуск
Дата первого пуска «    »    20    г.    М.П.

Настоящим подтверждаю, что инструктаж мною прослушан, правила эксплуатации аппарата разъяснены, с гарантийным условиями согласен.

Абонент \_\_\_\_\_ (Ф.И.О.) \_\_\_\_\_ (подпись)

«    »    20    г.

**ОТМЕТКИ О НЕПОЛАДКАХ И ЗАМЕНЕ ДЕТАЛЕЙ И РЕМОНТЕ**

Дата	Характеристика неполадок, наименования замененных деталей	Кем выполнен ремонт	Подпись лица, которое выпол- няло ремонт

**Сервисный центр**  
**ООО «Торговый Дом «Финист»**  
**347930, Россия, Ростовская область г.Таганрог, Большой Проспект, 35**  
**т/ф (8634) 38-98-58 ( многоканальный )**  
**WEB: [www.finistd.ru](http://www.finistd.ru) E-mail: [Info@finistd.ru](mailto:Info@finistd.ru)**

**Список авторизованных сервисных центров в России**  
можно посмотреть на сайте [www.finistd.ru](http://www.finistd.ru)  
или узнать по телефону т/ф (8634) 38-98-58

