

EQZS

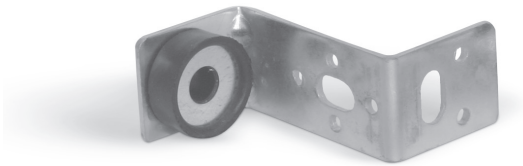

Описание

Применяются для быстрого монтажа вентиляционных каналов, в особенности при использовании нарезных стержней и саморезов. Толщина: 2,3 мм.

Пример обозначения

Код изделия: EQZS

тип _____

Размеры

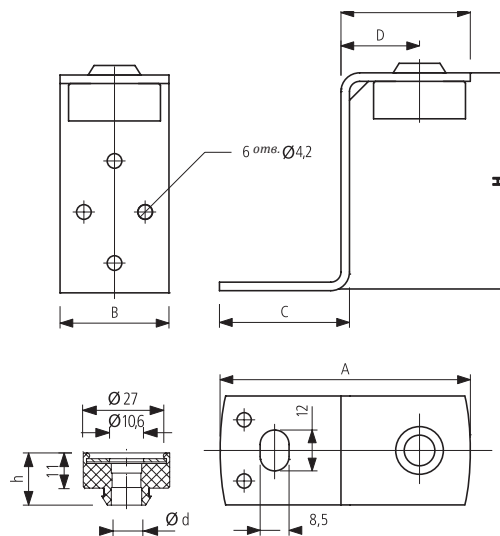

A [мм]	B [мм]	C [мм]	D [мм]	H [мм]	h [мм]	Ød [мм]
73,5	30	38	23	63,5	18	9

Размеры

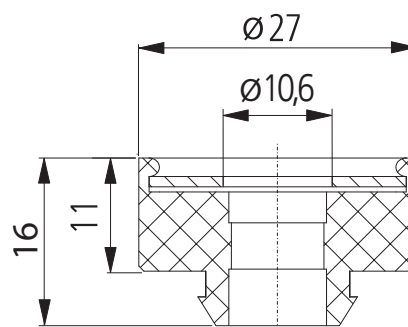

Описание

Амортизатор применяется в системах кронштейнов вентиляционных каналов. Изготовлен из EPDM резины и имеет подкладку, выполненную из оцинкованного листового материала. Амортизатор предназначен для амортизации колебаний и вибраций.