

EQLS

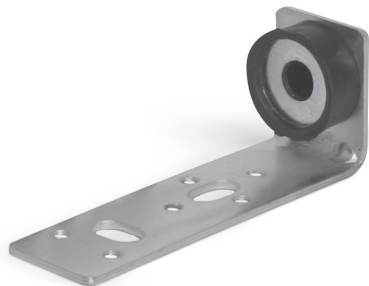

Описание

Применяются для быстрого монтажа вентиляционных каналов, в особенности при использовании нарезных стержней и саморезов. Толщина: 2,3 мм.

Пример обозначения

Код изделия: EQLS

тип _____

Размеры

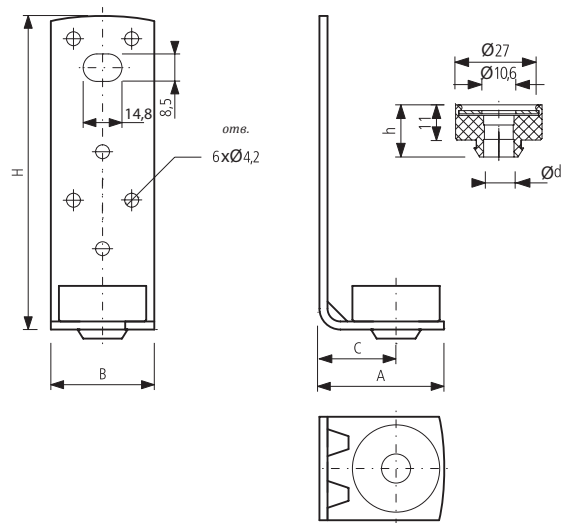

A [мм]	B [мм]	C [мм]	H [мм]	h [мм]	Ød [мм]
38	25	23	98	18,7	10

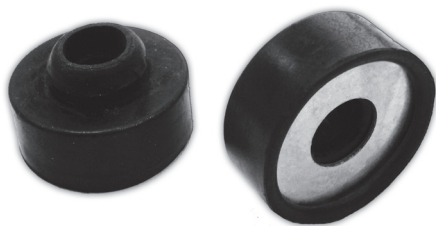

Описание

Амортизатор применяется в системах кронштейнов вентиляционных каналов. Изготовлен из EPDM резины и имеет подкладку, выполненную из оцинкованного листового материала. Амортизатор предназначен для амортизации колебаний и вибраций.

Размеры

