

F17 - F117 - F17CP

ODYSSÉE

FR

Convecteur

Notice d'installation et d'utilisation - Guide à conserver par l'utilisateur

GB

Convactor

Documentation for installation and use - The user must conserve this guide

D

Wandkonvektoren

Installations- und Bedienungsanleitung - Nützliche Hinweise - Vom Benutzer Aufzubewahren

NL

Convectoren

Installatie- en gebruiksvorschriften - Richtlijnen te bewaren door de gebruiker

SP

Convectores

Instrucciones de instalación y de uso - Guía a conservar por el usuario

P

Convectores eléctricos

Instruções de instalação e de utilização - Guia a conservar pelo utilizador

RUS

КОНВЕКТОРЫ

Руководство по установке и эксплуатации – Руководство пользователя

PL

Konwektory

Instrukcja montażu i obsługi – Instrukcja, którą użytkownik powinien zachować

EST

Konvektor

Paigaldus- ja kasutusjuhend – Juhend kasutajale

LI

Konvektoriai

Instaliavimo ir naudo jimosi instrukcija - Vadovas, kuri vartotojas turi išsaugoti

CZ

Konvektor

Dokumentace pro instalaci a užívání – Uživatel je povinen dodržovat tento návod k obsluze

HR

Konvektor

Uputstvo za instalaciju i korištenje – Vodič koji će korisnik sačuvati

BUL

Конвектор

Инструкция за инсталация и експлоатация - копие на потребителя

SL

ELEKTRIČNI GRELNIK

Dokumenti za montažo in uporabo - UPORABNIK MORA OBVEZNO SHRANITI TA PRIROČNIK



Nous réchauffons l'avenir depuis longtemps

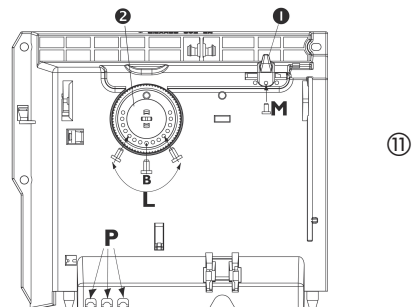
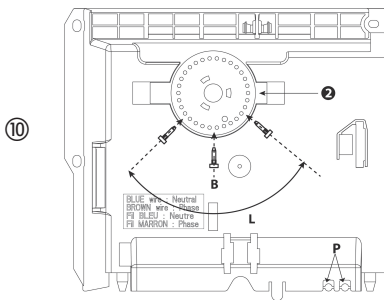
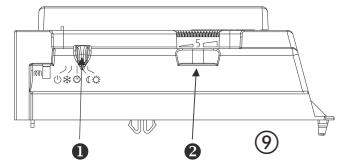
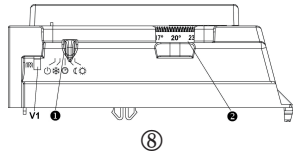
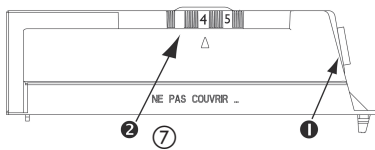
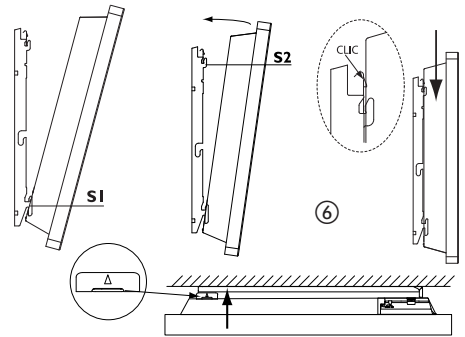
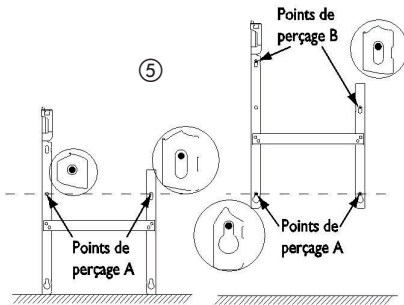
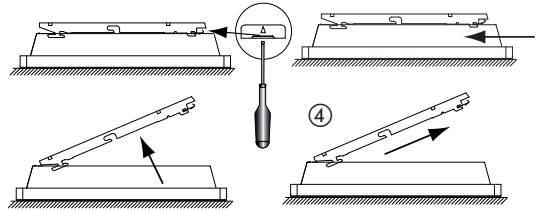
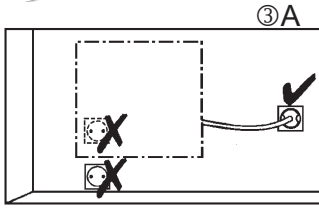
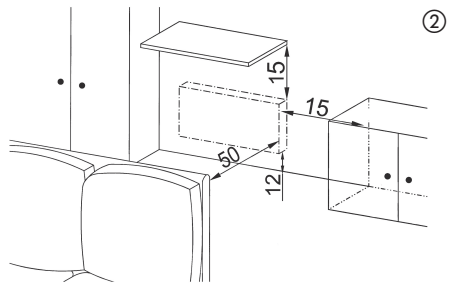
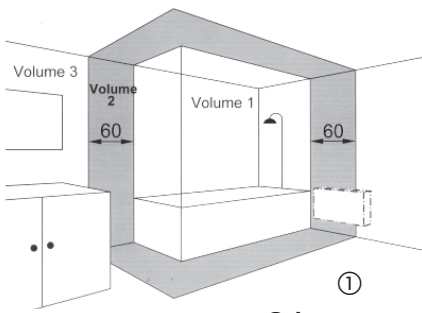

Le produit que vous venez d'acquérir a été soumis à de nombreux tests et contrôles afin d'en assurer la qualité. Nous espérons qu'il vous apportera une entière satisfaction.

INSTALLATION DE L'APPAREIL

Lisez la notice avant de commencer l'installation de l'appareil, afin de répondre aux prescriptions normatives.

Vérifiez la tension d'alimentation et coupez le courant avant le raccordement de l'appareil.

Conservez la notice, même après l'installation de l'appareil.

1) Où installer l'appareil ?

- Cet appareil a été conçu pour être installé dans un local résidentiel. Dans tout autre cas, veuillez consulter votre distributeur.

- L'installation doit être faite dans les règles de l'art et conforme aux normes en vigueur dans le pays d'installation (NFC15100 pour la FRANCE).

- Les appareils sont de classe II et protégés contre les projections d'eau IP 24. Ils peuvent donc être installés dans le volume 2 des salles d'eau.

Mais les organes de commande de l'appareil ne doivent pas pouvoir être manipulés par une personne utilisant la douche ou la baignoire.

- Respecter les distances minimales avec les obstacles pour l'emplacement de l'appareil.

- Si vous avez un revêtement mural posé sur mousse, il faut mettre une cale sous le support de l'appareil d'épaisseur égale à celle de la mousse afin de conserver un espace libre derrière l'appareil pour ne pas perturber sa régulation.

- **Ne pas installer l'appareil :**

⇒ Dans un courant d'air susceptible de perturber sa régulation (Sous une Ventilation Mécanique Centralisée etc...).

⇒ Sous une prise de courant fixe.

⇒ Dans le volume 1 des salles de bains

Il est interdit de monter un appareil verticalement et vice versa.

2) Comment installer l'appareil ?

2-1) Déverrouiller la patte d'accrochage de l'appareil

Nous vous conseillons de poser l'appareil à plat vers le sol.

- Munissez-vous d'un tournevis plat et soulevez la languette en veillant à ne pas la déformer.

- Tout en maintenant la languette soulevée, poussez la patte d'accrochage vers le bas de l'appareil pour dégager les crochets supérieurs.

- Faites pivoter la patte d'accrochage autour des crochets inférieurs.

- Retirez la patte d'accrochage.

2-2) Fixer la patte d'accrochage

- Posez la patte d'accrochage au sol et contre le mur.

- Repérez les points de perçage A. Ceux-ci donnent la position des fixations inférieures.

- Remontez la patte d'accrochage en l'alignant avec le point de perçage A pour repérer les points de perçage B. Ceux-ci donnent la position des fixations supérieures.

- Percez les 4 trous et mettez des chevilles. En cas de support particulier, utilisez des chevilles adaptées (ex : placoplatre).

- Positionnez et vissez la patte d'accrochage.

Nota : Il est formellement interdit d'utiliser l'appareil en configuration mobile, sur pieds ou sur roulettes.

2-3) Raccorder l'appareil :

- L'appareil doit être alimenté en 230V 50Hz.

- L'utilisation de l'appareil avec prise de courant n'est pas permis en France, couper le cordon au niveau de la prise et procéder au raccordement direct.

- Le raccordement au secteur se fera à l'aide d'un câble 2 fils (modèle mécanique A) et 3 fils (modèle électronique B) par l'intermédiaire d'un boîtier de raccordement. Dans des locaux humides comme les salles d'eau et les cuisines il faut installer le boîtier de raccordement au moins à 25cm du sol.

- L'installation doit être équipée d'un dispositif de coupure omnipolaire ayant une distance d'ouverture de contact d'au moins 3mm.

- Le raccordement à la terre est interdit. **Ne pas brancher le fil pilote (noir) à la terre.**

Si le câble d'alimentation est endommagé, il doit être remplacé par le fabricant, son service après vente ou une personne de qualification similaire afin d'éviter un danger.

Si un appareil pilote ou piloté est protégé par un différentiel 30mA (ex : salle de bain) il est nécessaire de protéger l'alimentation du fil pilote sur ce différentiel.

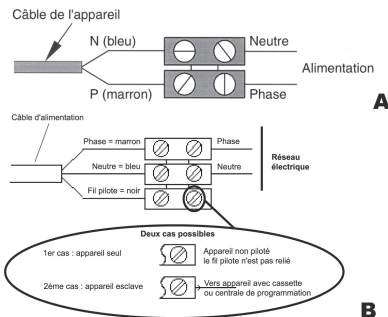

Ordres reçus	Absence de courant	Alternances complète 230 V	Demi-alternance négative - 115 V	Demi-alternance positive + 115 V
Oscilloscope Réf/neutral				
Mode obtenu	CONFORT	ECO	HORS GEL	ARRÊT CHAUFFAGE DELESTAGE

2-4) Verrouiller l'appareil sur la patte d'accrochage

Posez le panneau rayonnant incliné sur les supports S1.

- Faites pivoter l'appareil pour le poser sur les supports S2.

- Abaisser l'appareil sur la patte d'accrochage. Un clic vous indique que l'appareil est fixé et verrouillé.

- Pour déverrouiller l'appareil de la patte d'accrochage, munissez-vous d'un tournevis plat et poussez la languette (située en haut à gauche de la patte d'accrochage derrière l'appareil) vers le mur. Soulevez l'appareil tout en maintenant la languette avec le tournevis. Basculez-le en avant puis retirez-le des supports S1.

UTILISATION DE VOTRE APPAREIL

1) Le boîtier de commande : ①②③④

① → Curseur ou interrupteur ☀ / I / ⏻ / 0

② → Molette de réglage de la température

V1 → Voyant témoin de chauffe sur électronique

2) Comment régler la température Confort : ☀

a) Mettre l'interrupteur ① sur ☀ / I.

b) Positionner la molette ② entre 4 et 5 pour le modèle mécanique. Régler la molette ② sur la position souhaitée pour le modèle électronique, le voyant de chauffe V1 s'allume si la température ambiante est inférieure à celle désirée.

c) Attendre quelques heures pour que la température se stabilise.

d) Si le réglage vous convient (prendre éventuellement un thermomètre pour vérifier) repérer la position une fois pour toutes. Sinon ajuster la température avec la molette et reprendre au point c.

3) Comment régler la température Eco : (C) (sur modèle électronique)

C'est la température souhaitée pendant les périodes d'innoculation de la pièce. Il est conseillé d'utiliser ce mode pour des périodes d'absence supérieures à 2 heures.

- Mettre le curseur sur 1 sur (C).
- Régler la molette 2 sur la position souhaitée, le voyant V1 s'allume si la température ambiante est inférieure à la consigne de température Eco désirée.
- Attendre quelques heures pour que la température se stabilise
- Si le réglage vous convient (prendre éventuellement un thermomètre pour vérifier) repérer la position une fois pour toutes. Si le réglage ne vous convient pas, ajuster le réglage et reprendre au point c).

4) Comment se mettre en mode Hors Gel : ❄️

C'est la position de la molette qui permet de maintenir la température à environ 7°C dans la pièce lors d'une absence prolongée de la maison (généralement plus de 24 heures).

- Laisser l'interrupteur de Marche sur I, et régler la molette 2 sur la position ❄️ pour le modèle mécanique.
- Mettre le curseur 1 sur ❄️ pour le modèle électronique.

5) Le témoin de chauffe V1 (modèle électronique)

Ce témoin indique les périodes pendant lesquelles la résistance chauffe. A température stabilisée il clignote et si la température est trop élevée il s'éteint.

6) Comment bloquer les commandes : (10) et (11)

Il est possible de bloquer ou limiter l'utilisation de la molette 2 et de bloquer le curseur commutateur 1 pour empêcher les manipulations.

- Décrocher l'appareil de son support mural.
- Sur le dos du boîtier thermostat, détacher les pions P de leur support.
- Opter pour la position B pour bloquer la molette ou la position L pour limiter la plage d'utilisation de la molette.
- Sur les modèles électroniques une des positions M pour bloquer le curseur 1 dans le mode désiré.

7) Comment faire une programmation (Economie d'énergie) ?

Les appareils équipés d'un thermostat électronique sont capables de recevoir des ordres :

Confort (Température réglée par la molette), **ECO** (température confort abaissée de 3 à 4°C), (modèles Odyssee, F117).

Hors-gel (environ 7°C) ou **Arrêt**. Pour cette programmation 2 solutions :

1) **L'utilisation du fil pilote** (fil noir) (modèle sans prise) avec un programmeur, d'un appareil avec une interface et du système **Chronopass** ou d'un boîtier mural fil pilote.

2) **L'utilisation du courant porteur** avec une interface courant porteur sur chaque appareil en complément d'un programmeur, du système **Chronopass** ou d'un boîtier mural courant porteur.

Le nombre d'ordres reçus dépend du système de programmation.

Il est inutile de mettre l'appareil au maximum, la température de la pièce ne montera pas plus vite.

Lorsque vous aérez la pièce, couper le chauffage en mettant le commutateur 1 sur (C) ou Arrêt 0.

CONSEIL D'UTILISATION

Si vous vous absentez pendant plusieurs heures, pensez à baisser la température. Absence de :

moins de 2 heures, ne pas toucher aux commandes.

de 2 heures à 24 heures, régler la molette 2 en baissant de 2 graduations et mettre le curseur sur 1 sur (C).

plus de 24 heures ou l'été, mettre la molette 2 sur Hors Gel ❄️ (mécanique), le curseur 1 sur ❄️ (électronique).

Si vous avez plusieurs appareils dans une pièce, laissez les fonctionner simultanément, vous aurez ainsi une température plus homogène tout en optimisant la consommation d'électricité. Cela est aussi valable pour une pièce inoccupée, il est intéressant de laisser l'appareil fonctionner sur un réglage plus faible que de l'éteindre complètement.

MISE EN GARDE



Veillez à ce que les enfants ne s'appuient pas sur l'appareil et ne jouent pas à proximité quand il fonctionne, la surface de celui-ci risquant dans certaines circonstances de causer des brûlures sur la peau, notamment du fait que leurs réflexes ne sont pas encore acquis ou sont plus lents que ceux d'un adulte. En cas de risque, prévoyez l'installation d'une grille de protection devant l'appareil. Cet appareil n'est pas prévu pour être utilisé par des personnes (y compris les enfants) dont les capacités physiques, sensorielles ou mentales sont réduites, ou des personnes dénuées d'expérience ou de connaissance, sauf si elles ont pu bénéficier, par l'intermédiaire d'une personne responsable de leur sécurité, d'une surveillance ou d'instructions préalables concernant l'utilisation de l'appareil. Afin d'éviter une surchauffe, ne pas couvrir l'appareil de chauffage. Veillez à ne pas introduire d'objets ou du papier dans l'appareil. Toutes interventions à l'intérieur de l'appareil doivent être effectuées par un professionnel qualifié. Pour toute intervention, il est impératif que l'appareil soit mis en hors tension et refroidi avant décrochage de son support.

ENTRETIEN

Pour conserver les performances de l'appareil il est nécessaire environ deux fois par an d'effectuer à l'aide d'un aspirateur ou d'une brosse le dépolluissage des grilles inférieure et supérieure de l'appareil. Tous les cinq ans faire vérifier l'intérieur de l'appareil par un professionnel.

En ambiance polluée, des salissures peuvent apparaître sur la grille de l'appareil. Ce phénomène est lié à la mauvaise qualité de l'air ambiant. Il est conseillé, dans ce cas, de vérifier la bonne aération de la pièce (ventilation, entrée d'air, etc...) et la propreté de l'air. Ces salissures ne justifient pas le remplacement sous garantie de l'appareil.

La carrosserie de l'appareil peut être nettoyée avec un chiffon humide, ne jamais utiliser de produits abrasifs.

EN CAS DE PROBLEME

L'appareil ne chauffe pas : S'assurer que les disjoncteurs de l'installation sont enclenchés, ou bien que le délesteur (si vous en avez un) n'a pas coupé le chauffage. Vérifier la température de l'air de la pièce. Pour les modèles équipés, vérifier que le programmeur est en mode **CONFORT**.

L'appareil chauffe tout le temps : vérifier que l'appareil n'est pas situé dans un courant d'air ou que le réglage de la température n'a pas été modifié.

L'appareil ne suit pas les ordres de programmation (modèle équipé) : S'assurer de la bonne utilisation de la centrale de programmation ou que la cassette de programmation est bien engagée dans son logement et qu'elle fonctionne normalement (pile ?).

L'appareil est très chaud en surface : Il est normal que l'appareil soit chaud lorsqu'il fonctionne, la température maximale de surface étant limitée conformément à la norme NF Electricité Performance. Si toutefois vous jugez que votre radiateur est toujours trop chaud, vérifiez que la puissance est adaptée à la surface de votre pièce (nous vous préconisons 100W / m²) et que le radiateur n'est pas placé dans un courant d'air qui perturberait sa régulation.

Les appareils électroniques qui contiennent un microprocesseur peuvent être perturbés par certains parasites secteurs importants (Hors normes CE définissant le niveau de protection aux parasites). En cas de problèmes (thermostat bloqué...) couper l'alimentation de l'appareil (fusible, disjoncteur...) pendant environ 10 mn pour faire repartir l'appareil.

Si le phénomène se reproduit fréquemment, faire contrôler l'alimentation par votre distributeur d'énergie.

CONDITIONS DE GARANTIE :
DOCUMENT À CONSERVER PAR L'UTILISATEUR

(présenter le certificat uniquement en cas de réclamation)

- La durée de garantie est de 2 ans à compter de la date d'installation ou d'achat et ne saurait excéder 30 mois à partir de la date de fabrication en l'absence de justificatif.
- La garantie couvre l'échange ou la fourniture des pièces reconnues défectueuses à l'exclusion de tout dommage et intérêts.
- Les frais de main d'œuvre, de déplacement et de transport sont à la charge de l'utilisateur.
- Les détériorations provenant d'une installation non conforme, d'un réseau d'alimentation ne respectant pas la norme NF EN 50160, d'un usage anormal ou du non respect des prescriptions de la dite notice ne sont pas couvertes par la garantie.
- Présenter le présent certificat uniquement en cas de réclamation auprès du distributeur ou de votre installateur, en y joignant votre facture d'achat.
- Les dispositions des présentes conditions de garantie ne sont pas exclusives du bénéfice au profit de l'acheteur, de la garantie légale pour défauts et vices cachés qui s'appliquent en tout état de cause dans les conditions des articles 1641 et suivants du code civil.

TYPE DE L'APPAREIL * : _____

N° DE SÉRIE * : _____

NOM ET ADRESSE DU CLIENT : _____

**Ces renseignements se trouvent sur la plaque signalétique située sur le côté droit de l'appareil*

SATC
Service Assistance Technique Client
ZI Nord - Rue Monge
85002 LA ROCHE SUR YON
Tél. : 02 51 44 34 67
02 51 44 34 26
Fax : 02 51 37 98 27

CACHET DE L'INSTALLATEUR

The product you have just purchased has undergone numerous tests and inspections to guarantee the highest quality. We hope it will give you entire satisfaction.

INSTALLATION OF THE PANEL HEATER

Please read the instructions before starting to install the heater. Disconnect the power before carrying out any work on the heater. Keep these instructions even once you have installed your heater.

1) Where to install your heater ?

- This equipment was designed to be installed in a residence. Please ask your distributor before using it for any other purpose.

- The panel heater should be installed according to normal trade practice and in compliance with legislation in the relevant country (the IEE Wiring Regulations).

- The equipment is class 2  and is protected against splashed water IP 24. The device is to be installed so that switches and other controls cannot be touched by a person in the bath or shower, except in the UK where IEE Regulations 701.512.2 and 701.512.3 apply. These allow the use of IP 24 rated products and their integral controls in Zone 2 and outside zones. ①

- Comply with the minimum clearance distances for positioning of the panel heater. ②

- If your wall covering is laid on foam, a spacer the same thickness as the foam must be placed under the panel heater's support. This ensures there is free space behind the panel heater to make sure its control settings are not adversely affected.

- **Do not install the panel heater:**

⇒ In a draught that might affect adjustment (for example, under a central mechanical ventilation unit etc...).

⇒ Under a fixed mains power socket.

⇒ In zone 1 of bathrooms ①.

 It is forbidden to install vertical product in horizontal position.

2) How to install the panel heater ?

2-1) Release the appliance's hook-on bracket ④

We recommend that you place the radiant panel flat, face down.

Have a straight head screwdriver to hand.

2-2) Fix the hook-on bracket ⑤

Use the wall-mounting bracket as a template for positioning the heater.

Drilling points A

Drilling points B

Note : Do not use the device in mobile or feets or on casters ③C, except the range kit feet (ref. 417010 - 417015 - 417020) and Australian ranges : Standard and Low.

2-3) Connecting the panel heater

- The appliance should have a 230-240V 50Hz power supply.

- The panel heater must be connected to the mains, either by a 2-wire cable (Brown = Phase, Blue = Neutral) via a power socket (Product with plug : diagram A) or connexion box (Mechanical thermostat : diagram B) ; by a 3-wire cable (Brown= Phase, Blue = Neutral, Black = Pilot wire) by means of a connexion box (version with pilot wire : diagram C).

In humid areas such as bathrooms and kitchens the power socket must be installed at least 25 cm above the floor.

- The installation should be fitted with a double pole break device with a break of at least 3 mm.

- **Connection to earth is prohibited. Do not connect the pilot wire (black) to earth.**

- The heater must be installed by a qualified electrician in accordance with the local regulations. The heater and the pilot wire (black) must **NOT** be connected to earth. If the power cable is damaged, it must be replaced by the manufacturer or its after-sales service Department or a similarly qualified person to avoid any risk.

If a pilot or piloted panel heater is protected by 30mA differential (e.g. bathroom) the pilot wire's power must be protected on this differential

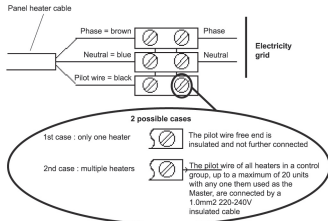
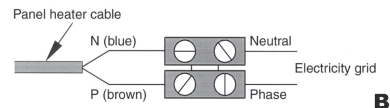

Commands Received	No current	Complete alternation 230 V	Négative Half/alternation - 115 V	Positive Half/alternation + 115 V
Oscilloscope Réf/Neutral				
Mode obtained	COMFORT	ECO	ANTI-FREEZE	STOP HEATING – LOAD SHEDDING

2-4) Lock the appliance on the hook-on bracket ⑥

USING THE PANEL HEATER

1) Description of the control unit :

⑦ (mechanical model) and ⑧ (electronic model) ⑨

① →  /I switch (stop/0).

② → Temperature adjustment control knob.

V1 → Heating indicator light

2) Fixing the comfort temperature

The comfort temperature is the temperature that you would like while the room is occupied.

a) Put the ① switch to  (marche/I).

b) Mechanical : set the ② control knob to between 4 and 5.

Electrical : adjust the control knob ② to the wished position, the heating indicator V1 comes on if the room temperature is below the required temperature.

c) Wait a few hours for the temperature to stabilise.

d) If the setting is satisfactory (if necessary use a thermometer to check), mark the position for future use.

e) If the setting is not satisfactory, adjust it and start again from point c.

3) Fixing the Eco temperature : (electronic model)

This is the required temperature during periods when the room is unoccupied. It is recommended that this mode should be used if the room is unoccupied for more than 2 hours.

a) Set the cursor ① switch knob to .

b) Adjust the control knob ② to the wished position, the heating light V1 comes on, if the ambient temperature is lower than the instruction of desired Eco temperature.

c) Wait a few hours until the temperature stabilizes.

d) If the setting is satisfactory (if necessary use a thermometer to check), mark the position.

If the setting is not satisfactory, adjust it and start again from point c.

Note : When switching n¹ (on the picture) is set on Programming system (clock symbol) with the PassProgram On/Off, please refer to paragraph n⁸.

4) Frost-Free mode ❄️

This mode is used to keep the temperature at approximately 7°C in the room when you are absent from the house for a prolonged period (i.e. more than 24 hours).

a) Leave the ❶ switch on I, set the ❷ control knob to ❄️ (mechanical model).

b) Set the ❶ switch on ❄️ (electronic model).

5) The heating indicator : V1 (electronic model)

This light comes on when the heating element is working. It may flash when the temperature has stabilised.

6) Locking the controls : ⑩ and ⑪

It is possible to lock or limit use of the ❷ control knob and lock the ❶ switch to prevent unauthorised manipulation of the panel heater (children, etc.).

a) Unhook the panel heater from its wall mounting

b) Remove the slugs **P** on the back of the thermostat from their mountings.

c) Select position **B** to lock the control knob or position **L** to limit the amount it can be turned. Position **M** blocks the switch for Electronic Model.

7) Using the pilot wire

The product with pilot wire can receive the following signals from a master unit :

- comfort (temperature of (2) control knob) (model Odyssee, F117)

- eco (comfort temperature -3°C to -4°C) (model Odyssee, F117)

- frost free (approximately 7°C)

- off.

Put the switch (1) to the programming mode (clock symbol).

The product must be connected through the pilot wire to a programming control or a product equipped with pass

program system in order to use these different modes. You can control several convectors with a single programmer or a product equipped with pass program system.

Warning : The control unit will consider **frost free** and **off** signals in any switch selection.

8) Using the on/off pass program system ref. 602019

When using programming mode (clock symbol) with the on/off pass program system (interface + timer), the moon symbol on the timer refers to the off mode (no heating).

Warning : the control unit will consider the **off** signal in any switch selection.

RECOMMENDATIONS FOR USE

- There is no point in setting maximum heating, the room temperature will not rise any quicker.

- When you air the room, disconnect the panel heater by putting the ❶ switch to ⏸/0.

- If you leave for several hours, remember to reduce the temperature.

Absence for :

less than 2 hours, do not touch the controls.

2 to 24 hours, lower the ❷ control knob by two graduations, set the cursor ❶ switch knob to ⏸.

more than 24 hours or in the summer, put the ❷ control knob to ❄️ (mechanical), the ❶ on ❄️ (electronic).

- If you have several units in a room, let them operate simultaneously.

This will give you a more uniform temperature without increasing electricity consumption.

WARNINGS



Children must not lean on the appliance. Under certain circumstances, there is a risk that its surface may cause burns to the skin of young children. If there is any risk of this at all, install a protection grill.

This device is not intended for use by persons (including children) with physical, sensory or mental disability, or by persons lacking experience or knowledge, unless they have received from a person in charge of their safety adequate supervision or preliminary instructions on how to use the device.

Care must be taken at all times to keep children from playing with the device.

Do not introduce objects or paper into the device.

Do not totally or partially block the grilles on the front or inside of the appliance, as this may cause overheating. If the supply cord is damaged, it must be replaced by a service agent or similarly qualified person in order to avoid a hazard (applies to all units).

All work to the inside of the appliance must be carried out by a licensed electrician.

MAINTENANCE

To maintain performances of your unit, you should clean the upper and lower grilles of the unit about twice a year using avacuum cleaner or a brush.

Have a professional check the inside of the unit every five years.

Dirt may collect on the grille of the unit if the atmosphere is polluted. This phenomenon is due to the poor quality of the ambient air. In this case, it is recommended to check that the room is well ventilated (ventilation, air inlet, etc.), and that the air is clean. The unit will not be replaced under the guarantee because of this type of dirt.

The unit casing should be cleaned with a damp cloth, never use abrasive products.

TROUBLE-SHOOTING

If the unit does not heat : Check that the programmer is in COMFORT mode (electronical). Make sure that the installation circuit breakers are switched on, or that the load shedder (if you have one) has not switched off the unit power supply. Check the air temperature in the room.

The unit does not carry out programming orders : (version with pilot wire)

Make sure that the programming unit is being correctly used (refer to its user's manual) or that the Chronocarte is properly inserted in its housing and that it is operating normally (batteries ?).

The unit is permanently heating : Make sure that it is not in a draft and that the temperature setting has not been changed. This unit with electronic control is equipped with a microprocessor that can be distributed by some severe mains voltage disturbances (outside EC standards defining the disturbance protection level). If there are any problems (thermostat blocked, etc.) switch off the unit power supply (fuse, circuit breaker, etc.) for about 5 minutes to allow the unit to start again.

Have your energy distributor check your power supply if the phenomenon occurs frequently.

WARRANTY CONDITIONS :
KEEP THIS DOCUMENT IN A SAFE PLACE

(This certificate should only be produced if you are making a complaint, attached with the invoice of the purchase)

- This guarantee is applicable for 2 years from the date of original purchase and shall be valid for no more than 30 months from the date of manufacture.
- Your Atlantic distributor will exchange parts shown to be defective in manufacture. The replacement parts will be of charge but Atlantic does not accept responsibility for freight or labor charges or losses in transit.
- This guarantee excludes damage by neglect, shipping or accident and any damage due to incorrect installation, use or purposes other than those intended or failure to observe the instructions given.

UNIT TYPE * : _____

SERIAL NUMBER * : _____

CUSTOMER'S NAME AND ADDRESS : _____

** This information is shown on the plate which can be seen on the left-side or behind the front grille of the unit.*

FOR SALES IN NEW ZEAL

AND ATLANTIC AUSTRALASIA - Phone : 0800 422 000 - Fax : 04 3800 509

FOR SALES IN AUSTRALIA

ATLANTIC AUSTRALASIA PTY LTD

4/13-25 Church Street

Hawthorn Victoria 3122

Australia

Free call : 1800 677 857

Phone : 03 9852 9599

Fax : 03 9852 9844

web : www.atlantics.com.au

FOR SALES IN THE U.K.

please contact :

Atlantic UK Limited

The Old Mill

Mill Lane

Uckfield

East Sussex

TN22 5AA

Tel: 01825 767474, Fax : 01825 767478



E-mail: sales@atlantic-uk.co.uk

Das von Ihnen gekaufte Produkt wurde zur Gewährleistung der Qualität zahlreichen Tests und Kontrollen unterzogen. Wir hoffen, daß es Sie vollstens zufriedenstellen wird.

INSTALLATION DES GERÄTS

Vor der Installation des Gerätes die Anleitung aufmerksam durchlesen. Vor jeglichem Eingriff am Gerät den Strom ausschalten. Die Bedienungsanleitung selbst nach der Installation des Geräts aufbewahren.

1) Wo soll das Gerät installiert werden ?

- Die Installation muß fachgerecht und unter Einhaltung der, im Installationsland geltenden Normen durchgeführt werden.
- Die Geräte haben Schutzklasse II  und Spritzwasserschutz . Sie können daher nicht im Schutzbereich 2 installiert werden. **Die Bedienelemente des Gerätes dürfen jedoch nicht von einer in der Dusche oder der Badewanne befindlichen Person zugänglich sein.** ①
- Für den Montageort des Geräts den Sicherheitsabstand zu Gegenständen unbedingt einhalten. ②
- Wenn die Wandbekleidung auf Schaumstoff verlegt ist, muss das Gerät auf einer leiste montiert werden die Schaumstoffdicke ausgleicht. Der Wandabstand muss gewährleistet sein, damit die Regelung einwandfrei arbeitet.
- **Vermeiden Sie die Installation des Geräts :**
 - ⇒ In Zugluft, die seine Regelung stören könnte (z.B unter einer Zwangsbelüftungsöffnung).
 - ⇒ Unter einer Wandsteckdose.
 - ⇒ Im Volumen 1 in den Badezimmern ①

 **Es ist untersagt, ein senkrecht zu installierendes Gerät waagrecht zu montieren oder umgekehrt.**

2) Wie wird das Gerät installiert ?

2-1) Die Befestigungsklaue am Gerät entriegeln. ④

Wir empfehlen, die Strahlplatte mit der Frontseite auf den Boden zu legen. Einen Flachsraubendreher in die Hand nehmen.

2-2) Die Befestigungsklaue festschrauben. ⑤

Bohrstellen A
Bohrstellen B

Merke : Füße und Rollen mit diesem Gerät unbedingt nicht benutzen. ③C

2-3) Anschluß des Geräts :

- Das Gerät muß mit 230V 50Hz gespeist werden
- Der Netzanschluss erfolgt dem Stecker an der Steckdose (③A), einem zweiadrigen Kabel (Braun = Phase, Blau = Nulleiter) in einer Festanschlussdose (Konvektor mit mechanischem Thermostat **B**) Oder über ein dreiadriges Kabel (Braun = Phase, Blau = Nulleiter, schwarz = Steuerleitung) in einer Festanschlussdose (Konvektor mit elektronischem Thermostat **C**).
- In feuchten Räumen wie Bad und Küche muss die Steckdose mindestens 25 cm vom Boden entfernt ausserhalb des Schutzbereichs 2 in Badezimmer angebracht werden.
- Die Installation muß mit einer omnipolaren Schaltvorrichtung, die einen Kontaktöffnungsabstand von mindestens 3 mm hat, ausgerüstet werden.
- Der Anschluß an die Erde ist verboten. **Die Steuerleitung (schwarz) nicht an die Erde anschließen.**
- Für den Austausch des Netzanschlußkabels, wenn dieses zu kurz oder beschädigt ist, sind Spezialwerkzeuge erforderlich. Dieser muß daher von einem Fachmann durchgeführt werden.

Wenn ein Steuergerät oder gesteuertes Gerät durch ein Differential mit 30 mA geschützt ist (z.B : Badezimmer) ist es notwendig, die Speisung der Steuerleitung ebenfalls durch diesen Schutzschalter zu schützen.



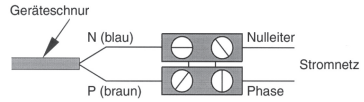

Tabelle der Befehle, die das Gerät über seine Steuerleitung empfangen kann (Messung zwischen Steuerleitung und Nulleiter)

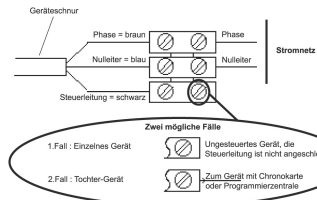

B



C

Erhalterne Befehle	Kein Strom	Kompletter Polwechsel 230 V	Halb/Polwechsel negativ - 115 V	Halb/Polwechsel positiv + 115 V
Oszilloskop Anzeige/ Nulleiter				
Erhaltener Modus	KOMFORT	ÖKO	FROST-SCHUTZ	ABSCHALTEN DER HEIZUNG -ENTLASTUNG

2-4) Das Gerät auf der Befestigungsklaue verriegeln.

BEDIENUNGSANLEITUNG FÜR IHR GERÄT

1) Beschreibung des Bedienungsgehäuses :

⑦, ⑧, ⑨

- ① → EIN-AUS Schalter.
- ② → Temperatur-Einstellrädchen.
- V1 → Heiz-Kontrollampe.

2) Einstellen der Komforttemperatur :

Dies ist die gewünschte Temperatur bei Benutzung des Raums.

- Den Schalter ① auf **EIN** stellen.
- Das Rädchen ② zwischen 4 und 5 einstellen (mechanisches Modells). Das Rädchen ② auf der gewünschten Lage regulieren, die Heizkontrolllampe V1 leuchtet auf, wenn die tatsächliche. Raumtemperatur unter der gewünschten liegt (elektronisches Modell)
- Einige Stunden abwarten, bis sich die Temperatur stabilisiert.
- Wenn die Einstellung zusagt (zur Überprüfung eventuell ein Thermometer verwenden) die Position ein für alle mal festlegen.
- Sagt die Einstellung nicht zu, erneut einstellen und ab Punkt c vorgehen.

3) Wie wird die Spartemperatur eingestellt :

(am Elektronik-Modell)

- Dies ist die gewünschte Temperatur während der Zeiträume, in welchen das Zimmer nicht genutzt wird.
- Es wird empfohlen, diesen Modus für Abwesenheitszeiträume über 2 Stunden zu verwenden.
- Den Cursor ① auf .
 - Das Rädchen ② auf der gewünschten Lage regulieren, die Anzeigelampe V1 leuchtet auf, sobald die Raumtemperatur sich unter dem gewünschten Spar-Temperatur Sollwert befindet.

c) Einige Stunden abwarten, bis sich die Temperatur stabilisiert. Entspricht die Einstellung Ihrem Wunsch (eventuell mit einem Thermometer überprüfen), die Position für immer vormerken. Entspricht die Einstellung nicht, ändern und neuerlich bei Punkt **c** beginnen.

4) Frostschutzmodus : ❄️

Dieser Modus ermöglicht es, die Raumtemperatur bei einer längeren Abwesenheit (im allgemeinen länger als 24 Stunden) auf etwa 7°C zu halten.

a) Den Schalter **1** auf EIN-Stellung lassen, das Rädchen **2** auf ❄️ stellen (mechanisches Modell).

b) Den Schalter **1** auf ❄️ stellen (elektronisches Modell).

5) Die Heizkontrollampe : V1 (elektronischer Thermostat)

Diese zeigt die Zeiträume an, in welchen die Widerstände heizen. Es ist möglich, daß sie bei stabilisierter Temperatur blinkt.

6) Sperren der Bedienung : (10 und 11)

Es ist möglich, die Verwendung des Rädchens **2** zu sperren oder zu begrenzen sowie den Schalter **1** zu sperren, um ein unerwünschtes Einwirken auf das Gerät zu verhindern (Kinder).

a) Das Gerät von seinem Wandträger nehmen.

b) Auf der Rückseite des Thermostatgehäuses die Stifte **P** von Ihren Trägern ablösen.

c) Die Position **B** wählen, um das Rädchen zu sperren oder die Position **L** um den Verwendungsbereich des Rädchens zu begrenzen. Die Position **M** ist für das Sperren des Schalters.

7) Wie programmiert man (Energiesparbetrieb)

Die mit einem elektronischen Thermostat ausgestatteten Geräte sind in der Lage, Befehle entgegen zu nehmen:

Komfort (Temperatur mit dem Drehknopf eingestellt), **ECO** (Komforttemperatur gesenkt um 3 bis 4°C), (model Odyssee, F117) **Frostschutz** (etwa 7°C) oder **Aus**. Für diese Programmierung gibt es 2 Möglichkeiten:

1) Die **Verwendung der Steuerleitung** (schwarzer Draht) (Modell ohne Stromentnahme) mit einem Programmsteuergerät, einem Gerät mit einer Schnittstelle und einem **Chronopass-System** oder einem **Wandgehäuse mit Steuerleitung**.

2) Die **Verwendung des Trägerstroms** mit einer Trägerstrom-Schnittstelle an jedem Gerät, zusätzlich zu einem Programmsteuergerät, dem **Chronopass-System** oder einem **Wandgehäuse mit Trägerstrom**.

Die Anzahl der erhaltenen Befehle hängt vom Programmierungssystem ab.

GEBRAUCHSEMPFEHLUNGEN

- Es ist nicht notwendig, das Gerät auf Maximum zu stellen. Die Temperatur steigt deshalb nicht schneller.

- **Wenn Sie den Raum lüften, schalten Sie der Heizung aus, indem Sie den Schalter **1** auf ☹️ stellen.**

- Wenn Sie für mehrere Stunden abwesend sind, denken Sie daran, die Temperatur zurückdrehen.

Abwesenheit :

weniger als 2 Stunden, **die Einstellung nicht ändern.**

zwischen 2 und 24 Stunden, **das Rädchen **2** um zwei Gradzuverändern**

zurückdrehen, den Cursor **1** auf ☹️ stellen.

mehr als 24 Stunden oder im Sommer, **das Rädchen **2** auf ❄️ stellen** (mechanisches), das Rädchen **1** auf ❄️ stellen (elektronisches).

- Wenn Sie mehrere Geräte in einem Raum haben, schalten Sie diese gleichzeitig ein. So haben Sie eine einheitliche Temperaturverteilung, ohne dabei den Stromverbrauch zu erhöhen.

WARNUNGEN



Kinder dürfen sich nicht gegen das Gerät lehnen: Die Oberfläche könnte unter bestimmten Umständen Hautverbrennungen bei Kleinkindern verursachen. Bei Gefahr ein Schutzgitter anbringen. Das Gerät ist nicht dafür bestimmt, von Kindern und von Personen mit eingeschränkten körperlichen, sensorischen oder geistigen Fähigkeiten benutzt zu werden. Das gleiche gilt für Personen, die keine Erfahrung und keine Kenntnisse im Gebrauch des Geräts besitzen, es sei denn, sie werden von einer für ihre Sicherheit verantwortlichen Person beaufsichtigt oder haben von derselben im Vorfeld Anweisungen zum Gebrauch des Geräts erhalten.

Kinder sind zu beaufsichtigen, damit sie nicht mit dem Gerät spielen. Es ist verboten, die Gitter (Fassade oder Lufteinlass unten) ganz oder teilweise abzudecken.

Sorgen Sie dafür, dass Kinder keine Gegenstände oder Papier in das Gerät gleiten lassen. Jeglicher Eingriff im Inneren des Gerätes muss von einem Fachmann durchgeführt werden.

WARTUNG

Um die Leistung des Geräts beizubehalten ist es etwa zweimal im Jahr notwendig, mit einem Staubsauger oder einer Bürste die unteren und oberen Gitter des Gerätes abzustauben.

Alle fünf Jahre muß das Innere des Geräts von einem Fachmann überprüft werden. In einem verschmutzten Umfeld können am Gerätgitter Verschmutzungen auftreten. Dieses Phänomen kommt von der schlechten Qualität der Raumluft. Es wird in diesem Falle dazu geraten, die ordnungsgemäße Lüftung des Raumes (Belüftung, Luftzufuhr usw.) und die Sauberkeit der Luft zu überprüfen. Diese Verschmutzungen stellen keinen Anspruch auf Garantieaustausch des Gerätes dar.

Das Gerätegehäuse kann mit einem feuchten Tuch gereinigt werden. Niemals abrasive Produkte verwenden.

IM FALL VON PROBLEMEN

Das Gerät heizt nicht :

Überprüfen, ob die Schutzschalter der Installation eingerastet sind oder der Entlastungsschalter (wenn Sie einen haben) das Gerät nicht abgeschaltet hat. Raumtemperatur überprüfen.

Das Gerät heizt dauernd :

Überprüfen, ob sich das Gerät nicht in Zugluft befindet.

GARANTIEBEDINGUNGEN :

DIESES DOKUMENT IST VOM BENUTZER AUFZUBEWAHREN

(Dieses Zertifikat nur im Fall einer Beanstandung dem Vertragshändler oder Ihrem Installateur vorlegen)

- Die Garantiedauer beträgt zwei Jahre ab dem Installations- oder Kaufdatum und kann, sollte kein Beleg vorgelegt werden können, das Erzeugungsdatum um nicht mehr als 30 Monate übersteigen.

- Die Garantie deckt den Austausch oder die Lieferung der, als schadhafte anerkannten Teile, jegliche Schadenshaftpflicht ist ausgeschlossen.

- Die Lohn-, Fahrt- und Transportkosten gehen zu Lasten des Benutzers.

- Beschädigungen, die auf eine nicht konforme Installation, die von einem Versorgungsnetz stammen, das nicht der EN 50160 norm entspricht, unnormale Verwendung oder Nichteinhaltung der Vorschriften der Bedienanleitung zurückzuführen sind, sind nicht durch die Garantie gedeckt.

- Dieses Zertifikat wird nur im Fall einer Beanstandung dem Vertragshändler oder Ihrem Installateur, zusammen mit Ihrer Rechnung, vorgelegt.

GERÄTETYP* _____

SERIENNR.* _____

KUNDENNAME UND ADRESSE _____

* Diese Angaben befinden sich auf dem Geräteschild auf der linken Seite des Geräts.

IM FALLE VON BEANSTANDUNGEN WENDEN SIE SICH AN IHREN HÄNDLER ODER INSTALLATEUR

Het product dat u heeft aangekocht, werd aan verscheidene kwaliteitsproeven en -controles onderworpen. Wij hopen dat het u grote voldoening zal schenken.

INSTALLATIE VAN HET APPARAAT

Lees goed de voorschriften alvorens met de installatie van het apparaat te beginnen. Schakel de stroom uit alvorens aan het apparaat te werken. Bewaar de voorschriften zelfs na de installatie van het apparaat.

1) Waar moet u het apparaat installeren ?

- Het apparaat moet volgens de regels der kunst en volgens de heersende normen van het land van installatie geïnstalleerd worden.

- De apparaten behoren tot de klasse II  en bieden bescherming tegen opspattend water (IP24). Ze mogen daarom in alle soorten ruimten geïnstalleerd worden, inclusief in een volume nr. 2 van badkamers. **De bedieningsorganen van het apparaat mogen echter niet aangeraakt kunnen worden door iemand die de douche of het bad gebruikt.** ①

- Meet de minimumafstanden tot de voorwerpen na, zoals aangeduid, voor de plaats van het apparaat. ②

- Als de bekleding van uw muur op schuim geplaatst is, dient u onder de steun van het apparaat een spie te plaatsen waarvan de dikte gelijk is aan die van het schuim. Zo behoudt u een vrije ruimte achter het apparaat en wordt de regeling ervan niet gestoord.

- **Installeer het apparaat niet :**

⇒ **Op een aan tocht blootgestelde plaats waar de regeling ervan gestoord kan worden (Onder een mechanischluchtverversingssysteem enz...).**

⇒ **Onder een vast stopcontact.**

⇒ **In het volume 1 van badkamers** ①

 **De horizontale montage van een verticaal model (en omgekeerd) is verboden.**

2) Hoe moet u het apparaat installeren ?

2-1) Het bevestigingshaakje van het apparaat loshalen ④

Wij raden u aan het apparaat plat en met voorkant op de vloer te leggen. U hebt voor deze handeling een platte schroevendraaier nodig.

2-2) Vastzetten bevestigingshaakje ⑤

Boorpunten A

Boorpunten B

Opmerking : Het is formeel verboden het apparaat in beweeglijke configuratie te gebruiken, op voeten of rolletjes. ⑤

2-3) Aansluiting van het apparaat :

- Het apparaat werk op 230V 50Hz.

- De aansluiting op het net gebeurt met behulp van een 2-dradige kabel (Kastanjebruin= Fase, Blauw=Nulleider) en een bedieningskastje (mechanische convectoren **B**) ; van een 3-dradige kabel (Kastanjebruin= Fase, Blauw=Nulleider, Zwart=Stuurdraad) en een bedieningskastje (elektronische convectoren **C**). In vochtige ruimten zoals badkamers en keukens moet het bedieningskastje op minstens 25 cm van de vloer geplaatst worden.

- De installatie moet met een onderbrekingsinrichting voor alle polen uitgerust worden, die een contactopeningsafstand van minstens 3mm heeft.



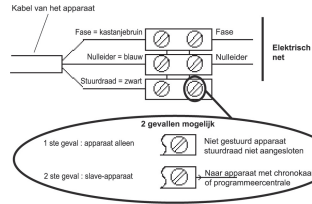

-De aarding is verboden. **Verbind de stuurdraad (zwart) niet met de aarde.**

- Als het elektrische snoer te kort of beschadigd is, moet de vervanging ervan met speciaal gereedschap en door een deskundig technicus gebeuren.

Als een sturend of gestuurd apparaat door een differentieelinrichting van 30mA beveiligd wordt (bv. : badkamer), dient de toevoer van de stuurdraad op deze differentieel beveiligd te worden. Tabel van de opdrachten die het apparaat op zijn stuurdraad kan ontvangen. Te meten tussen de stuurdraad en de nulleider.



C

Ontvangen instructies	Green stroom	Complete wisselstroom 230 V	Negatieve halve wisselstroom - 115 V	Positieve halve wisselstroom + 115 V
Oscilloscopen Réf/Neutraal				
Verkregen functie	COMFORT	ECO	VORSTVRIJ	VERWARMING -TIDELIJKE STROOMAFSLUITING

2-4) Het apparaat vastzetten op het bevestigingshaakje ⑥

GEBRUIK VAN HET APPARAAT

1) Beschrijving van het bedieningskastje : ⑦ ⑧ ⑨

① → Schakelaar  |  0 (AAN Uit 0).

② → Wielje om de temperatuur te regelen.

V1 → Controlelampje verwarming.

2) Afstelling van de comforttemperatuur :

Dit is de temperatuur die u verlangt wanneer u zich in de ruimte bevindt.

a) Plaats de schakelaar ① in de stand  (Aan).

b) Het wielje ② op de gewenste positie regelen, het controlelampje V1 gaat aan als de omgevingstemperatuur lager is dan de gewenste temperatuur.

c) Wacht enkele uren totdat de temperatuurwaarde stabiel blijft.

d) Als u de afstelling goed vindt (neem eventueel een thermometer om de temperatuur te controleren) markeert u de stand voor eens en altijd.

e) Als u de afstelling niet goed vindt, regelt u het wielje bij en voert u opnieuw punt c uit.

3) De Eco temperatuur instellen : (elektronisch)

De Eco temperatuur is de gewenste temperatuur terwijl er zich niemand in de kamer bevindt. Deze stand is raadzaam wanneer men tenminste 2 uur afwezig is.

a) Het schuifknopje ① op  zetten.

b) Het wielje ② op de gewenste positie regelen, het controlelampje van verwarming V1 gaat branden indien de omgevingstemperatuur lager is dan de gewenste instuctie voor de Eco temperatuur.

c) Wacht enkele uren totdat de temperatuurwaarde stabiel blijft.

d) Als u de afstelling goed vindt (neem eventueel een thermometer om de temperatuur te controleren) markeert u de stand voor eens en altijd.

e) Als u de afstelling niet goed vindt, regelt u het wielje bij en voert u opnieuw punt c uit.

4) Vorstbeschermingsmodus :

Dit is de modus waarmee u de temperatuur in de ruimte op ongeveer 7°C kunt handhaven als u lange tijd niet thuis bent (meestal meer dan 24 uur).

a) Laat de schakelaar ① op I (Aan) staan, plaats het wielje ② op (mechanische).

b) Laat de schakelaar ① op .

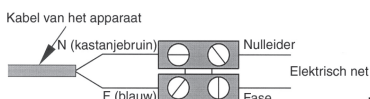

B

5) Het controlelampje van de verwarming :

V1 (elektronisch)

Dit lampje geeft aan wanneer de weerstanden opgewarmd worden. Het is mogelijk dat het lampje knippert bij een stabiele temperatuur.

6) Blokkering van de bedieningsorganen : (10) (11)

Om te voorkomen dat iemand het apparaat ongewild bedient (kinderen, enz.) kunt u het gebruik van het wieltje 2 blokkeren of beperken en ook de schakelaar 1 blokkeren.

- Haak het apparaat uit zijn muursteun.
- Haal de pennen P op de achterzijde van de thermostaatdoos uit hun houders.
- Kies de stand B als u het wieltje wilt blokkeren of kies de stand L indien u het van het wieltje wilt beperken. De stand M dient om de schakelaar te blokkeren.

7) Hoe een programmatie maken (Energiebesparing)

De toestellen die met een elektronische thermostaat uitgerust zijn, kunnen opdrachten krijgen

Comfort (Temperatuur geregeld door de afstelknop), **ECO** (temperatuur comfort verlaagd met 3 tot 4°C), (model Odyssee, F117) **Vorstvrij** (ongeveer 7°C) of **Stilstand**. Voor deze programmatie, 2 mogelijkheden :

1) **Gebruik van de pilootdraad** (zwarte draad) Model zonder stopcontact met een programmator, van een toestel met een interface en van het systeem **Chronopass** of van een muurkastje pilootdraad.

2) **Gebruik van de draaggolf** met een interface draaggolf op elk toestel ter aanvulling van een programmator, van het systeem **Chronopass** of van een muurkastje draaggolf.

Het aantal ontvangen opdrachten hangt af van het systeem van programmatie.



GEBRUIKSTIPS

- Het heeft geen zin om het apparaat volledig open te zetten, de temperatuur in de ruimte zal hierdoor niet vlugger stijgen.
- Als u in de ruimte lucht, dient u het verwarming uit te schakelen door de schakelaar 1 op (Uit) te zetten.
- Als u enkele uren afwezig bent, denk er dan aan om de temperatuur te verlagen.

Afwezigheid :

van minder dan 2 uren: niet aan de bedieningen komen.

van 2 tot 24 uren: het wieltje 2 2 standen lager zetten, het schuifknopje 1 op () zetten.

meer dan 24 uren of in de zomer: het wieltje 2 op  plaatsen (mechanische), het wieltje 1 op  plaatsen (elektronisch).

- Als u in één ruimte over verscheidene apparaten beschikt, kunt u deze gelijktijdig laten werken. Zo verkrijgt u een gelijkmatigere temperatuur zonder daarom meer elektriciteit te verbruiken.

WAARSCHUWINGEN



Kinderen mogen niet op het apparaat leunen. Het oppervlak hiervan kan namelijk onder bepaalde omstandigheden brandwonden veroorzaken op de huid van jonge kinderen. Bij risico moet een beschermend rooster worden geplaatst.

Dit apparaat is niet geschikt om te worden gebruikt door personen (kinderen inbegrepen) met verminderde lichamelijke, zintuiglijke of geestelijke vermogens of door personen zonder ervaring of kennis behalve in het geval zij door degene die voor hun veiligheid verantwoordelijk is, in het oog worden gehouden of vooraf de nodige instructies hebben gekregen met betrekking tot het gebruik van het apparaat.

De kinderen moeten in het oog gehouden worden om te voorkomen dat zij met het apparaat gaan spelen. Het is verboden om de roosters van het apparaat (aan de voorof binnenkant) gedeeltelijk of volledig af te sluiten. Er bestaat gevaar voor oververhitting. Waak ervoor dat kinderen geen voorwerpen of papier in het apparaat steken. Alle ingrepen in het apparaat moeten door een bevoegd, deskundig technicus uitgevoerd worden.

ONDERHOUD

Opdat het apparaat goed blijven werken, is het nodig dat de roosters onderaan en bovenaan het apparaat ongeveer twee keer per jaar met behulp van een stofzuiger of borstel ontfost worden.

Om de vijf jaar moet u de binnenkant van het apparaat door een deskundig technicus laten nakijken.

In een omgeving waar de lucht vuil is, is het mogelijk dat op het rooster van het apparaat vuil afgezet wordt. Dit verschijnsel is te wijten aan de slechte kwaliteit van de omgevingslucht. In dat geval wordt aangeraden om voor een goede luchtverversing van de ruimte (ventilatie, luchttoevoer, enz.) en zuiverheid van de lucht te zorgen. In geval van dergelijk vuil kan het apparaat niet onder garantie vervangen worden.

De buiter kant van het apparaat mag met een natte doek schoongemaakt worden, gebruik echter nooit bijtende producten.

IN GEVAL VAN PROBLEMEN

Indien het apparaat geen warmte levert :

Controleer de uit schakelaars op AAN staan, controleer of de stroomafsluiter (als u er een hebt) het apparaat niet heeft uitgeschakeld. Controleer de temperatuur van de lucht.

Indien het apparaat voortdurend warmte blijft leveren :

Controleer of het apparaat niet op een aan tocht blootgestelde plaats staat

GARANTIEVOORWAARDEN :

DOCUMENT TE BEWAREN DOOR DE GEBRUIKER

(het garantiebewijs alleen in geval van klachten aan uw dealer of installateur voorleggen)

- De duur van de garantie is twee jaar vanaf de installatie- of aankoopdatum en mag niet langer zijn dan 30 maanden vanaf de fabricagedatum als de nodige bewijsstukken ontbreken.

- De garantie omhelst de vervanging of levering van de als defect erkende stukken, met uitsluiting van alle schadevergoedingen.

- De werk-, verplaatsings- en transportkosten zijn ten laste van de gebruiker.

- Beschadigingen die het gevolg zijn van een niet conforme installatie, die dus niet overeenstemmen met de geldende normen (EN 50160), van een abnormaal gebruik of de niet-naleving van de voorschriften van voorvermelde handleiding, worden door de garantie niet gedekt.

- Leg het garantiebewijs alleen in geval van klachten aan uw dealer of installateur voor, en voeg er uw aankoopfactuur bij.

TYPE APPARAAT * : _____

SERIENUMMER * : _____

NAAM EN ADRES VAN KLANT : _____

* Deze gegevens vindt u op het kenplaatje op de linkerkant van het apparaat.

INSTALACIÓN DEL APARATO

Lea atentamente el manual antes de empezar a instalar el aparato. Corte la corriente antes de efectuar cualquier manipulación en el aparato. Conserve el manual, incluso después de haber instalado el aparato.

1) ¿Dónde instalar el aparato?

- La instalación deberá ser realizada de manera profesional y de acuerdo con la normativa vigente del país en que se instale el aparato.

- Los aparatos pertenecen a la clase II y están protegidos contra las salpicaduras de agua. **Sin embargo, el usuario no puede manipular los dispositivos de control del aparato si está en la ducha o en la bañera.** ①

- Al colocar el aparato, respete las distancias mínimas respecto a los obstáculos, tal como se indica en el. ②

- Si las paredes están acabadas con un revestimiento mural colocado sobre espuma, será necesario colocar bajo el soporte del aparato una cuña del mismo grosor que la espuma, con el fin de dejar un espacio libre detrás del aparato, de manera que su regulación no se vea perjudicada.

- **No instalar el aparato:**

⇒ En una corriente de aire susceptible de alterar su regulación (por ejemplo, ventilación mecánica centralizada, etc.)

⇒ Bajo una toma de corriente de aire fría.

⇒ En el volumen ① de los cuartos de baño.

⚠ Está prohibido montar un aparato vertical horizontalmente y vice versa.

2) ¿Cómo instalar el aparato?

2-1) Desbloquear la pata de enganche del aparato ④

Le aconsejamos que coloque el panel radiante horizontalmente de cara al suelo. Utilice un destornillador plano.

2-2) Desbloquear la pata de enganche del aparato ⑤

Puntos de perforación A

Puntos de perforación B

Nota : Está formalmente prohibido utilizar el aparato en configuración móvil, sobre pies o sobre ruedas. ③C

2-3) Conectar el aparato :

- El aparato necesita una alimentación de 230 V 50 Hz.

- Su conexión a la red se efectuará mediante un cable de 2 hilos (marrón = fase, azul = neutro), un cable de 3 hilos (marrón = fase, azul = neutro, negro = hilo piloto) a través de una caja de conexiones. En lugares húmedos, como cuartos de baño y cocinas, el cajetín de conexión deberá instalarse, como mínimo, a 25 cm del suelo.

- La instalación deberá contar con un dispositivo de corte omnipolar dotado de una distancia de apertura de contacto de, por lo menos, 3 mm.

- **No se puede realizar una conexión a la tierra.**

- **No conectar el hilo negro a la tierra.**

- La sustitución del cable de alimentación, si éste fuese demasiado corto o se hubiese deteriorado, requiere el uso de herramientas especiales y deberá ser realizada por un especialista.

Nota : Está formalmente prohibido utilizar el aparato en configuración móvil, sobre pies o sobre ruedas. ⑤

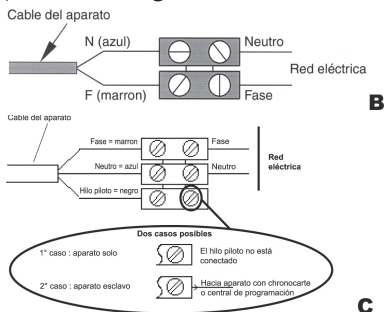

Órdenes recibidos	Ausencia de corriente	Alternancia completa 230 V	Semialternancia negativa - 115 V	Semialternancia positiva + 115 V
Osciloscopio ref/neutro				
Método obtenido	COMODIDAD	ECO	SIN HELADA	PARADA CALEFACCIÓN - CORTE

2-4) Bloquear el aparato sobre la pata de enganche ⑥

UTILIZACIÓN DEL APARATO

1) Descripción de los mandos : ⑦ ⑧ ⑨

① → Interruptor/Cursor de puesta en / par 0 /

② → Mando de ajuste del control de temperatura

V1 → Piloto indicador de calentamiento.

2) Ajuste de la temperatura deseada :

Se trata de la temperatura que se desea tener al encontrarse en la habitación.

a) Coloque el interruptor ① en posición de marcha.

b) Ajuste la rueda ② entre los valores 4 y 5 (mecánicos).

Ajustar la moleta ② sobre la posición deseada. El visor de calentamiento V1 eleon el modelo electrónicos se enciende si la temperatura ambiente es inferior a la deseada.

c) Espere algunas horas hasta que la temperatura se estabilice.

d) Si está satisfecho con el ajuste realizado (verifique con un termómetro si fuera necesario), registre la posición del mando para otra ocasión. Si el ajuste no le parece adecuado, modifíquelo y vuelva ud al punto c.

3) Cómo ajustar la temperatura Eco :

(en el modelo electrónicos)

Es la temperatura deseada durante los periodos en los que la habitación no está ocupada. Se aconseja utilizar este modo para periodos de ausencia superiores a 2 horas.

a) Poner el cursor ① en .

b) Ajustar la moleta ② sobre la posición deseada. El indicador luminoso V1 se enciende si la temperatura ambiente es inferior al valor de consigna de temperatura Eco deseado.

c) Esperar algunas horas para que la temperatura se estabilice.

Si el ajuste le conviene (llegado el caso, usar un termómetro para verificar), identificar la posición de una vez por todas. Si el ajuste no le conviene, modificar el ajuste y regresar al punto c.

4) Modo Anti-Hielo :

Corresponde a la posición del mando que permite mantener la habitación a una temperatura de aproximadamente 7°C durante una ausencia prolongada (generalmente, más de 24 horas).

a) Deje el interruptor ① en posición de marcha, coloque el mando ② en la posición «HG» (mecánicos).

b) Coloque el cursor ① en (electrónicos).

5) El indicador de calentamiento : V1

Este indicador indica los periodos durante los cuales la resistencia se calienta. Si la temperatura es estable el indicador parpadea, y si la temperatura es demasiado alta se apaga.

6) Bloqueo de los mandos ⑩ y ⑪

Existe la posibilidad de bloquear o limitar el uso del mando de ajuste ② con el fin de evitar manipulaciones no deseadas del aparato (niños, etc.).

a) Descuelgue el aparato del soporte mural.

b) En la parte posterior de la caja del termostato retirar los pasadores P de sus soportes.

c) Seleccione la posición B para bloquear el mando, o la posición L para limitar su radio de movimiento. La posición M se utiliza para bloquear el interruptor.

7) Cómo realizar una programación (Ahorro de energía)

Los aparatos equipados con un termostato electrónico pueden recibir órdenes: **Confort** (Temperatura ajustada mediante la rueda de ajuste), **ECO** (temperatura confort bajada en 3 a 4° C) (ODYSEE – F117) **A salvo de heladas** (aproximadamente 7° C) o **Paro**. Para esta programación, existen 2 soluciones:

1) la utilización del hilo piloto (hilo negro) (Modelo sin enchufe) con un programador, de un aparato con una interfaz y del sistema **Chronopass** o de una **caja mural hilo piloto**.

2) la utilización de la corriente portadora con una interfaz de corriente portadora en cada aparato como complemento de un programador, del sistema **Chronopass** o de una **caja mural corriente portadora**.

El número de órdenes recibidas depende del sistema de programación.

CONSEJOS DE UTILIZACIÓN

- Es inútil poner el aparato al máximo; la temperatura de la habitación no aumentará más rápido.

- Cuando ventile la habitación, apague el calefacción colocando el interruptor/cursor **1** en posición **2**.

- Si piensa ausentarse por espacio de varias horas, acuérdesese de bajar la temperatura.

Ausencia de : **menos de 2 horas**, no es necesario cambiar el ajuste.

De 2 horas a 24 horas, baje el mando **2** dos posiciones, poner el cursor **1** en **2**.

Más de 24 horas o en verano, seleccione la posición **3**.

Si hay varios aparatos instalados en la misma habitación, hágalos funcionar simultáneamente. De este modoconseguirá una temperatura más homogénea sin aumentar el consumo de electricidad.

ADVERTENCIAS



Los niños no deben apoyarse en el aparato. En determinadas circunstancias, la superficie de éste podría causar quemaduras en la piel de los niños pequeños. En caso de riesgo, prever la instalación de una rejilla de protección.

Este aparato no está previsto para su uso por personas (incluidos los niños) cuyas capacidades físicas, sensoriales o mentales estén reducidas, o por personas sin experiencia ni conocimientos, salvo si han recibido la supervisión o las instrucciones previas relativas al uso del aparato por parte de una persona responsable de su seguridad.

Es conveniente mantener vigilados a los niños de manera que no jueguen con el aparato. Para evitar el riesgo de recalentamiento, no obstruya ni total ni parcialmente las rejillas (frontales o inferiores) del aparato. No permita que los niños introduzcan objetos o papeles en el aparato. Cualquier intervención en los componentes internos del aparato deberá ser realizada por un profesional cualificado.

MANTENIMIENTO

Con el fin de mantener el buen rendimiento del aparato, es necesario (regularmente) quitar el polvo acumulado en las rejillas inferior y superior del aparato con un aspirador o un cepillo.

Haga revisar los componentes internos del aparato por un profesional cada cinco años.

En ambientes contaminados, es posible que se acumule suciedad en la rejilla del aparato. Este fenómeno está relacionado con la mala calidad del aire. En estos casos, es aconsejable revisar la ventilación de la habitación (entrada de aire, etc.), y la limpieza del aire. La aparición de esta suciedad no justificará, en ningún caso, la sustitución del aparato en periodo de garantía.

Las partes externas del aparato pueden limpiarse con un paño húmedo. No utilice nunca productos abrasivos.

SOLUCIÓN DE PROBLEMAS

Asegúrese de que los interruptores automáticos de su instalación eléctrica están en la posición adecuada, o que el limitador (si Ud. dispone de uno) no haya cortado la alimentación del aparato. Verifique la temperatura del aire. El aparato calienta constantemente :

Asegúrese de que el aparato no se encuentra en una corriente de aire o que el ajuste de temperatura no haya sido modificado.

DOCUMENTO A CONSERVAR POR EL USUARIO

(Presentar el certificado sólo en caso de reclamación)

- La duración de la garantía es de dos años a contar a partir de la fecha de la instalación o de la compra y en ningún caso superior a los 30 meses a partir de la fecha de fabricación sin justificación.

- La garantía sólo es aplicable en ESPAÑA Y PORTUGAL

- Los deterioros derivados de una instalación no conforme, de una red de alimentación que no respete la normativa en vigor, de un uso anormal o del no respeto de las recomendaciones de dicho documento no están cubiertos por la garantía.

- Presentar el certificado únicamente en caso de reclamación ante el distribuidor o el instalador adjuntando la factura de compra.

- Las disposiciones de las condiciones de garantía estarán acorde con lo indicado en la ley 23/2003 de 10 de julio por la que se transpone al ordenamiento jurídico nacional, la Directiva 1999/44/CE.

TIPO DE APARATO * : _____

Nº DE SERIE * : _____

NOMBRE Y DIRECCIÓN DEL CLIENTE : _____

* Estos datos se encuentran en la placa situada en el lado derecho del aparato.



Pol Industrial Camí Ral
Calle Molinot, 59 - 61
08860 CASTELLDEFELLS (Barcelona)
SAT España : 902 45 45 66

En caso de problemas, póngase en contacto con nosotros al 902 45 45 66

O produto que acaba de comprar foi submetido a inúmeros testes e controlos para garantir a qualidade. Esperamos que ele lhe dará uma total satisfação.

INSTALAÇÃO DO APARELHO

Leia bem as instruções antes de começar a instalar o aparelho. Desligue a corrente antes de qualquer intervenção no aparelho. Conserve as instruções, mesmo depois da instalação de aparelho.

1) Onde instalar o aparelho ?

- A instalação deve ser feita segundo as regras da arte e de acordo com as normas em vigor no país de instalação.

- Os aparelhos são de classe II e protegidos contra a projecção de água. Podem, portanto, ser instalados em todos os tipos de locais, inclusive no volume 2 das casas de banho. **Mas os órgãos de comando do aparelho não devem ser manipulados por uma pessoa que utiliza o chuveiro ou a banheira.** ①

- Respeitar as distâncias mínimas em relação aos obstáculos para a posição do aparelho. ②

- Se tiver um revestimento de parede colocado sobre espuma, é preciso colocar um calço sob o suporte do aparelho de uma espessura igual à da espuma a fim de conservar um espaço livre por trás do aparelho para não perturbar a sua regulação.

- **Não instalar o aparelho :**

⇒ Numa corrente de ar que possa perturbar a sua regulação (Sob uma Ventilação Mecânica Centralizada, etc...).

⇒ Sob uma tomada de corrente fixa.

⇒ No volume ① das casas de banho.

⚠ É proibido montar um aparelho vertical horizontalmente e vice-versa.

2) Como instalar o aparelho ?

2-1) Desbloquear a patinha de fixação do aparelho ④

Recomenda-se de posar o painel radiante na horizontal e virado para o sol. Utilizar uma chave de fendas plana.

2-2) Fixar a pata de fixação ⑤

Pontos de perfuração A

Pontos de perfuração B

Nota : É formalmente proibido utilizar o aparelho em configuração móvel, sobre pés ou sobre rodízios. ③C

2-3) Ligar o aparelho :

- O aparelho deve ser alimentado com 230V 50Hz.

- A ligação à corrente será feita por meio de um cabo 2 fios (castanho = fase ; azul = neutro ; negro) por intermédio de uma caixa de ligação (mecânicos B), cabo 3 fios (castanho = fase ; azul = neutro ; negro = fio piloto) por intermédio de uma caixa de ligação (electronicos C). Nos locais húmidos como os quartos de banho e as cozinhas, é necessário instalar a caixa de ligação pelo menos a 25 cm do solo.

- A instalação deve ser equipada com um dispositivo de corte omnipolar com uma distância de abertura de contacto de pelo menos 3mm.

- **A ligação à terra é proibida.**

- Não ligar o fio piloto (negro) à terra.

- Se o cabo de alimentação for danificado, deve ser substituído por o fabricante, seu serviço após venda ou uma pessoa de qualificação similar a fim de evitar um perigo.

Se um aparelho pilotado (ou for pilotado) estiver protegido por um diferencial 30mA (ex: quarto de banho) é necessário proteger a alimentação do fio piloto neste diferencial.

Quadro das ordens que o aparelho pode receber no seu fio piloto. A medir entre o fio piloto e o neutro.

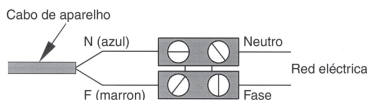

B

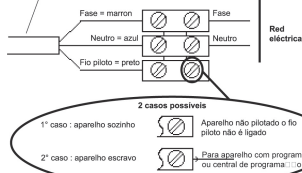

2 casos possíveis

1º caso : aparelho eletrónico

2º caso : aparelho escravo

Aparelho não pilotado o fio piloto não é ligado

Para aparelho com programador ou central de programa

C

Ordens recebidas	Ausência de corrente	Alternância completa 230 V	Semi-alternância negativa - 115 V	Semi-alternância positiva + 115 V
Osciloscópio ref/neutro				
Modo obtido	CONFORTO	ECO	SEM CONGELAR	PARAGEM AQUECIMENTO - DELASTRE

2-4) Bloquear o aparelho na patilha de fixação ⑥

UTILIZAÇÃO DO APARELHO

1) Descrição do painel de comando : ⑦ ⑧ ⑨

① → Cursor comutador - interruptor liga (I) desliga (O)

② → Botão de regulação do valor de referência da temperatura V1

⑨ → Luz avisadora de aquecimento

2) Regular a temperatura conforto : ☀

É a temperatura desejada durante a ocupação da sala.

a) Pôr o interruptor ① na posição liga ☀

b) Regular o botão ② entre 4 e 5 (mecânicos).

Ajustar o botão ② para a posição desejada, a luz avisadora de aquecimento V1 acende-se se a temperatura ambiente for inferior à desejada a (electronicos).

c) Esperar alguns minutos para que a temperatura se estabilize.

d) Se a regulação lhe convier (utilizar eventualmente um termómetro para verificar) marcar a posição uma vez para sempre. Se a regulação não lhe convier, ajustar a regulação e retomar a partir do ponto c.

3) Como regular a temperatura Eco: ☾ (no modelo electrónico)

É a temperatura desejada durante os períodos em que a sala não está ocupada. É aconselhável utilizar este modo para os períodos de ausência superiores a 2 horas.

a) Pôr o cursor ① em ☾.

b) Ajustar o botão ② para a posição desejada, a luz V1 acende se a temperatura ambiente é inferior à referência de temperatura Eco desejada.

c) Esperar algumas horas para que a temperatura se estabilize.

Se o ajuste lhe convém, (utilizar eventualmente um termómetro para verificar) marcar a posição uma vez para sempre. Se o ajuste não lhe convém, afinar o ajuste e recomeçar no ponto c.

4) Modo ao abrigo do Gelo : ❄

É a posição de botão que permite manter a temperatura a cerca de 7°C na sala durante uma ausência prolongada da casa (geralmente mais de 24 horas).

a) Deixar o interruptor I na posição liga, pôr o botão ② na posição ❄ (mecânicos).

b) Pôr o cursor ① na posição ❄ (electronicos).

5) O indicador de aquecimento : V1 (electronicos)

Este indicador indica os períodos durante os quais a resistência aquece.

A temperatura estabilizada pisca e se a temperatura for muito alta apaga-se.

6) Bloqueio dos comandos : (10) y (11)

É possível bloquear ou limitar a utilização do botão (2) assim como bloquear o cursor (1) para impedir as manipulações intempestivas do aparelho (crianças...).

- Desencaixar o aparelho do seu suporte mural.
- Atrás da caixa do termostato retirar os pinos P do seu suporte.
- Optar pela posição B para bloquear o botão ou a posição L para limitar o intervalo de utilização do botão. Escolher uma das posições M para bloquear o cursor no modo desejado.

7) Cómo realizar una programación (Ahorro de energía)

Os aparelhos equipados com um termostato electrónico são capazes de receber ordens: **Conforto** (temperatura regula pelo selector), **ECO** (3a 4°C abaixo da temperatura conforto) (ODYSSÉE - F117), modo **Anticongelante** (aproximadamente 7°C) ou **Paragem**. Para esta programação, há 2 soluções:

1) a utilização do fio piloto (fio preto) (Modele sem cova de poder) com um programador, de um aparelho com uma interface e do sistema **Chronopass** ou de **uma caixa de parede fio piloto**.

2) a utilização da portadora com uma interface portadora em cada aparelho, em complemento de um programador, do sistema **Chronopass** ou de **uma caixa de parede portadora**.

O número de ordens recebidas depende do sistema de programação.

CONSELHO DE UTILIZAÇÃO

- É desnecessário pôr o aparelho no máximo, a temperatura da sala não subirá mais rapidamente.

- Quando arejar a sala, desligar o aquecimento pondo o comutador (1) em (1)/0 (DESLIDA).

- Se se ausentar durante várias horas, pense em baixar a temperatura.

Ausência de :

menos de 2 horas, não tocar nos comandos.

de 2 horas a 24 horas, pôr o comutador (1) em (E) (electronicos). **mais de 24 horas ou no Verão**, pôr o aparelho no modo ao abrigo do gelo.

- Se tiver vários aparelhos numa sala, deixe-os funcionar simultaneamente porque terá assim uma temperatura mais homogénea optimizando ao mesmo tempo o consumo de electricidade.

ADVERTÊNCIAS



As crianças não devem apoiar-se contra o aparelho, a superfície do mesmo podendo, em algumas circunstâncias, causar queimaduras na pele das jovens crianças. Em caso de risco, prever a instalação de uma grelha de protecção.

Este aparelho não está previsto para ser utilizado por pessoas (incluindo as crianças) cujas capacidades físicas, sensoriais ou mentais são

reduzidas, ou pessoas sem experiência ou conhecimento, excepto se puderem beneficiar, por intermédio de uma pessoa responsável pela sua segurança, de uma vigilância ou de instruções prévias sobre a utilização do aparelho.

Convém vigiar as crianças para elas não brincarem com o aparelho.

É proibido obstruir total ou parcialmente as grelhas (da face frontal ou inferior) do aparelho. Há risco de aquecimento excessivo. Nunca introduza nenhum objecto nem papel no aparelho. Qualquer intervenção, no interior do aparelho deve ser efectuada por um profissional qualificado. Para qualquer intervenção, é imperativo que o aparelho seja posto na posição STOP e que esteja arrefecido antes do desencaixe do seu suporte.

MANUTENÇÃO

Para conservar as performances do aparelho é necessário mais ou menos 2 vezes por ano efectuar por meio de um aspirador ou de uma escova a limpeza das grelhas inferiores e superiores do aparelho.

Todos os cinco anos, mandar verificar o interior do aparelho por um profissional. Em ambiente poluído, podem aparecer sujidades na grelha do aparelho. Este fenómeno está relacionado com a qualidade do ar ambiente. É aconselhável, neste caso, verificar o arejamento correcto da sala (ventilação, entrada de ar, etc.) e o asseio do ar. Estas sujidades não justificam a substituição do aparelho sob garantia.

As placas do aparelho podem ser limpas com um pano humedecido, mas nunca utilizar produtos abrasivos.

EM CASO DE PROBLEMAS

O aparelho não aquece :

Verificar se o programador está no modo CONFORTO.

Certificar-se que os disjuntores da instalação estão ligados ou então se o dispositivo de alívio de carga (se tiver um) não cortaram a alimentação do aparelho. Verificar a temperatura ambiente da sala.

O aparelho não obedece às ordens de programação :

Certificar-se da boa utilização da central de programação (consultar o seu manual de utilização) ou se a caixa de programação está bem metida no seu alojamento e se funciona normalmente (verificar o estado das pilhas, do fusível,...).

O aparelho aquece todo o tempo :

Verificar se o aparelho não está situado numa corrente de ar ou se a regulação da temperatura não foi modificada.

Este aparelho de regulação electrónica contém um microprocessador que pode ser perturbado por certas interferências importantes (fora das normas CE que definem o nível de protecção contra as interferências).

Em caso de problemas (termostato bloqueado, ...), desligar a alimentação do aparelho (fusível, disjuntor,...) durante cerca de 5 min e em seguida tomar a ligar o aparelho. Se o fenómeno tornar a ocorrer frequentemente, mandar verificar a alimentação pelo seu distribuidor de energia.

CONDIÇÕES DE GARANTIA :

DOCUMENTO A CONSERVAR PELO UTILIZADOR

(apresentar o certificado unicamente em caso de reclamação junto do distribuidor ou do seu instalador)

- O período de garantia é de dois anos a partir da data de instalação ou de compra e não pode exceder 30 meses a partir da data de fabricação na ausência de justificativo.
- A garantia cobre a substituição ou o fornecimento das peças reconhecidas defeituosas com exclusão de qualquer indemnização por perdas e danos.
- As custas de mão-de-obra, de deslocação e de transporte ficam por conta do utilizador.
- As deteriorações provenientes de uma instalação não conforme, de um uso anormal ou do não cumprimento das ditas instruções não são cobertas pela garantia.
- Apresentar este certificado unicamente em caso de reclamação ao distribuidor ou ao seu instalador, anexando a sua factura de compra.

TIPO DO APARELHO * : _____

Nº DE SÉRIE * : _____

NOME E MORADA DO CLIENTE : _____

* Estas informações encontram-se na placa de identificação no lado esquerdo do aparelho.
EM CASO DE RECLAMAÇÃO, CONTACTAR O SEU REVENDEDOR OU INSTALADOR.



Pol Industrial Camí Ral
Calle Molinot, 59 - 81
08860 CASTELLDEFELLS (Barcelona)
SAT Portugal : 808 202 867

Уважаемый покупатель! Благодарим Вас за выбор нашей продукции!

Приобретенный Вами прибор прошел многочисленные испытания и тесты, что позволяет гарантировать его высокое качество. Мы надеемся, что он оправдает все Ваши ожидания.

ВНИМАНИЕ! Пожалуйста, внимательно прочитайте данное руководство по установке и эксплуатации и сохраняйте его до момента окончания использования прибора. Все операции по установке и подключению должны производиться на полностью обесточенном приборе.

ТЕХНИЧЕСКИЕ ХАРАКТЕРИСТИКИ ПРИБОРА (смотрите на этикетке)

Прибор отвечает стандартам качества электробезопасности NF по категориям В или С в соответствии с информацией на этикетке. Степень защиты IP24. Класс защиты II.

ИНСТРУКЦИЯ ПО УСТАНОВКЕ

Прибор предназначен для установки и использования в жилых помещениях.

Прибор может устанавливаться в ванной комнате согласно рис ① (размеры в см):

- в зоне Volume 3

- в зоне Volume 2, если человек, находясь в душе или ванне НЕ сможет дотянуться до прибора

Требуемое минимальное расстояние до других предметов согласно рис ② (размеры в см).

В случае если какой-либо облицовочный материал на стене проложен поверх толстого изоляционного слоя, то следует поместить под несущий кронштейн прибора прокладку, толщина которой равна толщине изоляционного материала, что обеспечит образование между стеной и задней стенкой прибора свободного зазора, достаточного для того, чтобы не оказывать влияние работу блока управления и датчика t° .

Внимание! Установка прибора запрещена:

на сквозняке, который может нарушить процесс измерения и регулирования t° .

(Под отверстием принудительной регулируемой системы вентиляции и т.п.)

Под или поверх фиксированной стенной розетки (см. рис ③А).

В зоне Volume1 ванных комнат (см. рис ①)

В зоне Volume2 если человек, находясь в душе или ванне сможет дотянуться до прибора.

⚠ Производитель не рекомендует установку вертикальных моделей на высоте более 1000 м над уровнем моря, т.к. в таких условиях есть вероятность некорректной работы прибора - повышение t° выходящего воздуха (примерно на 10°C при изменении высоты на 1000м).

Категорически запрещено устанавливать вертикальные модели горизонтально и горизонтальные модели вертикально (см. рис ③В) (когда решетки жалюзи оказываются в вертикальном положении), а также запрещено переворачивать прибор решеткой-жалюзи вниз. Приборы с маркировкой как на рис ③В предназначены только для фиксированного настенного монтажа. Запрещено устанавливать такие приборы на пол либо использовать их в мобильном положении.

1. Фиксация прибора на стене

Положите прибор на ровную поверхность решетки-жалюзи вниз. При помощи плоской отвертки подденьте один угол кронштейна (см. рис ④)

Поднимите одну сторону кронштейна под углом в 45°C и выньте вторую сторону кронштейна

Расположите кронштейн у стены на уровне пола (см. рис. ⑤ позиция 1). Наметьте два места для отверстий по пунктирной линии (места нижних отверстий кронштейна)

Приподнимите кронштейн, совместив отметки с нижними отверстиями кронштейна, после чего наметьте оставшиеся два места для верхних отверстий кронштейна (позиция 2).

Просверлите отверстия и зафиксируйте кронштейн на стене при помощи дюбелей и винтов

Не забудьте вставить прокладки между кронштейном и стеной при необходимости

Поставьте прибор на нижние выступы кронштейна согласно рис ⑥ S1

Прижмите прибор к верхним выступам кронштейна согласно рис ⑥ S2
Защелкните прибор на кронштейне по направлению сверху вниз

Модели оснащенные электрическим кабелем с штепсельной вилкой подключаются к стандартной стенной электрической розетке сети питания 230В/ 50Гц.

Внимание! Скрытое электрическое подключение может осуществляться только квалифицированным электротехником. Прибор подключается к сети питания 230В/50Гц.

Во влажных помещениях распределительная коробка должна быть на 25см выше уровня пола.

Установка должна иметь устройство отключения с расстоянием замыкания контакта 3мм. Прибор не требует заземления.

3. Подключение контрольного провода

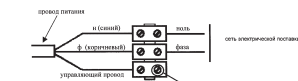
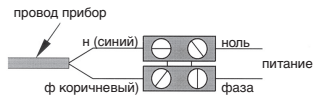

С

помните о необходимости соблюдения полярности (синий провод – нулевой, коричневый – фазный) в таблице приведены команды, подаваемые в контрольный провод и получаемые рабочие режимы

Таблица команд, которые могут быть переданы прибору по контрольному проводу.

Команды	Нет тока	Период 230В	Полупериод -115В	Полупериод +115В
Осциллограф				
Режим работы	Комфорт	Эконом	Антиобледенение	Стоп Выключить
t°	t°	то ниже на $3-4^{\circ}\text{C}$	$\sim 7^{\circ}\text{C}$	Остановка работы

Измеряется напряжение между контрольным проводом и нулем.

РУКОВОДСТВО ПО ЭКСПЛУАТАЦИИ

1. Панель управления

Модели с механическим термостатом рис ⑦

① → Выключатель-бантик

② → Колесико t°

Модели с электронным термостатом рис ⑧ ⑨

V1 – индикатор работы ТЭНа (V1) когда то воздуха в подходит к заданному уровню, мигает и гаснет.

① → Ручка-бегунок переключателя режимов.

② → Колесико установки значения t°

2. Включение/Выключение прибора

Вкл: Переведите бантик ① в положение I

Выкл: Переведите ① в положение 0

Переведите бегунок ① в положение ①

Переведите бегунок ① в положение, отличное от ①

3. Режим работы Комфорт:

Переведите бантик ① в положение I

Установите бегунок ② в положение

3.1. Поверните колесико ② в положение MAX. В случае если t° в помещении ниже максимально возможного уровня по шкале значений для данного прибора нагревательный элемент заработает (у моделей с электронным термостатом загорится индикатор V1).

Внимание! В случае если t_0 в помещении выше максимально возможного уровня по шкале значений для данного прибора, нагревательный элемент не заработает до тех пор, пока t_0 воздуха в помещении не опустится ниже максимально возможного уровня по шкале значений для данного прибора.

3.2. После того как нагревательный элемент начал работать, дождитесь того момента, когда t^* воздуха в помещении станет для Вас комфортной. Для фиксации данного уровня комфорта t^* медленно поворачивайте колесико ⦿ в обратную сторону до момента пока:

- для моделей с механическим термостатом – термостат издаст тихий щелчок
- для моделей с электронным термостатом - погаснет индикатор V1.

3.3. Подождите несколько часов для стабилизации t_0 . Если установившаяся в помещении t^* для Вас является комфортной (Вы можете также проверить значение t^* при помощи термометра), оставьте колесико ⦿ в текущем положении. Если установившаяся после стабилизации t_0 Вам не подходит, повторите операции с прибором согласно по пунктам 3.2 – 3.4.

4. Режим работы Антиобледенение:

Данный режим позволяет поддерживать в комнате t_0 около 7°C в случае если в помещении в течение продолжительного периода времени никого нет (обычно более 24 часов).

Поверните колесико ⦿ в положение 
Установите бегунок Ⓜ в положение 

5. Блокировка панели управления:

Существует возможность заблокировать панель управления прибора, чтобы предотвратить нежелательное вмешательство в работу прибора (например, от детей) следующим образом:

Модели с механическим термостатом рис Ⓜ

Модели с электронным термостатом – рис Ⓜ

снимите прибор с кронштейна выведите штырьки **P** из отверстий на нижней части панели прибора установите один штырек в позицию **V**, чтобы заблокировать колесико ⦿ , либо установите штырьки как показано в позиции **L**, чтобы ограничить то шкалу колесика.

для электронных моделей - установите один штырек в отверстие на бегунке Ⓜ (позиция **M**)

6. Режим работы Эконом:

Данный режим доступен только для моделей с электронным термостатом.

Режим Эконом позволяет установить t_0 в помещении, которую желательно поддерживать во время Вашего отсутствия. Установите бегунок Ⓜ (рис ⦿) в положение , прибор перейдет в режиме Эконом, термостат будет поддерживать t^* на уровне на $3-4^{\circ}\text{C}$ ниже, чем значение t^* , установленное на колесике ⦿ (рис ⦿).

7. Режим программирования:

Данный режим доступен только для моделей с электронным термостатом.

Электронные модели могут регулироваться контрольным проводом и управляющими устройствами.

Чтобы запустить режим программирования, передвиньте бегунок Ⓜ (рис ⦿) в положение Ⓜ

Термостат распознает и выполняет следующие команды:

КОМФОРТ: t_0 , установленная на колесике ⦿ (рис ⦿)

ЭКОНОМ: t_0 на уровне на $3-4^{\circ}\text{C}$ ниже, чем установленная на колесике ⦿ (рис ⦿)

АНТИОБЛЕДЕНЕНИЕ: t_0 поддерживается на уровне 7°C

СТОП: отключение прибора

Внимание! При отсутствии команд по контрольному проводу прибор автоматически начнет работу в режиме Комфорт. Время перехода из одного режима в другой составляет примерно 12 секунд

РЕКОМЕНДАЦИИ

При проветривании помещения необходимо отключить прибор Не нужно держать колесико ⦿ в на MAX - помещение от этого быстрее не прогреется.

Если Вы отсутствуете в помещении:

- от 2 до 24 часов – для моделей с электронным термостатом – установите режим 

- более 24 часов или на протяжении лета, установите режим 

Если в комнате несколько приборов, желательно синхронизировать их режимы работы - это обеспечит поддержание постоянной t_0 без дополнительных затрат электроэнергии.

МЕРЫ БЕЗОПАСНОСТИ



Данный прибор не должен использоваться маленькими детьми и людьми с ограниченными физическими возможностями без надзора. Следите, чтобы дети не дотрагивались до прибора.

Запрещено кидать внутрь прибора какие-либо предметы.

Запрещено частично или полностью загораживать решетки забора (на фасаде) и выхода (снизу) воздуха, так как это может привести к перегреву прибора (см. рис 11)

Замена кабеля электропитания производится только квалифицированным специалистом.

Все работы с внутренними частями прибора производятся только квалифицированным специалистом.

ОБСЛУЖИВАНИЕ И УХОД

Внимание! Все операции производить только с полностью остывшим прибором.

Раз в месяц очищайте верхние и нижние решетки прибора от пыли при помощи щетки или пылесоса.

При использовании прибора в сильно загрязненной атмосфере на поверхности решеток прибора могут появиться пятна. Такие поверхностные загрязнения не покрываются гарантией прибора и не являются основанием для его замены. При наличии чрезмерно загрязненного воздуха в помещениях рекомендуется осуществлять более частые проветривания и более часто проводить чистку прибора. Корпус прибора необходимо очищать влажной тряпкой.

Внимание! Ни в коем случае не использовать для очистки абразивные и агрессивные материалы, которые могут повредить поверхность прибора.

Каждые пять лет внутренние компоненты прибора должны быть проверены и протестированы квалифицированным специалистом.

УСЛОВИЯ ГАРАНТИИ : ДОКУМЕНТ ДЛЯ ПОЛЬЗОВАТЕЛЯ

(представить это свидетельство только в случае рекламации дистрибьютору или вашему подрядчику)

- Длительность гарантии составляет два года от даты установки или покупки и не может превышать 30 месяцев от даты изготовления в случае отсутствия оправдательных документов установки или покупки прибора.
- Гарантия покрывает замену или поставку неисправных деталей, но не возмещение убытков.
- Оплата рабочей силы и транспорта относятся на счет пользователя.
- Повреждения по причине несоответствующей установки, неправильного использования или несоблюдения приведенных в этом руководстве инструкций не покрываются гарантией.
- Представить это свидетельство только в случае рекламации дистрибьютору или вашему подрядчику, приложив к нему счет на приобретенный прибор.

Wyrób, który Państwo zakupili, był poddawany wielu testom i kontrolom po to, by zapewnić jego wysoką jakość. Mamy nadzieję, że w zupełności on Państwa zadowoli.

INSTALACJA URZĄDZENIA

Kilka rad

Przed rozpoczęciem montażu urządzenia należy zapoznać się z niniejszą instrukcją. Odłączyć zasilanie przed jakąkolwiek interwencją

we wnętrzu urządzenia. Zachować instrukcję, nawet po dokonaniu montażu urządzenia.

1) Gdzie zainstalować urządzenie ?

- Urządzenie niniejsze zostało zaprojektowane do pomieszczeń mieszkalnych. We wszystkich innych przypadkach należy skonsultować się z dealerem.

- Montażu należy dokonać zgodnie z regulami sztuki i obowiązującymi w danym kraju normami.

- Urządzenie spełnia wymagania klasy II i jest zabezpieczone przed przypadkowym polewaniem go wodą. Może więc być instalowane w pomieszczeniach łazienki (stefa nv 2).

- Jednakże trzeba pamiętać o tym, że urządzenie nie powinno znajdować się w zasięgu ręki osoby biorącej kąpiel lub przysnąć. ①

- Prosimy o zachowanie minimalnych odległości od innych przedmiotów zgodnie ze schematem obrazującym umiejscowienie urządzenia ②

- Jeżeli tapetę ścienną macie zainstalowaną na piance, wówczas pod szkielet urządzenia należy włożyć podkładkę o identycznej grubości jak podkład piankowy w taki sposób, żeby pozostała wolna przestrzeń za urządzeniem, która ograniczy oddziaływanie na regulację.

**⚠ - Nie wolno instalować urządzenia :
 - w miejscu występowania przeciągu powietrza, co mogłoby zakłócić jego regulację (pod urządzeniem z kontrolowaną wentylacją mechaniczną, itd...).**

**- Pod gniazdem elektrycznym będącym stale pod napięciem.
 - Montaż urządzenia na wysokości powodując podwyższenie temperatury na wyjściu powietrza (o około 10°C na 1000 m różnicy poziomów).***

2) Jak montować urządzenie?

2-1) Odkręcić uchwyt mocujący od urządzenia ④

Zalecamy położenie płyty promieniującej płasko, przodem do podłogi. Należy skorzystać z wkrętka płaskiego.

2-2) Przymocować uchwyt mocujący ⑤

Miejsca otworów B
 Miejsca otworów A

«Zabrania się przeróbek urządzenia z wersji naciśnawej na wersje «ruchoma» - poprzez dodatkowy montaż nóżek lub kółek. ③C

2-3) Podłączyć urządzenie :

- Urządzenie musi być zasilane napięciem zmiennym 230V z częstotliwością 50 Hz.

- Podłączenia do sieci dokonujemy przy pomocy kabla dwużyłowego (Kolor brązowy= faza, niebieski=zero) przez puszkę podłączeniową. Puskę taką należy zamontować przynajmniej 25 cm nad podłogą w lokalach wilgotnych, takich jak łazienki, czy kuchnie.

- Instalacja powinna być wyposażona w mechanizm odcięcia zasilania na wszystkich biegunach o minimalnym rozstawie kontaktów 3 mm.

- Zabrania się uziemiania urządzenia. Nie wolno podłączać do ziemi przewodu sterowania (czarny).

- Wymiany zbyt krótkiego, lub uszkodzonego, kabla zasilania należy dokonywać przy pomocy specjalnych narzędzi i może to zrobić jedynie specjalista.

Jeżeli urządzenie zdalnie sterowane, lub sam pilot posiada zabezpieczenie różnicowe 30 mA (np. w łazience) należy zabezpieczyć zasilanie przewodu sterowania na tym zabezpieczeniu.

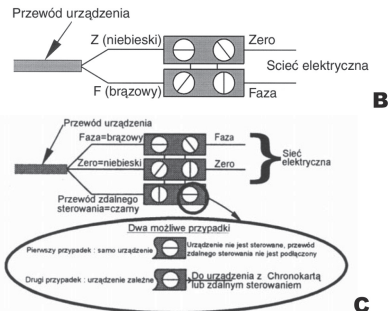

Komendy otrzymane	Brak zasilania	Pekna przemiennooü 230 V	Pół przemiennosc ujemna - 115 V	Pół przemiennosc dodatnia + 115 V
Oscylskopy Nr odniesienia/ Zero				
Tryb otrzymane	KOMFORT - CONFORT	ECO	ZAPOBIEGANIE ZAMARZANIU	ZATRZYMANIE OGRZEWANIA - ZNIEWISZENIE OBŁAZENA

2-4) Przykręcić urządzenie do uchwyty mocującego. ⑥

UŻYTKOWANIE URZĄDZENIA

1) Opis termostatu : ⑦ ⑧ ⑨

- ① → Wyłącznik Włączony Wyłączony ☀/1 0/0
- ② → Regulator temperatury
- V1 → Lampka kontrolna ogrzewania

2) Ustawiania temperatury typu "komfort" : ☀

Jest to temperatura, jaką pomieszczenie powinno mieć, kiedy są w nim mieszkańcy.

- a) Ustawić wyłącznik ① w pozycji Włączony **MARCHE/1**
- b) Ustawić regulator ② pomiędzy 4 i 5, ustawić pokrętko ② w żądanej pozycji zapala się wtedy lampka kontrolna V1 (elektronicznie), jeżeli temperatura otoczenia jest niższa od ustawianej.
- c) Począć kilka godzin po to, by temperatura w pomieszczeniu ustabilizowała się.
- d) Jeżeli osiągnięty komfort odpowiada użytkownikowi (ewentualnie sprawdzić temperaturę przy pomocy termometru) zachować ustawienie.

Jeżeli osiągnięty komfort nie odpowiada, ponownie ustawić regulator i powtórzyć czynności poczynszyszy od punktu c.

3) Ustawienie temperatury Eco : ☾ (w modelu elektronicznym)

Jest to temperatura ustawiana w czasie nieobecności w pomieszczeniu. Zaleca się stosowanie tego trybu w okresach nieobecności powyżej 2 godzin.

- a) Ustawić kursor ① na ☾.
- b) Ustawić ② w żądanej pozycji, kontrolka V1 zapala się, jeżeli temperatura otoczenia spada poniżej nastawy temperatury Eco.

c) Odczekać kilka godzin dla ustabilizowania się temperatury. Jeżeli ustawienie jest odpowiednie (ewentualnie skorzystać z termometru w celu sprawdzenia) oznaczyć pozycję. Jeżeli ustawienie nie jest odpowiednie, wyregulować ustawienie i wykonać czynności od punktu c.

4) Ustawianie eratury antyzamarzaniowej (Hors Gel) : HG ❄️

W tym reżymie jest utrzymywana temperatura około 7°C w mieszkaniu przy długotrwałej nieobecności w budynku (ogólnie rzecz biorąc ponad 24 godziny).

a) Wylącznik ❶ należy pozostawić w pozycji Włączony ❄️/1.b) Ustawić regulator ❷ na ❄️ (mechaniczne).

5) Lampka kontrolna : V1 (electronicne)

Lampka ta wskazuje, że grzałki funkcjonują. Podczas stabilizowania temperatury może ona również migać.

6) Blokada sterowania : (Ⓜ) (Ⓜ)

Można zablokować, lub ograniczyć możliwości stosowania regulatora ❷, lub zablokować wyłącznik ❶ po to, by uniknąć nieprzemyślanych manipulacji na urządzeniu (dzieci...).

a) Zdjąć urządzenie z podstawy ściennej.

b) Oderwać nity blokujące P znajdujące się pod obudową termostatu.

c) Wybrać pozycję B, aby zablokować regulator, lub też pozycję L, aby ograniczyć zakres jego regulacji. Pozycja M służy do blokowania wyłącznika.

7) Programowanie (oszczędzanie energii)

Urządzenia wyposażone w termostat elektroniczny mogą odbierać polecenia: **Komfort** (temperatura regulowana pokrętelem), **EKO** (temperatura obniżona o 3 do 4°C) (Model Odysse, F117), **Zapobieganie zamarzaniu** (około 7°C) lub **Stop**. Programowanie można wykonać w 2 sposoby:

1) **zastosowanie przewodu sterowania** (czarny przewód) (Model bez gniazda zasilania) z programatorem, urządzenia z interfejsem i systemu **Chronopass** lub **modułu ściennego ze sterowaniem przewodowym**.

2) **zastosowanie prądu sterującego** z interfejsem prądu sterującego na każdym urządzeniu w uzupełnieniu do programatora, systemu **Chronopass** lub **modułu ściennego z obsługą prądu sterującego**. Ilość odbieranych poleceń zależy od systemu programowania.

PORADY PRZY UŻYTKOWANIU

- Nie ma potrzeby aby ustawiać temperaturę urządzenia na maksimum, bowiem temperatura pomieszczenia wcale nie wzrośnie szybko.

- W przypadku wietrzenia pomieszczenia należy wyłączyć urządzenie ustawiając wyłącznik ❶ w pozycji (WYŁĄCZONY).

- Jeżeli mieszkający są nieobecni przez kilka godzin, lepiej obniżyć temperaturę.

Nieobecność : **mniej niż 2 godziny**, nie dotykać sterowania.

od 2 do 24 godzin, regulator ❷ przestawić o dwa stopnie podziatki, ustawić kursor ❶ na (C).

powyżej 24 godzin, lub latem, ustawić regulator ❷ na ❄️, ustawić wyłącznik ❶ na ❄️.

✂️ Jeżeli w pomieszczeniu jest kilka konwektorów, powinny pracować

one jednocześnie, gdyż w ten sposób temperatura w pomieszczeniu będzie jednolita i nie się zużycie energii elektrycznej.

OSTRZEŻENIA



Dzieci nie mogą się opierać o urządzenie, ze względu na to że jego powierzchnia w pewnych okolicznościach może być przyczyną oparzeń skóry u małych dzieci. Jeśli istnieje ryzyko, należy zadbać o zainstalowanie kraty ochronnej.

To urządzenie nie jest przewidziane do użytkowania przez osoby (w tym dzieci), których możliwości fizyczne, sensoryczne lub umysłowe są ograniczone lub osoby nie posiadające doświadczenia lub wiedzy, z wyjątkiem sytuacji kiedy mogą skorzystać z pomocy osoby odpowiedzialnej za ich bezpieczeństwo, nadzoru lub po udzieleniu wstępnych instrukcji dotyczących obsługi urządzenia. Należy nadzorować dzieci, aby zapobiec zabawom z urządzeniem.

Abym zapobiec przegrzaniu, nie przykrywać urządzenia. Nie wkładać żadnych przedmiotów lub papieru w urządzenie.

Wszystkie interwencje wewnątrz urządzenia muszą być wykonywane przez wykwalifikowany serwis.

KONSERWACJA

Po to, by urządzenie działało bez zarzutu, przynajmniej dwa razy w roku należy odkurzacem, lub szczotką do odkurzania, oczyścić jego kratki dolne i górne.

Raz na pięć lat specjalista powinien sprawdzić urządzenie w środku. W mocno zanieczyszczonym środowisku na kratkach wylotowych urządzenia mogą pojawić się zanieczyszczenia. Zjawisko to spowodowane jest złą jakością powietrza. W takim przypadku radzimy sprawdzić wymianę powietrza w pomieszczeniu (wentylacja, wejścia powietrza, itd...) oraz czystość powietrza. Gwarancja na urządzenie nie dotyczy uszkodzeń spowodowanych tymi zanieczyszczeniami.

Obudowę urządzenia można czyścić wilgotną szmatką, lecz nie należy nigdy stosować chemicznych środków czyszczących zawierających substancje ściernie

CO ROBIĆ W PRZYPADKU POJAADKU PO JAWIENIU SIĘ PROBLEMÓW

Urządzenie nie grzeje :

Sprawdzić bezpieczniki w instalacji, lub też czy bezpiecznik różnicowy (jeśli instalacja jest weń wyposażona) nie odciął zasilania. Sprawdzić również temperaturę powietrza.

Urządzenie grzeje bez przerwy:

Sprawdzić, czy urządzenie nie znajduje się w miejscu występowania przeciągów powietrza.

WARUNKI GWARANCJI

- Użytkownik powinien zachować ten dokument w celu przedstawienia go w przypadku reklamacji.

- Gwarancja obejmuje okres 24 miesięcy od daty zakupu grzejnika Atlantic przez klienta. Gwarancja jest ważna tylko w Polsce.

- W okresie gwarancyjnym, jeśli reklamacja uznana została za zasadną, zapewniamy wymianę grzejnika na nowy.

Gwarancja nie obejmuje uszkodzeń wynikających z nieprawidłowej instalacji, niewłaściwego użytkowania lub nieprzestrzegania zaleceń zawartych w niniejszej instrukcji.

TYP URZĄDZENIA : _____
NR SERYJNY : _____
NAZWISKO I ADRES KLIENTA : _____

Serwis warancyjny
ATLANTIC POLSKA SP Z 00
UL. Płochocńska 115
03-044 WARSZAWA
Tel. (022) 811 73 31
Fax. (022) 614 57 00

Od INSTALATORA należy wymagać gwarancji właściwej instalacji i montażu urządzeń.

SEADME PAIGALDAMINE

Enne seadme paigaldamist lugege tähelepanelikult läbi käesolev juhend. Enne seadme sisemusse tungimist tuleb seade vooluvõrgust eraldada. Hoidke käesolev juhend peale seadme paigaldamist alles (garantiiprobleem).

1) Paigalduskoha valik ?

Elektriseadmete teeninduselemendid ei tohi reeglina olla vannis või duši all olijale kättesaadavad. Klass II koos kaitseastmega "pritsmekindl" lubab konvektoriit paigaldada suvalisse ruumi. ①

- Konvektor paigaldatakse pörandast vähemalt 12cm kõrgusele.
- Seadme ette peab jääma vaba ruumi vähemalt 50cm. ②
- Seade tuleb paigaldada kohta, kus puuduvad tuuletõmbus jm. reguleerimist segada võivad mõjud (välisuks, ventilatsiooniva).
- Seadet ei tohi paigaldada vahetult pistikupesa alla.
- Seadet ei tohi paigaldada vahetult ventilatsiooniseadmete alla. Seadet ei tohi paigaldada võrega vertikaalasendisse.



Tagamaks seadme ja eriti termostaadi optimaalset funktsioneerimist, tuleb seina ja konvektori vahele jätta vähemalt 6mm õhuruumi. Kui on tegemist pehme või koheva seinakattega, tuleb kinnituse ja seina vahele panna seinakatte paksune vaheseib. Paigaldamisel kõrgmäestikes suureneb väljuva õhu temperatuur (ca. 10°C iga 1000m kohta). Samuti suureneb väljuva õhu temperatuur el. ülepinge korral.

2) Paigaldamine

2-1) Vabastage seadme lukustusriiv ④

Soovitame seadme paigaldada tasasele pinnale esikülj allapoole. Kasutage lamedat kruvikeerajat.

2-2) Vabastage seadme lukustusriiv ⑤

Puurimisaukud A
Puurimisaukud B
Kategoriliselt on keelatud kasutada seadmeid mobiilselt, jalgadel või rullikutel. ③C

2-3) Ühendamine vooluvõrku

- Vooluvõrku ühendamisel peab lähtuma kehtivatest elektritööde eeskirjadest.
- **Sinine juhe** = NULL; **Pruun juhe** = FAAS; **Must juhe** = PROGRAMM-SOON.
- **Konvektori maandamine on keelatud. Programmsoon (must) ei tohi mingil juhul maandada!**
- Originaalkaabli asendamisel tuleb kasutada kaablit ristlõikega vähemalt 1,5 mm² (näit. H0,5W - F1,5 mm²).
- Konvektorile sobivad võrguparameetrid on 230 V, 50 Hz.
- Vooluvõrku ühendamisel tuleb ahelasse monteerida lüliti faaside katkestamiseks kontaktvahega vähemalt 3 mm.

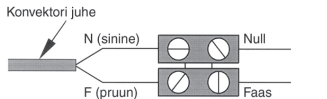

B

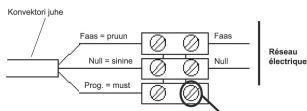

C

Korraldus	Vool puudub	Vahelduvvool faas 230 V	Negatiivne poolperiood - 115 V	Positiivne poolperiood + 115 V
Signaal	—			
Režiim	KOMFORT	ÖKO	KÜLMUMISVA-TANE	KÜTTE VÄLJALÜLITAMINE - KOORMISE VÄHENEMINE

2-4) Riivistage seade lukustusriivi abil ⑥

KASUTUSJUHEND

1) Kontrollpaneel: ⑦ ⑧ ⑨

- ① → SISSE-VÄLJA lüliti
- ② → temperatuuri regulaatorilüliti
- V1 → kontrolllampming.

2) Komfort (mugavus-) temperatuuri reguleerimine: ☀

- Lülitage konvektor valikülilitist ① sisse.
 - Keerake regulaator ② asendisse 4 ja 5 vahel (lüliti tööpiirkond on ca. 5°C -28°C).
- Reguleerige ketas soovitud asendisse ②. Kui ruumitemperatuur on alla soovitu, süttib kontrolllamp V1 (elektrooniline).
- Paari tunni pärast kontrollige ruumitemperatuuri.
 - Kui antud temperatuur Teid rahuldab, on komfort-temperatuur välja reguleeritud.
 - Kui mitte, valige lülilitil uus asend ning kontrollige temperatuuri omakorda paari tunni pärast. Olles saavutanud vastuvõetava ruumitemperatuuri, jätke lüliti sellesse asendisse.

3) Kuidas reguleerida temperatuuri Eco (säätsurežiimi) : ☾ (elektroonilisel mudelil)

- See on soovitud temperatuur ajal, mil ruumis ei viibita. Seda režiimi soovitatatakse kasutada siis, kui olete ära üle 2 tunni.
- Viige kursor ① asendisse ☾.
 - Reguleerige ketas soovitud asendisse ②. Kui ümbritseva keskkonna temperatuur on alla soovitud temperatuuri ECO märgi, süttib signaallamp V1.
 - Oodake mõned tunnid, kuni temperatuur stabiliseerub. Kui temperatuur sobib teile (kasutage vajadusel kontrollimiseks termomeetrit), siis fikseerige see positsioon lõplikult. Kui temperatuur teile ei sobi, kõrigeerige seadistust, alustades uuesti punktist c.

4) Külmumiskaitseržiim HG: ❄

- Hoiab ruumitemperatuur ca. +7°C juures. Soovitat kasutada külmal ajal ruumist eemalviibimisel üle 24 h.
- lüliti ① asendisse SISSE, regulaator ② asendisse ❄.
 - lüliti ① asendisse ❄ (elektroonilisel mudelil).

5) Kontrolllamp V1 (elektrooniline)

... näitab seadme töösoolekut (kütteelemendi pingestatust). Võimalik on lambi vilkumine stabiliseerunud temperatuuri korral.

6) Juhtelementide blokeerimine : ⑩ ⑪

- Võimalus piirata või fikseerida regulaatorit ② ja fikseerida lülilit ①, vältimaks juhureguleerimist (lapsed).
- Eemaldada seade raamilt.
 - Murda lahti nõelad teeninduspaneeli tagaküljel.
 - Lüliti ② fikseerimiseks asetada nõelad vahemikku B, piiramiseks vahemikku L.
 - Lüliti ① fikseerimiseks asetada nõel avasse M.

7) Kuidas programmeerida, et energiat kokku hoida?

Elektroniilise termostaadiga varustatud seadmed suudavad võtta vastu erinevaid käsklusi:

Mugavustemperatuur (valitakse soovi kohaselt), ECO (3–4 °C alla mugavustemperatuuri) (model Odyssee, F117), **Külmumisvastane** (umbes 7 °C) või **Stopp**. Programmeerimiseks on kaks võimalust:

1) **kasutatakse programmeeritavat peajuhet** (must juhe) (Pistikuta mudel), liidest ja süsteemi **Chronopass** või **peajuhtme karpi seinal**.

2) **kasutatakse toitejuhtme kandurit** koos vastava liidesega igale täiendavale seadmele, **Chronopass** süsteemi või **peajuhtme karpi seinal**.

Käskluste arv sõltub programmeerimissüsteemist.

SOOVITUSI KASUTAMISEL

- Seadet pole mõtet reguleerida maksimumile - seeläbi ei soojene ruum kiiremini.

- Ruumi õhutamise ajal lülitage konvektor välja, viies valiklüliti asendisse .

- Kui viibite majast väljas, on mõttekas eelnevalt alandada temperatuuri.

Väljasoleku kestus : - alla **2** tunni : reguleeringut pole vaja muuta.

- 2-24 tundi : keerake valiklüliti **2** kaks astet madalamale, viige kursor

1 asendisse .

- üle 24 tunni või suvel: viige valiklüliti **2** / **1**

külmumiskaitseasendisse (HG)

- Kui ühes ruumis asub mitu konvektorit, on kasulik hoida need kõik üheaegselt töös.

See tagab ühtlase temperatuuri kogu ruumi ulatuses, ilma, et seejuures rohkem energiat kuluks.

HOIATUS



Sisselülitatud radiatuur on kuum. Vastavalt asjaoludele võib naha kokkupuude seadme kuumusega põhjustada põletushaavu. Põle-

tushaavade vältimiseks ärge toetage vastu sisselülitatud radiatuurit. Ohus on eriti väikelapsed, kelle refleksid ei ole veel välja arenenud või on täiskasvanute omadest aeglasemad. Riskiolukorras paigaldage seadme ette kaitsevõre. Seda seadet ei tohiks kasutada tajuhäirete, füüsilise või vaimse puudega inimesed (kaasa arvatud lapsed) või need, kellel puuduvad selle kasutamise kogemused või oskused. Seda tohivad kasutada üksnes sellised inimesed, kes on saanud turvalisuse eest vastutavalt isikult vastavad juhised, kuidas seadet õigesti kasutada.

Hoolitsege, et lapsed selle seadmega ei mängiks!

Ülekuumenemise vältimiseks ärge seadet kinni katke! Jälgige, et selsesse ei satuks esemeid ega pabereid.

Seadet tohivad remontida ainult vastava kvalifikatsiooni ja väljaõppega töötajad.

HOOLDUS

-Vajalikku remonti ja kontrolli seadme sisemuses teostagu spetsialist.

-Et tagada seadme stabiilne töövõimsus, tuleb seadet regulaarselt tolmust puhastada.

Selleks võtta tolmumejaga üle alumine- ja esiküljevõre.

Esikülje võre mustumine on tingitud peasaajalikult ümbritseva õhu mustusest.

Vältimaks seda, tuleb ruume regulaarselt õhutada, samuti kontrollida võimalikke õhusaaste põhjuseid.

Kahjustuste puhul, mille tekkepõhjus on õhu saastatusest tingitud esivõre ummistumine, ei remondita ega asendataseadet garantiiraames.

AITA END ISE

Seade ei küta: kontrollige kaitsmeid ja koormuslülitit (viimase olemasolul). Kontrollige õhutemperatuuri.

Seade kütab pidevalt: kontrollige, kas seade ei asu tõmbetuules.

GARANTIITALONG

- Anname tootele garantii 2. aastat müügikuupäevast. Garantii eelduseks on müüjatempel,

- allkiri ning müügikuupäevkäesoleval garantiitalongil või eraldi kaasaantud garantiitalongil.

- Garantii kehtib ainult Eesti Vabariigi territooriumil.

- Garantii hõlmab vigaste detailide või seadme remonti või väljavahetamist. Suvalised kahjustusunõuded on välistatud.

- Ebaõigest paigaldusest, kasutamisest või antud juhendi nõuete eiramisest tingitud kahjustused ei allu garantiile.

GARANTIITINGIMUS: Väljakutse korral garantii raames peab konvektor olema tööasendis seinal, kuna mahamonteeritud ja lahtiühendatud konvektori korral puudub võimalus kontrollida elektrihüanduse korrektsust ning seega garantiile alluvust!

SEADME TÜÜP* : _____

SEERIANUMBER* : _____

OSTJA NIMI, ADDRESS, TELEFON : _____

**Andmed saab seadme küljel olevalt tootjasiltilt*

ATLANTIC-esindaja

Tel. 06796756

Fax 06796759

plastor@plastor.ee

www.plastor.ee





**Gaminys, kurį jūs nusipirkote, atitinka visus kokybės reikalavimus.
Mes tikimės, kad jūs būsite patenkinti gaminio kokybe.**

PRIETAISO INSTALIAVIMAS

Prieš instaliuoti prietaisą, gerai perskaitykite šią instrukciją. Atlikdami bet kokį aptarnavimą prietaisui, išjunkite elektrą. Saugokite šią instrukciją.

1) Kur galima pastatyti prietaisą?

- Šis prietaisas pritaikytas gyvenamuosiams patalpoms. Bet kuriuo kitu atveju pasitarkite su savo distributoriumi (platinioju).
- Instaliavimas turi būti atliktas pagal tokių gaminių taisykles ir atitikti normas, kurios galioja instaliavimo šalyje (Prancūzijai tai yra NFC 15100).
- Tokie prietaisai priklauso prie 2-os klasės  ir yra apsaugoti nuo vandens lašų . Vadinasi, juos galima pastatyti vonios kambario 2-me tūryje. **Bet asmuo, kuris naudojasi dušu arba vonia, negali liesti valdymo prietaiso.**

- Montuojant prietaisą reikia laikytis nurodytų leistinų atstumų iki daiktų, kaip nurodyta.
- Jeigu turite sieninį aptaisymą putų plastmasės pagrindu, reikia įdėti pleišlą po prietaiso laikiklį; šio pakėlimo storumas turi būti lygus putų plastmasės storumui, kad būtų užtikrinta laisva erdvė prietaiso užnugaryje jo reguliavimui nesutrukdyti.

! Nereikia statyti prietaiso:
Oro srovėje, kur galimas reguliavimo trukdymas (po centralizuota mechanine ventilacija ir t.t.)

Po pritvirtintu elektros srovės lizdu.
Prietaiso pastatymas aukštyje sukelia oro išėjimo temperatūros pakėlimą (maždaug 10° C 1000 lygio viršijimo metrams).

2) Kaip instaliuoti prietaisą ?

2-1) Atlaisvinkite prietaiso pakabinimo laikiklį ④

Mes patariame jums padėti prietaisą, kad priekinė pusė būtų horizontali ant žemės.
Paimkite plokščią atsuktuvą.

2-2) Pritvirtinkite pakabinimo laikiklį ⑤

Gręžimo taškai A
Gręžimo taškai B

Pastaba : griežtai draudžiama naudoti šį produktą pastatant jį ant kojelų ir ratukų. ③C

2-3) Prietaiso prijungimas :

- Prietaisui reikia prijunkti 230 V 50 Hz elektros srovę. Prietaisas jungiamas prie elektros tinklo 3-jų gyslų kabeliu (kaštoninė spalva=fazė, mėlyna spalva=neutrālė, juoda spalva=kontrolės laidas).





- Prietaisas turi būti aprūpintas visapoliariu išjungimo mechanizmu, turinčiu bent 3 mm kontakto apertūros atstumą.

- Prietaiso įžeminimas yra draudžiamas. **Neprijunkite kontrolės laido gyslos (juoda spalva) prie žemės!**

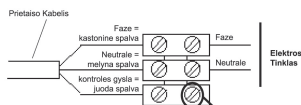
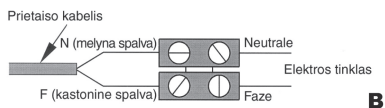
- Maitinimo kabelio pakaitimas, jeigu jis yra per trumpas arba sugadintas, reikalauja specialių įrankių ir turi būti atliktas specialistui.

Jeigu kontroliuojantis arba kontroliuojamas prietaisas apsaugotas 30 mA diferencialu (pvz., vonios kambarys), tai reikia apsaugoti kontrolės laido maitinimą ant šio diferencialo.



Gautos komandos	Srovės stoka	Pilnas 230V pusperiodis	Neigiamasis pusperiodis -115 V	Teigiamasis pusperiodis +115V
Osciloskopas Altramos signalas/ neutrālė				
Pasiektas režimas	KOMFORTAS	EKONOMŠKAS	BE ŠILDYMO	ŠILDYMO IŠJUNGIMAS - ENERGIJOS TIEKIMO APRIBOJIMAS

2-4) Užskęskite prietaisą ant pakabinimo laikiklio ⑥

NAUDOJIMASIS PRIETAISU

1) Valdymo bloko aprašymas : ⑦ ⑧ ⑨

① → Paleidimo / sustabdymo ( /  / 0) jungiklis.

② → Reguliavimo ratukas temperatūrai nustatyti.

V1 → šildymą rodantis indikatorius.

2) Komforto (Confort) temperatūros reguliavimas

Tai yra pageidaujama temperatūra jūsų būvimo patalpoje metu.

a) Nustatykite jungiklį ① į paleidimo ( / 0) poziciją, stumdami jį į dešinę.

b) Sureguliuokite ratuką ② tarp 4 ir 5, nustatykite ratuką ② į norimą padėtį, šildymo indikatorius V1 išsižiebja, jeigu aplinkos temperatūra yra žemesnė negu norima temperatūra (elektros).

c) Palaukite keletą valandų temperatūros stabilizavimo.

d) Jeigu toks suregulavimas jums atrodo tinkamas (prireikus patikrinimui galite pasinaudoti termometru), tai nustatykite šią poziciją visam laikui.

Jeigu toks suregulavimas jums netinka, tai pakeiskite jį ir vėl pradėkite nuo p. c.

3) Kaip nustatyti taupymo režimo temperatūrą :

(elektroninio modelio)

Tai norima temperatūra kambaryje tuo metu, kai jame nieko nėra.

Šį režimą rekomenduojama naudoti ilgesniam nei 2 val. laikotarpiui.

a) Nustatyti ① žymiklį ties 

b) Nustatykite ratuką ② į norimą padėtį, V1 šviesadiodis indikatorius užsidegs, jei aplinkos temperatūra yra aukštesnė nei nustatyta norima taupymo režimo temperatūra.

c) Palaukite keletą valandų iki temperatūra nusistovės.

Jei toks nustatymas tinkamas (galima pamatuoti termometru ir patikrinti), pasirinktos reguliatoriaus padėties daugiau nekeisti. Jei toks nustatymas netinkamas, jį pakoreguoti ir toliau elgtis pagal c punkto nurodymus.

4) Vėsinimo režimas :

Tai yra ratuko pozicija, kuri leidžia palaikyti patalpoje maždaug 6° C temperatūrą ilgo nebuvimo namuose metu (paprastai ilgiau už 24 valandas).

a) Nustatykite jungiklį ① į paleidimo (I) poziciją, persukite ratuką ② į poziciją 

b) Nustatykite jungiklį ① į poziciją 

5) Šildymo indikatorius : V1 (elektros)

Šis indikatorius nurodo laikotarpius, kai kaitinimo elementas veikia. Temperatūrai stabilizavus, jis mirksis, ir jeigu temperatūra yra per aukšta, tai jis gęsta.

6) Komandų blokavimas : ⑩ ⑪

Galima blokuoti arba apriboti ratuko ② naudojimą bei blokuoti jungiklį ①, kad būtų neįgalima ne vietoje žaisti su prietaisu (vaikai ...).

a) Atkabinkite prietaisą nuo savo sieninio ramsčio.

b) Termostato dėžės užpakalyje išimkite pleištukus P iš jų ramsčių.

c) Pasirinkite poziciją B ratukui blokuoti arba poziciją L ratuko naudojimo diapazonui apriboti. Pozicija M naudojama jungikliui blokuoti.

7) Kaip užprogramuoti (energijos taupymą)

Prietaisai, aprūpinti elektroniniu termostatu, gali priimti komandas :

Komfortas (rankenėlė reguliuoja temperatūrą),

Taupymas (3-4 laipsniais žemesnė komforto temperatūra (model Odyssee, F117), **Be šaltio** (apie 7 laipsnius C) arba **Išjungta**. Yra du sprendimai šiam programavimui atlikti :

1) kontrolinio laido (juodas laidas) (Modelis be elektros maitinimo) su programatoriumi, prietaiso su interfeisu ir Chronopass sistemos arba kontrolinio laido sieninės dėžės naudojimas.

2) nešlio srovės naudojimas su nešlio srovės interfeisu kiekviename prietaise kartu su programatoriumi,

Chronopass sistema arba kontrolinio laido sieninė dėžė

Priimanų komandų skaičius priklauso nuo programavimo sistemos.

NAUDOJIMOSI PATARIMAI

- Prietaiso įjungimas į maksimalią temperatūrą neturi prasmės, nes kambario temperatūra nekils sparčiau.

- Kai jūs įleidžiate gryno oro, išjunkite prietaisą, nustatydami jungiklį 1 į sustabdymo (C) poziciją.

- Jeigu jūs išeinatė iš namų kelioms valandoms, pagalvokite apie temperatūros sumažinimą.

Neužmirškite namuose :

mažiau kaip 2 val., nelieskite komandų.

nuo 2 val. iki 24 val., nuleiskite ratuką 2 2 gradavimais, nustatyti 1 žymiklį ties (C).

ilgiau kaip 24 val. arba per vasarą, persukite ratuką 2 į poziciją ❄️.

persukite paleidimo 1 į poziciją ❄️ (elektros).

- Jeigu jūs turite keletą prietaisų viename kambaryje, tegu jie veikia vienu laiku; tokiu būdu jūs turėsite vienodesnę temperatūrą, nepadidindami tiek pat elektros sunaudojimo.

ATSARGUMO PRIEMONĖS



Kai veikia, radiatorius yra karštas. Prisilietus prie radiatoriaus tam tikrais atvejais galima nusideginti odą. Nesilieskite prie veikiančio radiatoriaus, kad išvengtumėte odos nudegimo pavojaus – tai aktualu vaikams, kurių refleksai dar neišsivystę ar kurie yra lėtesni už suaugusiuosius. Jei toks pavojus yra, ant radiatoriaus įtaisykite apsaugines grotelės.

Šis prietaisas nėra skirtas naudoti asmenims (įskaitant vaikus) su sumažėjusiais fiziniiais, sensoriniais ar protiniais gebėjimais, arba asmenims, kuriems trūksta patirties ar žinių, nebent naudojant šį prietaisą už tokių asmenų saugumą atsakingas asmuo juos prižiūri arba iš anksto pamoko, kaip jį naudoti.

Būtina prižiūrėti vaikus, kad jie nežaistų su šiuo prietaisu.

Siekiant išvengti perkaitimo, šildymo prietaiso neuždenkite.

Saugokitė, kad į prietaisą nepatektų koks nors daiktas ar popierius.

Ką nors keisti ar taisyti prietaiso viduje gali tik kvalifikuotas specialistas.

PRIEŽIŪRA

Tam, kad būtų išsaugotos eksploatacinės prietaiso savybės, reikia maždaug dukart per metus valyti nuo dulkių apatines ir viršutines prietaiso grotelės panaudojant dulkių siurbį arba šepetį.

Reikia, kad prietaiso vidus būtų tikrinamas specialistų kas penkeri metai.

Užterštoje aplinkoje ant prietaiso grotelių gali atsirasti purvas. Šis reiškinys yra susijęs su bloga aplinkinio oro kokybe. Šiuo atveju patartina patikrinti, ar patalpoje yra gera aeracija (ventiliacija, oro įėjimas ir t.t.) ir oro judėjimas.

Tokie purvai nepateisina prietaiso pakeitimo sutinkamai su jo garantija.

Prietaiso korpusas gali būti valomas naudojant drėgną skudurą; niekuomet neleistina naudotis abrazyvinėmis priemonėmis.

KAÐARYTI ATSIKADUS PROBLEMOMS

Prietaisas nekaista :

Išstikinkite tuo, kad instaliacijos gnybtai yra sujungti, arba kad galingumo ribotuvus (jeigu tokį turite) nėra išjungęs prietaiso maitinimo.

Prietaisas kaista visą laiką :

Patikrinkite, ar prietaisas nebuvo pastatytas oro srovėje, arba temperatūros suregulavimas nebuvo pakeistas.

GARANTIJOS SĄLYGOS : DOKUMENTAS, KURĮ VARTOTOJAS TURI IŠSAUGOTI (pateikti šį sertifikatą tik reklamacijos atveju)

- Garantijos trukmė yra dveji metai, skaičiuojant nuo instaliavimo arba pirkimo datos, ir ne turi viršyti 30 mėnesių nuo gaminimo datos, jeigu nėra pateisinamo dokumento.

- Garantija apima pakeitimą arba pristatymą tų dalių, kurios buvo pripažintos netinkamomis, išskyrus bet kurį žalos atlyginimą.

- Darbo jėgos, perkėlimo ir transportavimo išlaidos išlaikomos vartotojo.

- Sugadinimai, kylantys dėl neatitinkamo instaliavimo, dėl nenormalaus naudojimo arba dėl paminėtos instrukcijos nesilaikymo nėra įtraukti į šią garantiją.

- Pateikite šį sertifikatą distributoriui arba savo montuotojui tik reklamacijos atveju, pridėdami savo pirkimo sąskaitą.

- šių garantinių sąlygų nuostatai nėra nederinami su privilegija pirkėjo naudai, su juridine garantija defektams ir paslėptoms ydoms, kurios taikomos pagal Civilinio kodekso 1641 straipsnio sąlygas.

PRIETAISO TIPAS* : _____

SERIJOS Nr.* : _____

KLIENTO PAVARDĖ IR ADRESAS : _____

*šie duomenys yra ant firminės

*kairiojo prietaiso šono plokštelės

KONVEKTORY

RADY UŽIVATELŮM ATLANTIC

1. Výběr místa pro instalaci ① ②

- konvektory třídy II jsou chráněny proti střikající vodě a mohou být instalovány do všech místností včetně koupelen.
- ovládání konvektoru nesmí být dosažitelné z vany nebo ze sprchy konvektor instalujeme minimálně 12 cm nad podlahou.
- minimální odstupová vzdálenost od čelní stěny konvektoru je 50 cm konvektor musí být umístěn mimo cirkulaci čerstvého vzduchu, aby nedošlo k narušení regulace konvektoru.
- umístění ve vyšší nadmořské výšce vyvolává zvýšení teploty vystupujícího vzduchu konvektor nesmí být instalován pod zásuvku elektrického proudu nebo pod ventilátor vzduchu.
- poznámka: případně nahrazení přírodní šňůry smí být provedeno pouze servisním střediskem Fenix Trading s.r.o., z důvodu použití speciálních nástrojů.

2. Montáž

2-1) - Odblokování úchytu pro zavěšení přístroje ③

Radíme vám, abyste přístroj ustavili do vodorovné polohy tak, aby čelní panel směřoval dolů.
Vezměte si plochy šroubovák.

2-2) - Upevnění úchytu pro zavěšení přístroje ④

Body vrtání A
Body vrtání B

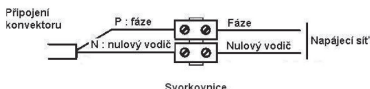

A

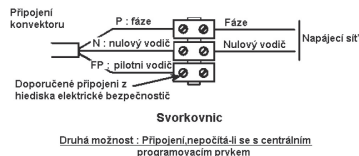

B

2-3) - Zablokujte přístroj na úchytu pro zavěšení ⑥

Tabulka příkazů a funkcí

Příkaz	Typ provozu	Teplota
Bez napětí	-----	Komfort dle nastavení termostatu
230 V		útlumový teplota se sníží o 3°C

Důležité upozornění

- pro dobrou funkci konvektoru je nutné, aby mezi konvektorem a zdi byla minimální vzdálenost 12 mm.
- Při prvním spuštění konvektoru dochází k vypalování topného tělesa, které je doprovázeno uvolňováním par s mírným zápachem. Tento jev je krátkodobý a při dalším používání se již neopakuje.

Elektrická instalace

- musí odpovídat příslušným ČSN.
- připojení musí být provedeno kabelem se dvěma vodiči, je zakázáno připojit konvektor na ochranný vodič – světlé modrý vodič – nulový vodič, hnědý – fáze.
- napájení konvektoru 220–240 V / 50 Hz.

- stálá instalace musí obsahovat 2 polohový vypínač s minimální vzdáleností odpínacích kontaktů průřezu 3 mm.
- Respektujte následující: modrý vodič – nulový vodič, hnědý vodič – fáze.

3. Nastavení teploty „komfort“ ⑦⑧⑨

Pro zajištění bezproblémového řízení teploty musí být termostat nastaven dle následujícího postupu.

- Umístěte teploměr do středu místnosti do výšky 1,2m nad podlahu. (Okna i dveře jsou zavřeny).
- Přepněte vypínač do polohy „I“ - ZAPNUTO. Nastavte ovladač 2 do požadované polohy.
- Nastavte kolečko na maximum.
- Jakmile je dosažena požadovaná teplota v místnosti, například teploměr ukazuje 20°C, pomalu otáčejte kolečko termostatu zpět až do vypnutí („cvaknutí“) termostatu.
- Poté co byla teplota nastavena, bude termostat automaticky udržovat teplotu v místnosti postupným zapínáním a vypínáním konvektoru.

4. Nastavení teploty „útlum“ ⑩ ⑪

Tato teplota se používá v době, kdy se místnost neobývá. Kdy je doba přerušení pobytu delší než 2 hodiny ale nepřesáhne 24 hodin.

- Nechejte vypínač v poloze „I“ - zapnuto
- Nastavte ovladač 2 do požadované polohy.
- Počkejte několik hodin, až se teplota stabilizuje
- Je-li nastavená teplota o 2 až 3°C nižší jedná se o útlumovou teplotu
- Jestli úroveň teploty nevyhovuje, nastavte znovu kolečko, dokud nedosáhnete odpovídající teplotu

5. Nezamrzlý režim ⑦⑧⑨

Tento režim udržuje teplotu v místnosti přibližně na 7°C, doporučuje se použít jeli místnost neobývána déle než 24 hodin

- Nechejte vypínač v poloze „I“ - ZAPNUTO a nastavte kolečko na symbol

RADY PRO UŽIVATELE

- Je zbytečné nastavovat kolečko na maximální teplotu, neboť teplota nebude stoupat rychleji.
- Při otevření oken přepněte vypínač do po-lohy „0“ - VYPNUTO

ODSTRAŇOVÁNÍ ZÁVAD

Jestliže spotřebič netopí:

Zkontrolujte, zda je nastaven na režim „komfort“.
Ujistěte se, zda je konvektor připojen k elektrické síti (zda není vypnut jistič nebo proudový chránič).

Zkontrolujte teplotu vzduchu v místnosti.

Spotřebič neustále topí:

Ujistěte se, že spotřebič není umístěn v průvanu a že nedošlo ke změně nastavení teploty.

Údržba

Doporučujeme pravidelně odstraňování prachu z konvektoru vysavačem a z mřížky prachovkou, abychom zabránili tmavnutí mřížky.

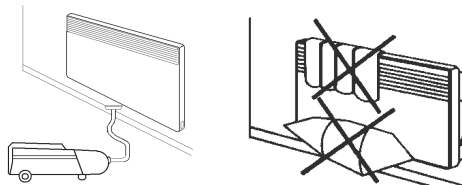

Upozornění

Je zakázáno úplně nebo částečně zakrývat mřížky. Mohlo by to způsobit poškození konvektoru. Konvektory nesmí být zakryty závesy ani nábytkem. Nedovolte dětem zastrkat předměty nebo kousky papíru do konvektoru. Neotvírejte konvektor. Jakákoliv oprava musí být provedena specializovanou

fi rmou. Konvektor je možno umístit na hořlavý podklad C1, C2.



VYŠVĚTLIVKY

symbol značí, že elektrický spotřebič musí být likvidován v odděleném sběru odpadních elektrických a elektronických zařízení a nesmí být odstraňován jako netříděný komunální odpad. Dále symbolizuje, že výrobek byl uveden na trh po 13.8.2005, tj. po vstoupení účinnosti zákona 7/2005 Sb. v platnost. U takto označených výrobků byl naší společností odveden příspěvek na fi nancování odděleného sběru, zpracování, využití a odstranění elektroodpadu dle §37o zákona 7/2005 Sb. a příspěvek na historické elektrozařízení dle §37n odst. 3 zákona 7/2005 Sb. společností RETELA a.s., IČO: 27243753.

Výrobek dle požadavku zákona 7/2005 Sb. neobsahuje nebezpečné látky nebo je obsahuje v přípustných množstvích.

K likvidaci tohoto výrobku využijte prodejní místo, kde jste výrobek zakoupil nebo smluvní sběrné místo systému RETELA

a.s.
Děkujeme.

ZÁRUKA

Na konvektor je poskytována kompletní záruka na dobu 24 měsíců ode dne pro deje. Záruka se nevztahuje na závady způsobené dopravou, neodbornou montáží a násilným poškozením. Záruku lze uplatnit na adrese:

FENIX TRADING s.r.o. - Slezská.2 - 790 01 Jeseník - Tel. :+420 584 495 304
- Fax +420 584 495 303
EMAIL : fenix@fenixgroup.cz

Proizvod koji ste nabavili (stakli) je bio podvrgnut mnogim testovima i kontrolama kako bi se osigurala kvaliteta. Nadamo se da će vas u potpunosti zadovoljiti.

INSTALACIJA UREĐAJA

Prije početka instalacije uređaja pročitajte uputstvo kako biste odgovorili normativnim propisima. Provjerite napon napajanja i isključite dovod struje prije spajanja uređaja. Sačuvajte uputstvo i nakon instalacije uređaja.

1. Gdje instalirati uređaj?

- Ovaj uređaj je dizajniran za instalaciju u rezidencijalnim prostorima. U svim drugim slučajevima molimo posavjetujte se s vašim distributerom.
- Instalacija mora biti izvršena po pravilima proizvođača i u skladu s važećim normama zemlje u kojoj se instalira (NFC 15100 za FRANCUSKU).
- Uređaji su klase II i zaštićeni od utjecaja vode IP 24. Dakle, oni se mogu instalirati u volum 2 prostorija s vodom. **Ali s komandama uređaja ne smiju upravljati osobe pod tušem ili u kadi.** ①
- Poštovati minimalna razojanja od prepreka za smještaj uređaja. ②
- Ukoliko imate 'zidni presvlak stavljen na pjenu', treba postaviti jedan klin ispod nosača uređaja debljine jednake debljini pjene kako bi se očuvao slobodan prostor iza uređaja da se ne bi narušilo njegovo reguliranje.
- **Ne instalirati uređaj:**
- U strujanje zraka koje može narušiti njegovo reguliranje (ispod centralnog mehaničkog ventilatora itd...).
- Pod utičnicu stalnog napona.

⚠ Nije preporučljivo postavljati vertikalne uređaje na nadmorskim visinama većim od 1000m (rizik lošeg funkcioniranja). (Na visinama temperatura izlaza zraka se diže u prosjeku 10°C na 1000m.) Zabrano je postavljati vertikalne uređaje horizontalno i obratno.

2) Kako instalirati uređaj?

2-1) Skidanje nosača aparata ④

Savjetujemo vam da aparat postavite na ravnu površinu, licem prema tlu. Opremite se ravnim odvijačem

2-2) Pričvršćivanje nosača ⑤

Točke za bušenje A
Točke za bušenje B

2-3) Spajanje uređaja

- Napajanje uređaja mora biti 230V 50Hz.
- Napajanje (spajanje) će se izvesti uz pomoć kabela s dvije žice (mehanički model A) i kabela s tri žice (električni model B) uz posredstvo razvodne kutije (kutije spajanja). U vlažnim prostorijama poput dvorana s vodom (kupaćila) i kuhinji, razvodna kutija treba biti smještena na najmanje 25cm od poda.
- Instalacija mora biti opremljena višepolnim mehanizmom isključivanja sa najmanjom udaljenošću prekida kontakta od 3mm.
- Uzemljenje je zabranjeno. **Ne spajati vodeću (pilot) žicu (crnu) sa zemljom.**
- Ukoliko je kabel za napajanje oštećen, proizvođač, ovlašteni servis ili kvalifi cirana osoba ga mora zamijeniti kako bi se izbjegla opasnost.
- Ako je vodeći ili vodeni uređaj (pilot uređaj) zaštićen diferencijalom od 30mA (npr. kupaćilo) potrebno je zaštititi napajanje vodeće žice (pilot žice) na taj diferencijal.

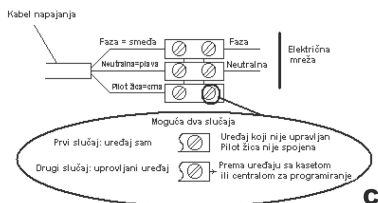
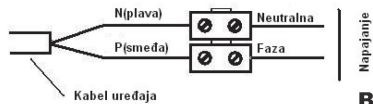

Primljene naredbe	Nedostatak napona	Kompletna aizmjeničnost 230V	Negativna polu-izmjeničnost -115V	pozitivna polu-izmjeničnost +115V
Osciloskop ref/neutralno				
Dobiveni program	CONFORT	ECO	HORS GEL	PREKID GRIJANJA - IZBACIVANJE

2-4) Pričvršćivanje aparata na nosač ⑥

KORIŠTENJE VAŠEG UREĐAJA

1) Komandna kutija (jedinica): ⑦⑧⑨

- ① → prekidač (☀ / 1) (U)
- ② → regulator temperature
- v1 → svjetlosni indikator grijanja

2) Kako podesiti temperaturu Confort: ☀

- Staviti prekidač ① na (☀)/1
 - Positionirati regulator ② između 4 i 5 za mehanički model.
- Postavite kotačić ② u željeni položaj, za elektronički model, svjetlosni indikator se pali ukoliko je sobna temperatura niža od željene temperature.
- Pričekati nekoliko sati dok se temperatura stabilizira.
 - Ukoliko vam postavke odgovaraju (eventualno uzeti jedan termometar za provjeru) zabilježite poziciju jednom za stalno. U protivnom podesite temperaturu preko .

3) Kako podesiti temperaturu Eco: ☾ (na elektroničkom modelu)

- To je poželjna temperatura za vrijeme dok je prostorija prazna. Savjetuje se korištenje ovog programa pri odsustvima dužim od 2 sata.
- Staviti prekidač ① na ☾.
 - Postavite kotačić ② u željeni položaj, svjetlosni indikator se pali ukoliko je sobna temperatura niža od željene Eco temperature.
 - Pričekati nekoliko sati dok se temperatura stabilizira.
 - Ukoliko vam postavke odgovaraju (eventualno uzeti jedan termometar za provjeru) zabilježite poziciju jednom za stalno. Ukoliko vam postavke ne odgovaraju ponovo ih podesite i ponovo započinite od točke c.

4) Kako podesiti program Hors Gel (bez leda): ☼

- To je pozicija regulatora koja omogućava održavanje temperature u prostoriji na približno 7°C prilikom dužeg odsustva (općenito duže od 24 sata).
- Ostaviti prekidač ① na |, i podesiti regulator ② na poziciju ☼ za mehanički model.
 - Staviti prekidač ① na ☼ za elektronički model.

5) Svjetlosni indikator grijanja v1 (elektronički model):

Ovaj svjetlosni indikator označava periode za vrijeme kojih otpor grije. Pri stabilnoj temperaturi on blinka i ukoliko je temperatura previsoka ugasi se.

6) Kako blokirati komande: ⑩ ⑪

- Moguće je blokirati ili ograničiti korištenje regulatora ② i blokirati komutator prekidač ① za sprječavanje manipulacije.
- Otključati uređaj s njegovog zidnog nosača.
 - Na pozadini termostata kutije odvojiti 'pione' (cjevčice, umetke) P s njihovog nosača.
 - Izaberite poziciju B za blokiranje ili poziciju L za ograničavanje korištenja regulatora.
 - Na elektroničkim modelima pozicija M blokira prekidač ① na željenom programu.

7) Funkcioniranje vodeće (pilot) žice. Kako podesiti programiranje? (elektronički model bez utičnice)

Uređaji opremljeni elektroničkim termostatom koji je u stanju primiti naredbe preko vodeće (pilot) žice prepoznaju naredbe temperature Confort i Eco confort temperatura umanjena približno za 3 do 4°C) (Model Odyssee – F117) podešene preko regulatora.

Spojivši vodeću-pilot žicu na kontrolu za programiranje ili uređaj opremljen kasetom za programiranje možete programirati vaše periode CONFORT i ECO temperature. Moguće je na jednu kontrolu za programiranje ili uređaj opremljen kasetom za programiranje prikopčati više uređaja i tako uštedjeti na energiji.

SAVIJETI ZA UPORABU

Bespotrebno je uređaj staviti na maksimum, temperatura prostorije neće brže rasti.



Prilikom provetravanja prostorije isključite uređaj postavljajući ❶ na  ili Prekid 0.

Ukoliko ste odsutni više sati smanjite temperaturu.

Odsustvo do:

- **manje od 2 sata**, ne dirati komande.

- **od 2 do 24 sata**, podesiti regulator ❷ za 2 stupnja niže i staviti prekidač ❶ na .

- **više od 24 sata ili ljeti**, podesiti regulator ❷ na Hors Gel  (mehaničko), prekidač ❶ na  (elektroničko).

Ako imate više uređaja u jednoj prostoriji pustite ih da rade simultano, tako ćete imati jednu homogeniju temperaturu uz optimalnu potrošnju električne energije. Isto vrijedi i za prazne prostorije, bolje je ostaviti uređaj da radi na slabijem stupnju nego ga isključiti.

UPOZORENJE



Radijator je vruć dok radi. Izlaganje kože toplini uređaja može izazvati opekline na koži ovisno o okolnostima. Ne prislanjajte se na radijator dok radi kako biste izbjegli opekline na koži, osobito kod male djece čiji su refleksi nešto slabiji nego refleksi odrasle osobe. Ako postoji takav rizik, preporučuje se postaviti zaštitnu mrežu ispred uređaja. Ovaj uređaj ne smiju koristiti osobe (uključujući djecu) čije su fizičke,

osjetljive i mentalne sposobnosti ograničene ili osobe koje nemaju dovoljno iskustva i znanja o uređaju, osim ako im posredno ne može pomoći osoba koja je odgovorna za njihovu sigurnost, za praćenje i postupanje prema uputama koje se odnose na uporabu ovog uređaja. Potrebno je pripaziti da se djeca ne igraju uređajem.

Da bi se izbjeglo pregrijavanje, uređaj za grijanje nemojte pokrivati. Pazite da u uređaj ne dođe neki predmet ili papir.

Sve intervencije na uređaju moraju obaviti kvalificirani stručnjaci.

ODRŽAVANJE

Kako bi se održale performanse uređaja potrebno je pomoću usisavača ili četke dva puta godišnje očistiti prašinu sa donjih i gornjih rešetki. Svakih pet godina provjeriti unutrašnjost uređaja (provjeru uređaja mora obavljati kompetentna osoba).

U zagadenom prostoru, na rešetkama uređaja mogu se pojaviti nečistoće. Ovaj fenomen je vezan uz lošu kvalitetu zraka u prostoru. Savjetujte se, u tom slučaju, provjeriti provetravanje prostorije (ventilacija, ulazi zraka, itd...) i čistoću zraka. Ove nečistoće ne opravdavaju zamjenu uređaja pod jamstvom. Oklop uređaja se može očistiti vlažnom krpom, ne koristiti nikada abrazivna sredstva.

U SLUČAJU PROBLEMA

Uređaj ne grije: Uvjeriti se da su prekidači instalacije uključeni, ili da odbacivač-prekidač napajanja (ukoliko ga imate) nije prekinuo uređaj. Provjeriti temperaturu zraka u prostoriji. Za opremljene modele, provjeriti da je kontrola za programiranje na programu CONFORT.

Uređaj cijelo vrijeme grije: Provjeriti da uređaj nije smješten gdje struji zrak ili promjenjive postavke grijanja.

Uređaj ne prati programirane naredbe (za opremljene modele): Uvjeriti se u ispravno korištenje kontrole za programiranje ili da je kasetna za programiranje dobro smještena na svoje mjesto i da normalno funkcionira (baterije ?).

Elektronički uređaji koji sadrže mikroprocesor mogu biti narušeni nekim važnim parazitima (van normi CE koji određuje nivo zaštite protiv parazita). U slučaju problema (blokiranje termostata...) prekinuti opskrbu energijom uređaja (osigurač, prekidač...) na približno 10 min.

Ukoliko se ovaj fenomen često ponavlja, provjeriti napajanje od strane vašeg distributera energijom.

ATLANTIC International

Tél : (33) 146836000 / (33) 2 387 13846

Fax : (33) 1 46 836001

Моля, прочетете инструкциите преди да започнете да монтирате уреда. Изключете от захранването, преди да извършвате някаква работа по отоплителния конвектор.

1) Къде да се инсталира отоплителния конвектор? ① ②

- Уредът е предназначен за монтаж в жилищни помещения. Моля, попитайте Вашия дистрибутор преди да го използвате за други цели.

- Панелният конвектор трябва да бъде монтиран съобразно с нормалната търговска практика и в съгласие със законодателството на съответната страна. (Директивите за електричество на ЕС)

- Оборудването е Клас 2  и е защитено от изпърскване с вода IP 24. Поради това, трябва да се монтира във **Пространство 2** за да се избегне възможността от това контролно табло на конвектора да бъде достигнато от човек, който е под душа или във ваната. ①

- Спазвайте минималното отстояние, който трябва да се остави при монтирането на отоплителния конвектор. ②

- Ако покритието на стената, за която ще се извършва закрепването е плътно, разстояние със същата дебелина трябва да бъде оставено под подпората на панелния конвектор за да се избегне възможно разместване на настройките на регулатора.

Не монтирайте панелния конвектор:

- там където има тяга, за да не се усуетят контролните настройки. (например под вентилатор)

- Под източник на захранване (контакт)

Препоръчва се вертикалните уреди да не се монтират над височина 1000 м. Ако уредът се монтира на височина над морското равнище, загубата на температура ще се повиши с 10°C.

Забранено е хоризонталното монтиране на вертикални отоплителни уреди.

2) Как да инсталирате панелния конвектор?

2-1) Монтирайте крепежните елементи ③ ④ ⑤ ⑥

- Монтирайте панелния конвектор на крепежния S елемент, както е посочено. Закопчайте в ключалката

Забележка: Не използвайте уреда подвижен или монтиран на отляти или заварени крака, с изключение на фабричните такива (за модели 417010-417015-417020)

2-2) Свързване на панелния конвектор

-Панелният отоплителен конвектор трябва да бъде захранен с напрежение 220-240 V, 50 Hz.

- Панелният отоплителен конвектор трябва да бъде свързан към захранването чрез двужилен кабел (кафяв-фаза, син – неутрален) снабден с щепсел, както е на Фиг.А или към присъединителна кутия (механичен присъединител, както е на Фиг. В); чрез трижилен кабел (кафяв-фаза, син-неутрален, черен-контролен) по означението на Фиг.С

Във влажни помещения (бани и кухни) източника на захранване трябва да е монтиран на височина поне 25 см от пода.

- Инсталацията трябва да бъде снабдена с автоматичен предпазител, при който разстоянието между контактите когато е **изключен** трябва да бъде най-малко 3 мм.

- **Забранява се заемане. Не свързвайте контролния (черния) кабел към земята.**

- Панелният отоплителен конвектор трябва да бъде монтиран от квалифициран електротехник в съответствие с действащите в страната разпоредби. Уредът и контролния кабел (черния) **не трябва** да бъдат заемаяни. Ако кабела на конвектора е повреден, същия трябва да бъде подменен от квалифициран ел. техник за да бъде избегнат евентуален риск.

Ако контролният панел е снабден с дефектнотокова защита 30 mA, такава трябва да бъде монтирана и на захранването.

1) Описание на контролното табло: ⑥ (механичен модел) и ⑦ (електронен модел)

① →  I switch (stop/0)

② → Бутон за температурна настройка

V1 → Светлинен индикатор

2) Установяване на температура комфорт – Това е температурата, която бихте искали да има в помещението, докато сте там.

a) Установете ① на 

b) Механични: установете ② контролния бутон между 4 и 5

Електронен: установете 2) контролния бутон на 5, светлинния индикатор V1 се включва, ако температурата на околната среда е по-ниска от зададената.

c) Изчакайте няколко часа за да се достигне зададената температура.

d) Ако температурата е удовлетворяваща (ако е необходимо използвайте термометър за да установите) отбележете позицията на настройката за използване и в бъдеще.

e) Ако настройката на температурата не Ви удовлетворява, настройте я отново и започнете отново от точка c).

3) Установяване на ЕКО температура (за електронен модел)

Това е желана температура, за времето когато помещението не се използва. Тази настройка се препоръчва когато помещението няма да се използва повече от 2 часа.

a) Установете курсора ① на 

b) Установете 2) контролния бутон между 3 и 4, светлинния индикатор V1 се включва, ако температурата на околната среда е по-ниска от желаната ЕКО температура.

c) Изчакайте няколко часа за да се достигне зададената температура.

d) Ако температурата е удовлетворяваща (ако е необходимо използвайте термометър за да установите) отбележете позицията на настройката за използване и в бъдеще.

Ако зададената температура не Ви удовлетворява, пренастройте я и започнете отново от точка c).

Забележка: Ако превключвателя No 1 (на схемата) е позициониран на програм режим (символ часовник) с програмно вкл./изкл., вижте точка 8).

4) Режим обезскрежаване

Този режим се използва за да се запази температура от около 7e C в помещението, когато ще отсъствате от дома си за по-дълъг период от време (повече от 24 часа).

a) Поставете ключа ① на позиция I, поставете ② контролния бутон на позиция  (за механичен модел)

b) Поставете ключа ① на позиция  (за електронен модел)

5) Индикатор за отопление: V1 (електронен модел)

Появява се индикация когато уредът отоплява. Тя може да е мигане, когато температурата е достигната.

6) Заклучаване на настройките ⑩ и ⑪

Има възможност да се заключат или лимитират настройките на ② контролния бутон и ключа ① за да се защитят от неоторизирана намеса (напр. от деца).

a) Откачете панелният отоплителен конвектор от стената, за която е монтиран.

b) Отстранете крепежните винтове, които се намират отзад на термостата P, от крепежната им основа.

b) Изберете позиция **В** за заключване на контролния бутон или позиция **L** за ограничаване на диапазона на въртене. Позиция **M** блокира ключа при електронния модел.

Получена команда	Липса на напрежение	период 230 V	полупериод -115 V	полупериод +115 V
Осцилограф				
Получен режим	Комфорт	Еко	Анти мраз	Изключване

7) Панелният отоплителен конвектор може да получи сигнали чрез допълнителен кабел от уред-майка, такава като:

- удовлетворяваща температура (температура при позиция (2) на термостата)
- режим ЕКО (температура от -3 до -4 °C)
- обезледяване 7 °C
- изключен

Поставете ключа (1) на програмен режим (символ часовник). Продуктът трябва да бъде свързан чрез допълнителен кабел за програмируем контролер или към система за хронологично изпълнение на зададена програма, за да се избере съответния режим на работа. Може да управлявате няколко конвектора чрез един единствен контролер или чрез продукт - система за изпълнение на зададена програма.

Внимание: Контролният уред ще отчита режимите антизамръзване и изкл.

8) зползване на система на вкл./изкл. последователно преминаване по програма реф.602019

-удовлетворяваща температура (температура при позиция (2) на тКогато се използва програмен режим (символ часовник) със система на вкл./изкл. по програма (интерфейс+таймер), символа луна означава изключване. (няма озагриване).

Внимание: Контролерът няма да отчита сигнал при всеки избор на термостата.

Препоръки:

-Не е нужно да се настройва максималната температура, тъй като стайната температура няма да се повишава бързо.

-Когато проветрявате помещението изключете панелния конвектор чрез поставяне на ключа 1 на 0.

- Ако излизате за няколко часа, не забравяйте да намалите температурата.

Ако отсъствате за : **по-малко от 2 часа**, не променяйте настройките.

от 2 до 24 часа, намалете контролния бутон 2 с две деления,настойте курсора 1 на режим ЕСО (символ луна).

повече от 24 часа или през лятото, настройте контролния бутон 2 на режим ❄️ (за механичен модел) и 1 на режим ❄️ (за електронен модел).

- Ако имате няколко уреди в една стая,настойте ги да работят едновременно.Това ще ви даде по - постоянна температура без да повиши консумацията на електричество.

ВНИМАНИЕ!

Уреда не трябва да се използва от малки деца ,освен ако не са съответно под наблюдението на отговорна личност,която да осигури безопасното използване на уреда- да не си играят с него,да не се обягат на предния капак, да не пъхат вътре предмети или хартия.Да не се блокират частично или изцяло предните или вътрешните решетки на тялото,тъй като може да се предизвика пренагряване.Ако захранващият кабел е повреден трябва да бъде подменен от сервизна база или от оторизирано лице с подобна квалификация с оглед да се избегне повреда (отнася се за уреди,които са свързани с кабел и щепсел).Уреди,които са свързани с тржилен кабел (кафяв,син и черен) трябва директно да се свържат към фиксиран проводник от квалифициран електротехник.Цялата дейност по свързването на уреда трябва да бъде извършено от квалифициран електротехник.

ПОДДРЪЖКА

За да осигурите нормален режим на работа на вашият уред е необходимо да почиствате горните и долните решетки на уреда два пъти годишно с прахосмукачка или с четка.

Правете проверка на уреда от вътре на всеки пет години.

Върху решетката на уреда може да се наслои прах.Това е в следствие на лошото качество на въздуха или висока запрашеност .В този случай е препорачително да се проверява дали стаята е добре проветрена (вентилация,пресен въздух и др.) и дали въздухът е чист.В случай, че уреда се монитра в зона с висока запрашеност гаранцията отпада.

Външното тяло на уреда трябва да се почиства с влажна кърпа,но не и с абразивни продукти.

ВЪЗМОЖНИ ПРОБЛЕМИ

Ако уреда не отоплява:

Проверете дали програматора е на режим Комфорт (за електронен модел)

Уверете се,че уреда е включен, или че бушоните (ако имате такива) не са изключили ел.захранването .Проверете температурата на стаята.

Уреда не приема команди от програматора (за модела с допълнителен кабел)

Уверете се, че правилно използвате програматора на уреда (съгласно инструкцията за експлоатация) или, че програмируем контролер е поставен правилно на мястото си в програматора и функционира нормално (батерии?)

Уреда постоянно отоплява:

Уверете се, че не е настроен така и,че температурните настройки не са променяни.

Уред с електронен термостат е комплектовано с микропроцесор,който може да бъде повреден от нестабилно напрежение (извън стандартите на ЕС за ниво на защита от нестабилно напрежение) .Ако има такъв проблем (блокирал термостат и др.) изключете уреда от захранването (от бетона за изключване , бушона и т.н.) за около 5 минути ,за да може уреда да може да се рестартира.

Направете проверка на падаването напрежение, ако този проблем е постоянен .



Napravo, ki ste jo kupili, smo zaradi zagotavljanja kakovosti natančno preizkusili in kontrolirali. Upamo, da vam bo odlično služila.

MONTAŽA NAPRAVE

Pred montažo radiatorja pazljivo preberite navodila. Pred vsakim posegom v napravo prekinite dovod napajalne napetosti. Po montaži spravite brošuro z navodili na varno mesto, da vam bo pri roki tudi kasneje.

1) Kam lahko montirate električni radiator? ①②

Montaža mora biti opravljena strokovno in z upoštevanjem predpisov, ki veljajo v vaši državi.

- Naprava ima zaščitni razred II  in zaščito pred brizgajočo vodo . Zato je dovoljena montaža v zaščitnem prostoru 2, vendar le na tak način, da upravljalni elementi niso dosegljivi osebi, ki uporablja prho ali kopalno kad. ①

- Pri montaži radiatorja obvezno upoštevajte varnostne razdalje do sosednjih predmetov ②.

- Če je zidna obloga položena na mehko izolacijo, pod opore radiatorja namestite letve enake debeline, kot je izolacija. Za radiatorjem mora biti nekaj prostora, da regulator lahko pravilno deluje.

- Ne montirajte radiatorja:

⇒ na mesto s prepihom (npr. pod ventilator), ker bi to motilo delovanje krmilnika,

⇒ preko zidne vtičnice za napajanje.

- Napajalna napetost naprave mora biti 230–240 V / 50 Hz.

- Priključitev mora biti izvedena: **A-** preko vtiča in vtičnice z dvožilnim kablom (rjav vodnik = fazni, moder vodnik = nevtralni) ali **B-** preko neločljivega priključka v priključni dozi (naprave z mehanskim termostatom) ali **C-** preko neločljivega priključka v priključni dozi in trižilnega kabla (rjav vodnik = fazni, moder vodnik = nevtralni, črni vodnik = krmilni).

- V vlažnem prostoru (npr. kopalnica ali kuhinja, ...) mora biti vtičnica najmanj 25 cm nad tlemi in izven prostora 2 v kopalnici (slika ①).

- V napajalnem tokokrogu mora biti ločilno stikalo, ki prekine napajanje na vseh vodnikih z razmikom med kontakti najmanj 3 mm.

- Ozemljitev naprave je prepovedana. **Ne priključite črnega (krmilnega) vodnika na ozemljitev.**

- Priključitev mora opraviti strokovnjak v skladu s predpisi. Radiator in krmilni vodnik (črn) **ne smeta** biti ozemljena. Če se napajalni kabel poškoduje, ga mora zamenjati strokovnjak, ker je za to potrebno posebno orodje.

Če je krmilna ali krmiljena naprava (npr. v kopalnici) napajana preko diferencialnega zaščitnega stikala 30 mA, mora preko tega stikala biti napajana tudi krmilni vod.

Tabelo ukazov, ki jih naprava lahko sprejme preko krmilnega vodnika (merjenje signala z osciloskopom med krmilnim in nevtralnim vodnikom), glejte v poglavju II, točka 7.

NAVODILA ZA UPORABO NAPRAVE

1) Opis upravljalnih elementov ⑦⑧⑨

① stikalo  / IZKLOP/0

② kolesce za nastavitev temperature

V1 kontrolna lučka ogrevanja

2) Nastavitev temperature za "komfort":

To je zelena temperatura pri ogrevanju prostora.

a) Preklopite stikalo ① v položaj  / I.

b) Mehanski model: obrnite kolesce ② v položaj med 4 in 5.

Elektronski model: obrnite kolesce ② v položaj 5, kontrolna lučka V1 sveti, če je dejanska temperatura v prostoru nižja od zelene.

c) Počakajte nekaj ur, da se temperatura stabilizira.

d) Če je temperatura ustrežna (kontrolirajte s termometrom), označite položaj kolesca.

e) Če temperatura ni ustrežna, ponovno nastavite in ponovite postopek od koraka c) dalje.

3) Nastavitev ekološke temperature (EKO): (elektronski model)

To je zelena temperatura za čas, ko prostora ne uporabljate. Priporočamo, da ta način delovanja radiatorja vklopite, če prostor ne bo uporabljen več kot 2 uri.

a) Preklopite stikalo ① v položaj .

b) Obrnite kolesce ② v položaj med 3 in 4, kontrolna lučka V1 sveti, če je dejanska temperatura v prostoru nižja od zelene ekološke temperature.

c) Počakajte nekaj ur, da se temperatura stabilizira.

d) Če je temperatura ustrežna (kontrolirajte s termometrom), označite položaj kolesca. Če temperatura ni ustrežna, ponovno nastavite in ponovite postopek od koraka c) dalje.

4) Zaščita pred zmrzaljo:

Ta način delovanja omogoča, da naprava pri vaši daljši odsotnosti (več kot 24 ur) vzdržuje v prostoru temperaturo pribl. 7 °C.

a) Preklopite stikalo ① v položaj I, obrnite kolesce ② v položaj  (mehanski model).



Močno odsvetujemo, da radiator v navpični izvedbi uporabljate na nadmorski višini preko 1000 m (možnost motenj v delovanju). Temperatura zraka na izhodu iz naprave je višja za 10 °C na vsakih dodatnih 1000 m nadmorske višine. Prepovedano je uporabljati radiator, ki je namenjen za navpično montažo, v vodoravnem položaju.

2) Kako montirate radiator?

2-1) Montaža držala na zid ④ ⑤ ⑥

- Postavite držalo na tla ob zid in ga uporabite kot šablono.

- Skozi zgornji luknji na držalu označite mesti za spodnji montažni izvrtini v zidu.

- Pomaknite držalo navzgor tako, da se spodnji luknji držala pokrijeta z oznakama na zidu. Označite zgornji izvrtini skozi zgornji luknji na držalu..

- Izvrtajte luknje v zid in vstavite zidne vložke.

- Pritrdite držalo na zid.

- Natakните radiator na držalo (S) in ga pritrdite z zapahom (V) kot kaže slika.

2-2) Priključitev radiatorja ③A, ③B ? ③C

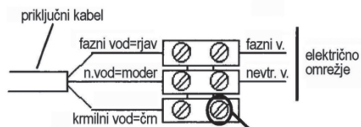

dva možna primera

1. primer: posamezna napr.  nekrmiljena naprava krmilni vod ni priključen

2. primer: hčerinska napr.  h krmilni napravi ali programirni centr.

b) Preklopite stikalo ❶ v položaj ❄️ (elektronski model).

5) Indikator za ogrevanje: V1 (elektronski model)

Ta lučka sveti, kadar grelni element greje. Ko je temperatura stabilna, lučka lahko utripa.

6) Blokiranje upravljalnih elementov ⑩ ⑪

Možno je preprečiti upravljanje vrtljivega kolesca ❷ ali omejit njegovo območje in blokirati uporabo stikala ❶ ter s tem preprečiti neželeno upravljanje naprave (otroci).

a) Snemite radiator z nosilca.

b) Na hrbtni strani ohlajša s termostatom vzemite zatiče P iz njihovih ležišč.





c) Izberite pozicijo **B** za blokado kolesca ali poziciji **L** za omejitve njegovega območja. Pozicija **M** služi za blokado stikala pri elektronskem modelu.

7) Uporaba krmilnega vodnika

Krmilni vodnik lahko od krmilne naprave sprejme naslednje signale:

- KOMFORT (temperatura udobja, nastavljena s kolescem ❷,

- EKO (temperatura udobja, znižana za 3 do 4 °C),

sprejet ukaz	ni napetosti	celotna napetost 230 V	negativna polperioda -115 V	pozitivna polperioda + 115 V
oscilogram neutr. vodn.				
dobljeni način dela	KOMFORT	EKO	PROTI ZMRZALI	IZKLOP USTAVITEV

Modeli z dvema načinoma delovanja: če je naprava priključena na krmilni vod centralnega krmilnika ali na neko drugo napravo, v kateri je krmilna kasetna K 7, je možno daljinsko upravljanje stanja KOMFORT in EKO (npr. znižanje temperature preko noči). Na centralni krmilnik ali napravo s krmilno kaseto K 7 je možno priključiti več radiatorjev in s tem varčevati pri energiji.

PRIPOROČILA GLEDE UPORABE

- Ni potrebno, da temperaturo nastavite na najvišjo vrednost. Temperatura se zaradi tega ne zviša hitreje.

- Med zračenjem prostora **izklopite radiator tako, da preklopite stikalo ❶ v položaj "0"**.

- Če boste odsotni več ur, znižajte nastavev temperature.

Odsotnost:

- do 2 uri: **ne spremenite nastavitve;**

- od 2 do 24 ur: **obrnite kolesce ❷ za dve stopnji nazaj**, preklopite stikalo ❶ v položaj ☾;

- več kot 24 ur ali poleti: **obrnite kolesce ❷ v položaj ❄️** (mehanska naprava) ali nastavite kolesce ❶ v položaj ❄️ (elektronska naprava).

- Če imate v prostoru priključenih več električnih stenskih radiatorjev, jih preklaplajte hkrati. Tako boste dobili enakomerno temperaturo, ne da bi se povečala poraba energije.

OPOZORILA



Naprave ne smejo upravljati majhni otroci. Pazite, da se otroci ne igrajo z napravo. Ne dovolite, da se osebe obešajo na radiator. Prepovedano je delo ali v celoti zamašiti reže na prednji in spodnji strani radiatorja (radiator bi se pregrel). Pazite, da v radiator ne zaidejo predmeti ali papir. Posegi v napravo so dovoljeni le strokovnjakom.



VZDRŽEVANJE

Da bi ohranili brezhibno delovanje naprave, priporočamo, da približno dvakrat letno očistite prezačevalne odprtine radiatorja s sesalnikom za prah na zgornjem in spodnjem delu.

Vsakih pet let mora izvedenec pregledati notranjost radiatorja. V umazanem okolju se lahko hitro nabere umazanija v prezačevalnih odprtinah. Da bi izboljšali kakovost zraka v prostoru, priporočamo, da pravilno prezačujete prostor in skrbite za dovod čistega zraka. Motnje v delovanju radiatorja zaradi umazanije ne morejo biti vzrok reklamaciji. Za čiščenje ohlajša uporabite vlažno krpo. Nikoli ne čistite radiatorja z grobimi čistili.

MOTNJE V DELOVANJU

Radiator ne greje:

preverite, ali je vklopljen način KOMFORT (elektronski model). Ugotovite, ali je ločilno stikalo v napajalnem tokokrogu vklopljeno in ali je morda pregorela oz. se izklopila varovalka. Preverite temperaturo v prostoru.

Naprava se ne ravna po krmilnih ukazih (izvedba s krmilnim vodom):

preverite, ali je enota za programiranje pravilno priključena (glejte navodila za uporabo) oz. ali kartica K 7 pravilno deluje (baterije?).

Naprava stalno greje:

preverite, ali je radiator na prepihu in ali je nastavev pravilna. Elektronska naprava je opremljena z mikroprocesorjem, katerega delovanje je lahko moteno zaradi občutnega znižanja napajalne napetosti (izven območja, ki ga določajo EU-standardi). Če pride do problemov (npr. blokade termostata, itd.) in pred ponovnim vklopom počakajte 5 minut. **Če prihaja do pogostega nihanja napajalne napetosti, povprašajte dobavitelja električne energije.**